

GENERIS 750 - 950

Notice de montage et d'utilisation
Assembly and operating manual
Instrucciones de montaje y de uso
Istruzioni di montaggio e utilizzo
Handleiding voor montage en gebruik
Ficha de montagem e de utilização
Montage- und Gebrauchsanleitung

106-A000035745 - ind. B – 03/2025

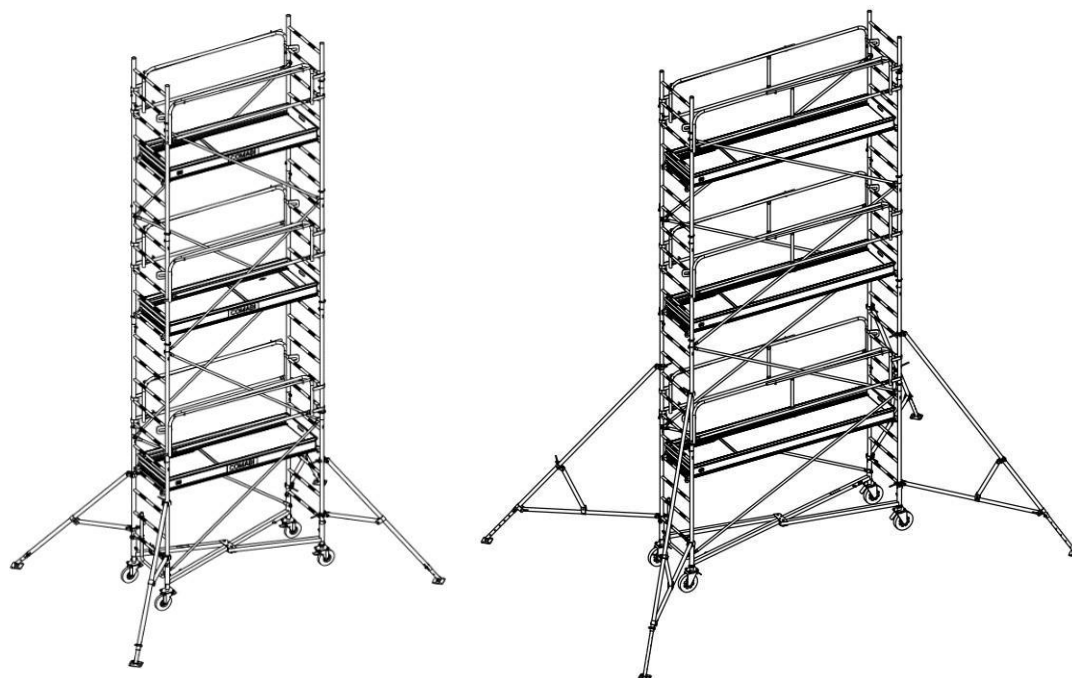

**Manuel d'instructions / Instruction Manual / Manual de instrucciones
Manuale di istruzioni / Handleiding / Manual de Instruções /
Montage- und Gebrauchsanleitung
EN 1004-2 – FR – EN – ES – IT – NL – PT – DE**

Notice de montage et d'utilisation - FRANCAIS3 à 51

Assembly and operating manual - ENGLISH 52 to 100

Instrucciones de montaje y de uso - ESPANOL101 de 149

Istruzioni di montaggio e utilizzao - ITALIANO150 di 198

Handleiding voor montage en gebruik - NEDERLANDS 199 van 246

Ficha de montagem e de utilização - PORTUGUÊS.....247 de 295

Montage- und Gebrauchsanleitung - DEUTSCH297 bis 347

GENERIS 750 - 950

Notice de montage et d'utilisation

Ce manuel doit impérativement être remis aux monteurs et utilisateurs

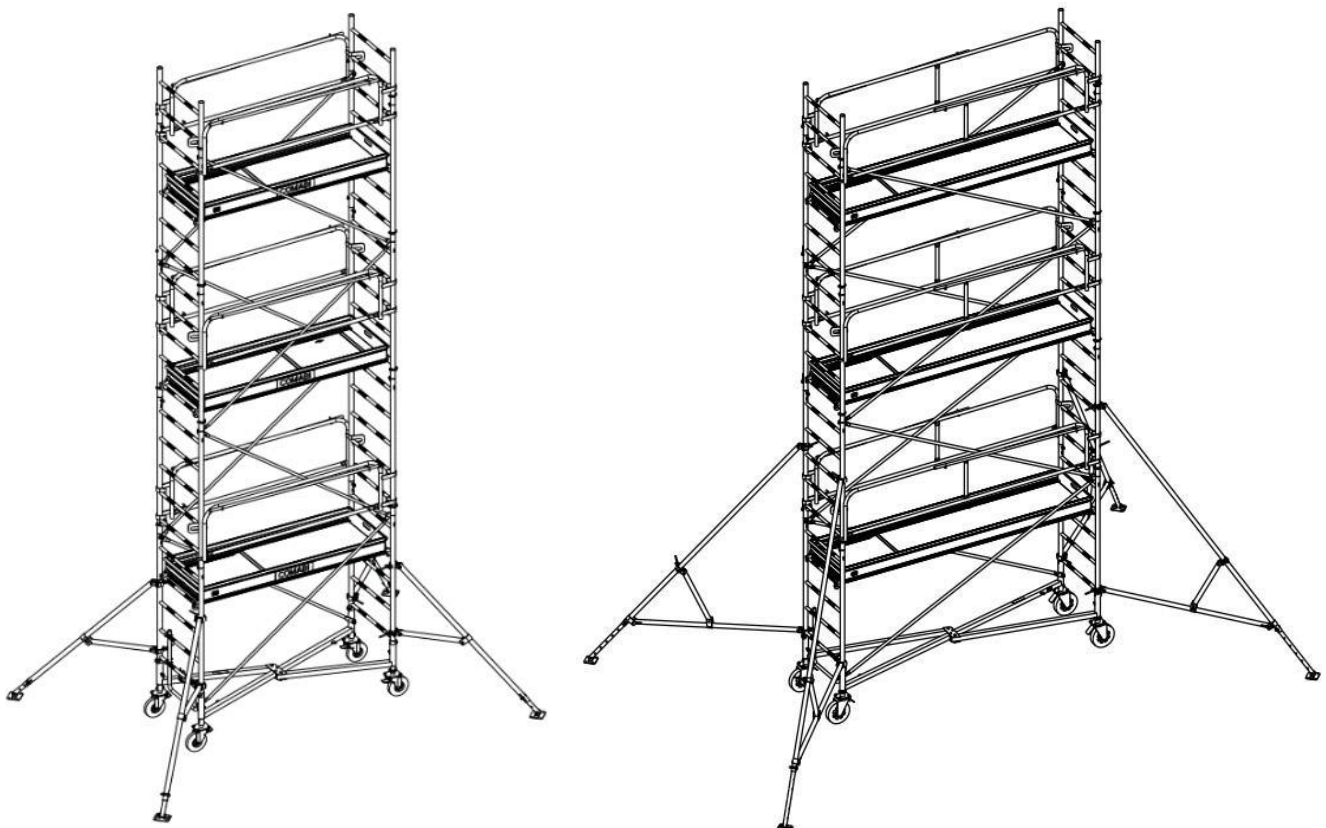

Conforme à l'EN 1004-1
Conforme aux décrets n°2004-924
PV d'essais CEBTP N° B244-9-538

SOMMAIRE

Chapitre 1 : La marque NF	5
Chapitre 2 : Les caractéristiques techniques de l'échafaudage	6
2-1. Désignation.....	6
2-2. Marquage NF.....	6
2-3. Caractéristiques techniques	7
2-4. Nomenclature des différents modèles	8
2-4-1 - Composition du GENERIS G750 suivant les hauteurs suivantes	8
2-4-2 - Composition du GENERIS G950 suivant les hauteurs suivantes.....	9
2-5. Schémas de montage et de positions des différents modèles	10
2-5-1 - Schéma du GENERIS G750 et G950 2m80 plancher	10
2-5-2 - Schéma du GENERIS G750 5m80 plancher	11
2-5-3 - Schéma du GENERIS G950 5m80 plancher	12
2-5-4 - Schéma du GENERIS G750 et G950 8m80 plancher	13
2-5-5 - Schéma du GENERIS G750 et G950 11m50 plancher	14
2-5-6 – Autre schéma de montage : GENERIS G750 et G950 5m20 plancher	15
2-5-7 – Autre schéma de montage : GENERIS G750 et G950 7m30 plancher	15
Chapitre 3 : Le montage	17
3-1. Montage du GENERIS G750 et G950 2m80 plancher	17
3-2. Montage du GENERIS G750 5m80 plancher.....	27
3-3. Montage du GENERIS G950 5m80 plancher.....	29
3-4. Montage du GENERIS G750 et G950 8m80 plancher	31
3-5. Composition du Stabilisateur S2	33
3-5-1 - Montage du stabilisateur S2	34
3-6. Montage du GENERIS G750 et G950 11m50 plancher	35
3-7. Composition du Stabilisateur S3	40
3-7-1 - Montage du stabilisateur S3	41
3-8. Empattement minimum de l'échafaudage.....	43
Chapitre 4 : Grutage avec l'accessoire de levage Comabi	44
4-1. Usage prévu de l'accessoire	44
4-2. Limites d'emploi	44
4-3. Instruction pour le montage, l'utilisation et l'entretien	44
Chapitre 5 : Montage en dénivelation pour le G750–G950 (option)	45
5-1. Composition des kits escalier	45
5-2. Montage des kits pour le GENERIS G750 et G950	46
Chapitre 6 : Après montage et avant utilisation.....	47
Chapitre 7 : Consignes.....	48
5-1. Consignes d'utilisation.....	48
5-2. Consignes de déplacement.....	48
Chapitre 8 : Montage pour transport et passage de portes	49
Chapitre 9 : Vérification, l'entretien et la maintenance.....	49
Chapitre 10 : Démontage	50
Chapitre 11 : Environnement	51
Chapitre 12 : Garantie	51

Chapitre 1: La marque NF

Créée en 1938, la marque NF est une marque collective de certification, qui a pour objet de certifier la conformité des produits aux documents normatifs nationaux, européens et internationaux les concernant, pouvant être complétés par des spécifications complémentaires, dans des conditions définies par des référentiels de certification. Elle est délivrée par AFNOR Certification et son réseau d'organismes partenaires, qui constituent le réseau NF.

Marque volontaire de certification de produits, la marque NF répond aux exigences du Code de la consommation, notamment en associant les parties intéressées à la validation des référentiels de certification, en définissant des règles de marquage des produits certifiés et une communication claire et transparente sur les principales caractéristiques certifiées.

Le droit d'usage de la marque NF est accordé sur la base de la conformité à une (des) norme(s) et de façon générale à l'ensemble d'un référentiel de certification, pour un produit provenant d'un demandeur et d'un processus de conception et/ou de fabrication et/ou de commercialisation désigné(s). L'attribution du droit d'usage ne saurait en aucun cas substituer la responsabilité d'AFNOR Certification à celle qui incombe légalement à l'entreprise titulaire du droit d'usage de la marque NF.

La marque NF s'attache à contrôler des caractéristiques de sécurité des personnes et des biens, d'aptitude à l'usage et de durabilité des produits, ainsi que des caractéristiques complémentaires éventuelles permettant de se différencier sur le marché.

Unanimement reconnue par les acteurs économiques, les consommateurs, les pouvoirs publics et les institutions, la marque NF s'est forgée une réputation incontestable, reconnue par le statut très rare de marque notoire en France. Sa notoriété repose sur :

- la conformité aux normes, symbole du consensus obtenu entre les parties intéressées,
- l'assurance d'avoir des produits de qualité, sûrs et performants, ayant fait l'objet de contrôles,
- le souci de répondre aux attentes évolutives des marchés,
- la confiance dans la robustesse des processus de certification mis en œuvre pour sa délivrance (rigueur, transparence et impartialité, maîtrise des processus),
- la confiance dans la compétence et l'impartialité des organismes qui la délivrent.

Pour se référer à la marque NF, une structure d'échafaudage montée à partir d'un modèle certifié, ne doit comporter pour les sous-ensembles soumis au marquage que ceux figurant dans la nomenclature NF du modèle.

Chapitre 2 : Les caractéristiques techniques de l'échafaudage

2-1. Désignation

NF EN 1004 3 5.8M/11.5M XXXD H2

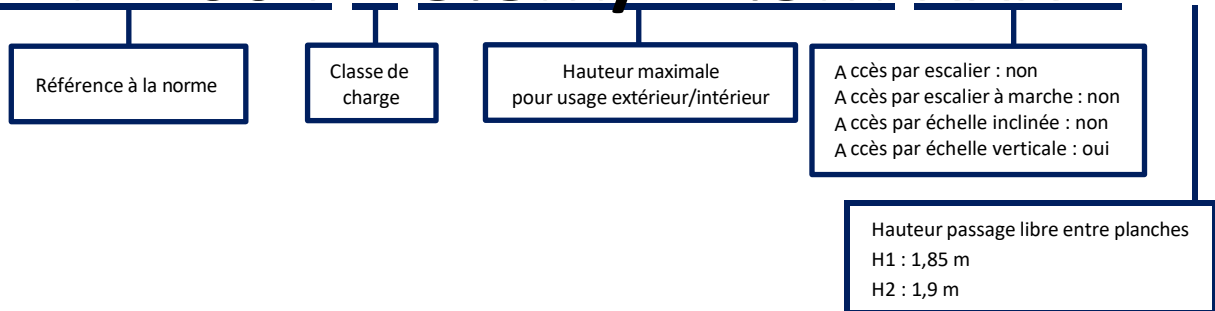

2-2. Marquage NF

Marquage du G750 2m80 à 11m50 plancher : **NF 04 C G7 R XX XX**

| | | | | | |
1 2 3 4 5 6 7

Marquage du G950 2m80 à 11m50 plancher : **NF 04 C G9 R XX XX**

| | | | | | |
1 2 3 4 5 6 7

- 1** : Le logo NF conforme à la charte graphique en vigueur
- 2** : N° du titulaire
- 3** : Repérage de l'usine productrice (C = COMABI)
- 4** : Référence du ou des modèle(s) d'échafaudages (G7 = G750 / G9 = G950)
- 5** : Référence à la norme : Roulant suivant l'EN1004-1
- 6** : Repérage de l'année de fabrication
- 7** : N° du lot de fabrication

2-3. Caractéristiques techniques

Construction :

Echafaudage roulant de classe III EN 1004-1

Structure acier soudée

Dimensions hors tout sans stabilisateurs :

GENERIS	G750	G950
LONGUEUR (m)	2,00	3,00
LARGEUR (m)	0,75	0,75

Charges structure :

- Charge ponctuelle : **150 Kg sur un seul plateau chargé**
- Charge maxi admissible sur un seul niveau :
 - **200 Kg/m² uniformément réparti sur le plancher soit 250 kg pour le GENERIS G750 et 380 kg GENERIS G950.**
- 1 personne par plateau
- Seul le dernier plancher peut être chargé avec l'utilisateur et du matériel, sans oublier de respecter les limites de charges totales réparties sur l'échafaudage indiquées ci-dessus.

Empattement avec stabilisateurs :

GENERIS G750	2m80	5m80	8m80	11m50
Longueur stabilisateur (m) - Long	4,28	4,28	5,20	6,80
Largeur stabilisateur (m) - Larg	3,04	3,00	3,95	5,55
Ø roues (mm)	Ø200	Ø200	Ø200	Ø200
Charge admissible/roue (kg)	205	205	205	205
Poids (kg)	180	310	430	571



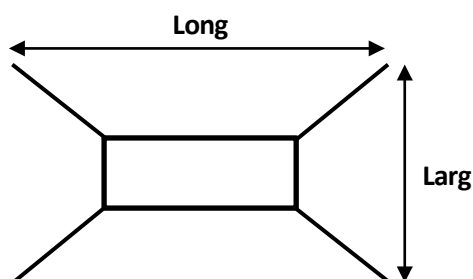









GENERIS G950	2m80	5m80	8m80	11m50
Longueur stabilisateur (m) - Long	5,28	6,20	6,20	7,80
Largeur stabilisateur (m) - Larg	3,04	3,95	3,95	5,55
Ø roues (mm)	Ø250	Ø250	Ø250	Ø250
Charge admissible/roue (kg)	250	250	250	250
Poids (kg)	208	398	509	661

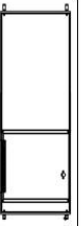

2-4. Nomenclature des différents modèles

2-4-1 - Composition du GENERIS G750 suivant les hauteurs suivantes :





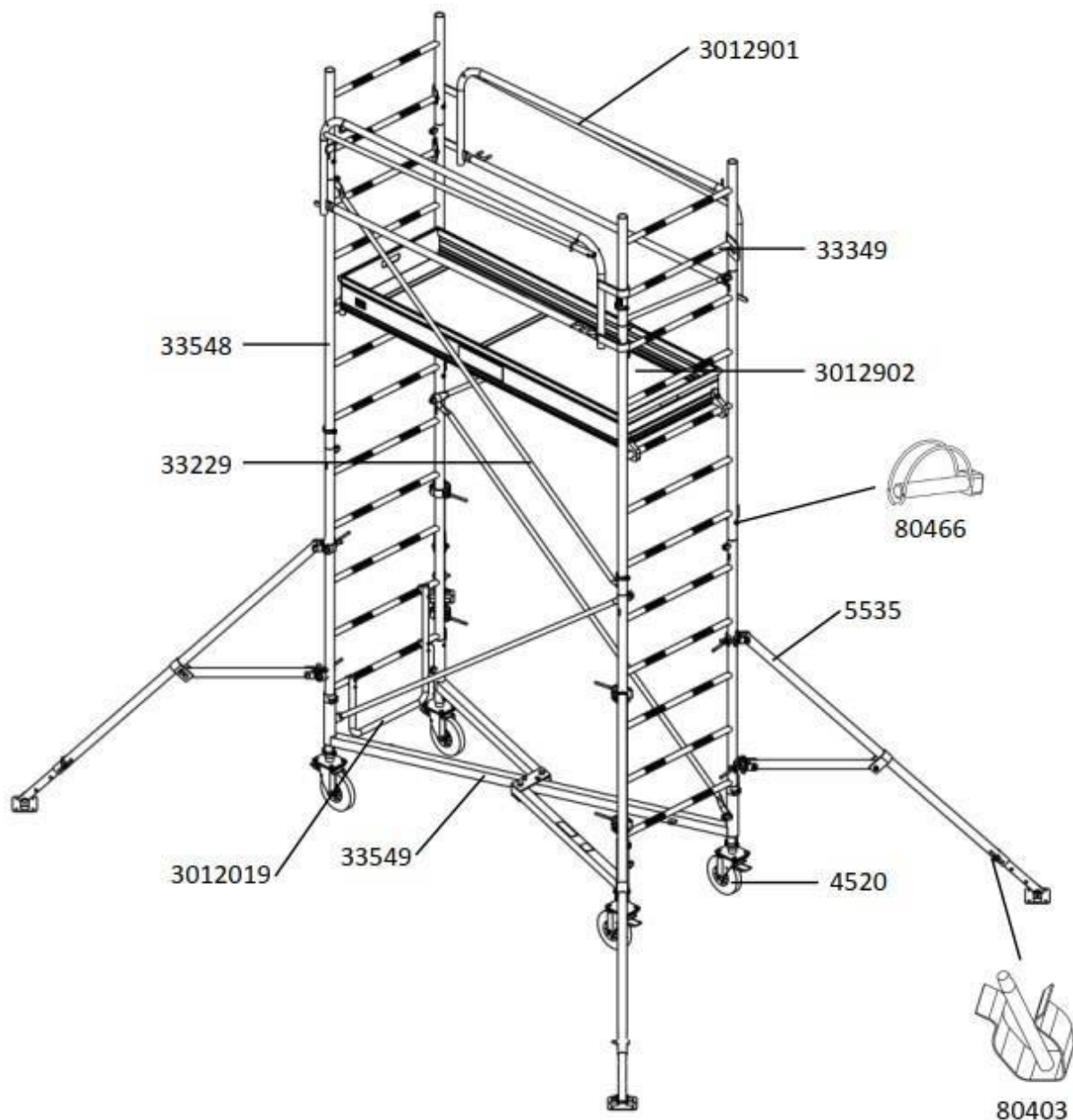







- 2m80 plancher – Référence produit 3012020
- 5m80 plancher – Référence produit 3012021
- 8m80 plancher – Référence produit 3012022
- 11m50 plancher – Référence produit 3012023

SCHEMA COMPOSANT													
Référence composant	33549	4520	3012019	33548	33349	33229	3012901	3012902	5535	5540	5230	35031	34122
Désignation composant	BASE A DOIGTS	ROUE Ø200	BERCEAU	RALLONGE 1M50	RALLONGE 0M60	CROISILON	GCMS 2M00	PLANCHER 2M00	STABILISATEUR S1	COMPLEMENT POUR STAB S2	COMPLEMENT POUR STAB S3	SACHT DE 5 GOUPILLES 35008	SACHT DE 5 GOUPILLES 80466
Poids composant (Kg)	21,6	5	1,6	10,7	3,7	2,6	10	18,4	9,2	6,9	12	0,2	0,3
Quantité composant - 3012020	1	4	1	4	2	4	2	1	4	0	0	1	3
Quantité composant - 3012021	1	4	1	8	2	8	6	3	4	0	0	1	4
Quantité composant - 3012022	1	4	1	12	2	12	8	4	4	4	0	1	6
Quantité composant - 3012023	1	4	1	16	2	16	10	5	4	4	4	1	8



2-4-2 - Composition du GENERIS G950 suivant les hauteurs suivantes :

- 2m80 plancher - Référence produit 3016010
- 5m80 plancher - Référence produit 3016011
- 8m80 plancher - Référence produit 3016012
- 11m50 plancher - Référence produit 3016013

SCHEMA COMPOSANT													
Référence composant	3016901	3016903	3012019	33548	33349	33544	3016901	3016902	5535	5540	5230	35031	34122
Désignation composant	BASE A DOIGTS	ROUE Ø250	BERCEAU	RALLONGE 1M50	RALLONGE 0M60	CROISILON	GCMS 3M00	PLANCHER 3M00	STABILISATEUR S1	COMPLEMENT POUR STAB S2	COMPLEMENT POUR STAB S3	SACHET DE 5 GOUPILLES 35008	SACHET DE 5 GOUPILLES 80466
Poids composant (kg)	27,2	5,8	1,6	10,7	3,7	3,8	13,3	25,6	9,2	6,9	12	0,2	0,3
Quantité composant - 3016010	1	4	1	4	2	4	2	1	4	0	0	1	3
Quantité composant - 3016011	1	4	1	8	2	8	6	3	4	4	0	1	4
Quantité composant - 3016012	1	4	1	12	2	12	8	4	4	4	0	1	6
Quantité composant - 3016013	1	4	1	16	2	16	10	5	4	4	4	1	8

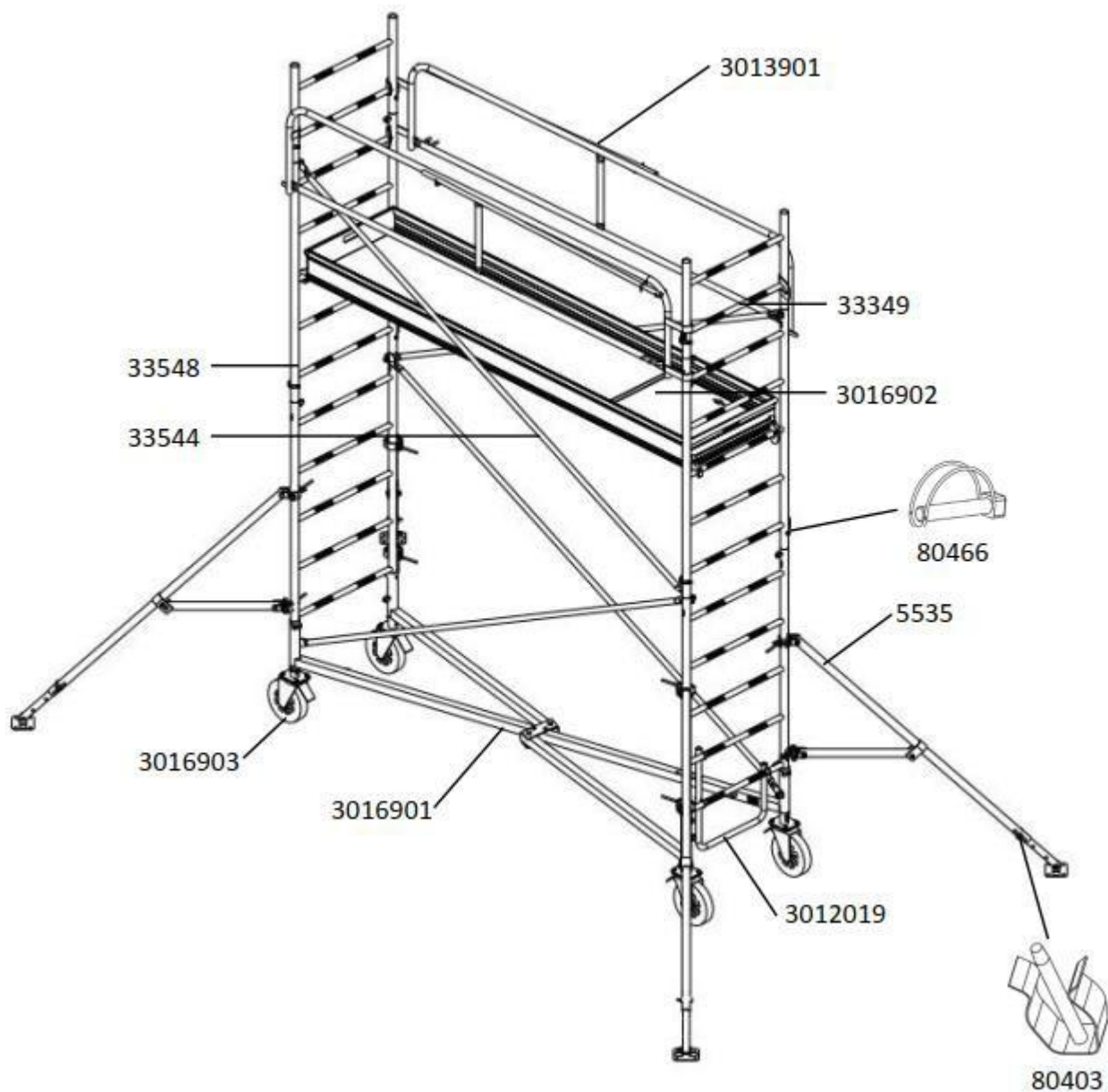

2-5. Schémas de montage et de positions des différents modèles

2-5-1 - Schéma du GENERIS G750 et G950 2m80 plancher

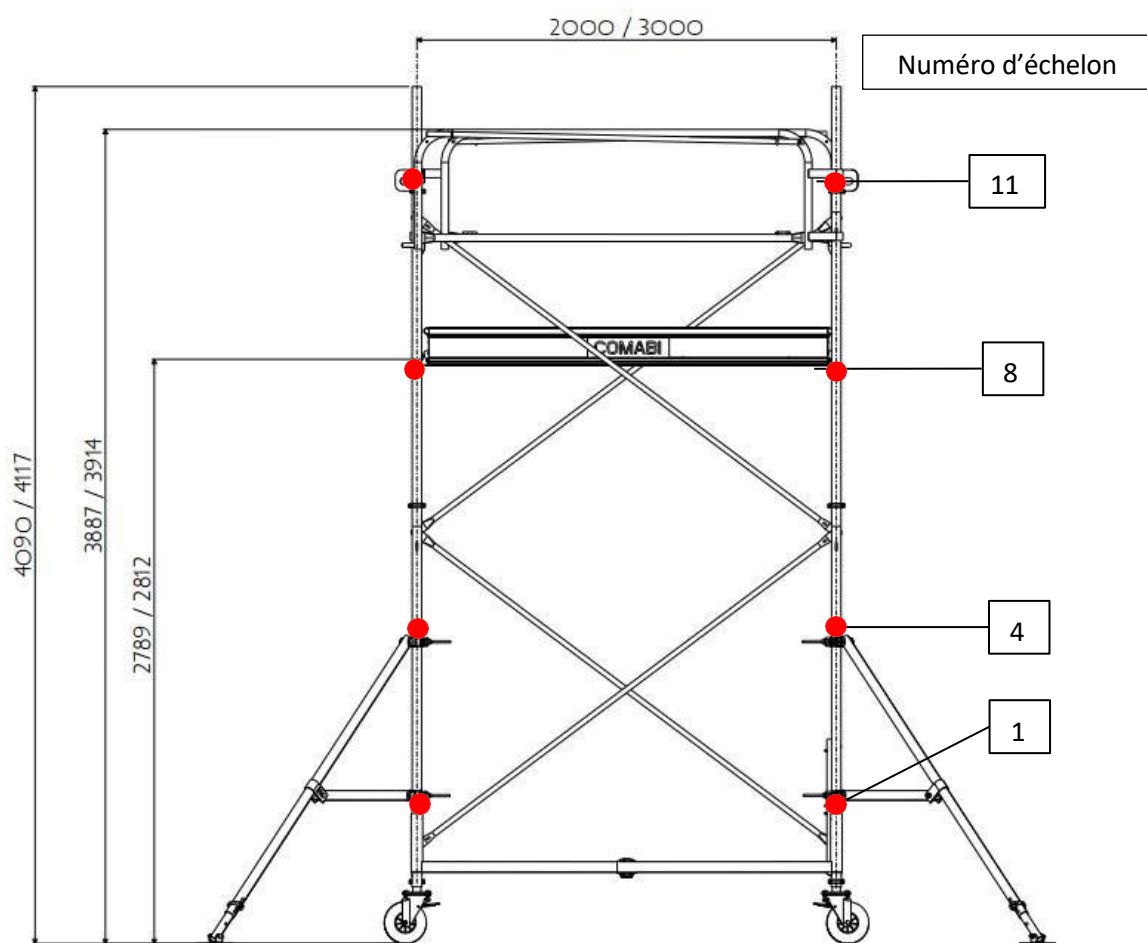

2-5-2 - Schéma du GENERIS G750 5m80 plancher

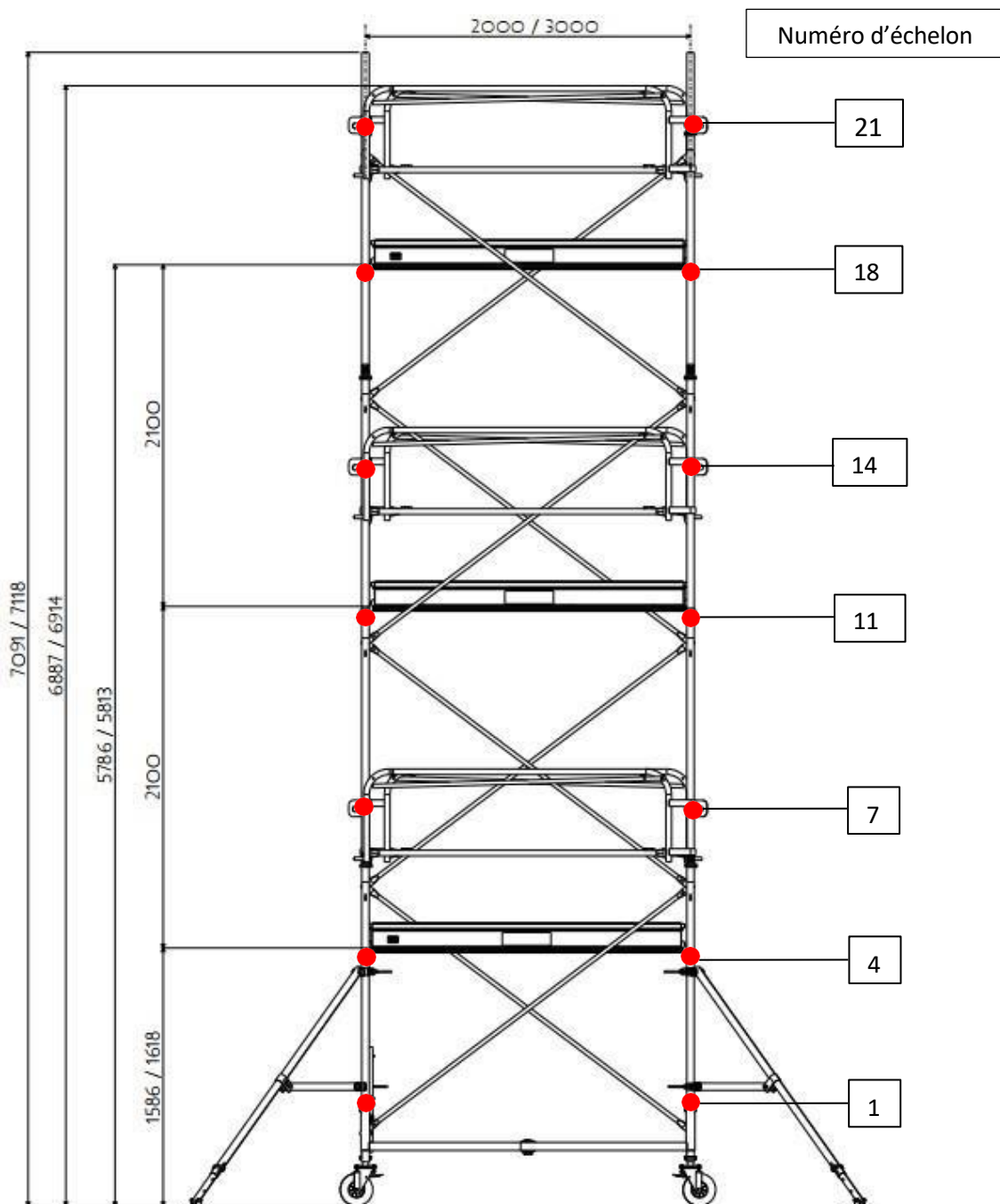

2-5-3 - Schéma du GENERIS G950 5m80 plancher

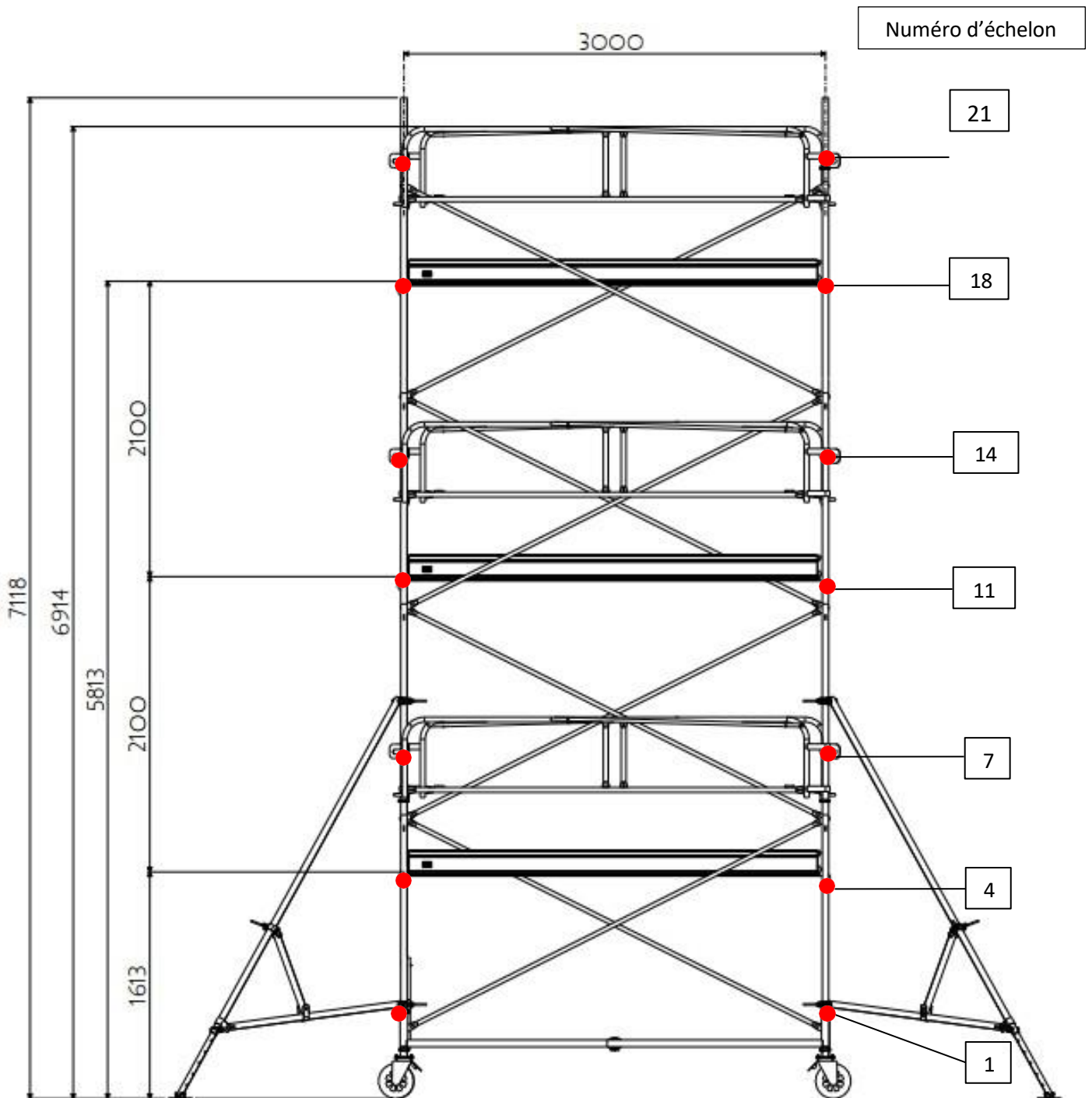

2-5-4 - Schéma du GENERIS G750 et G950 8m80 plancher

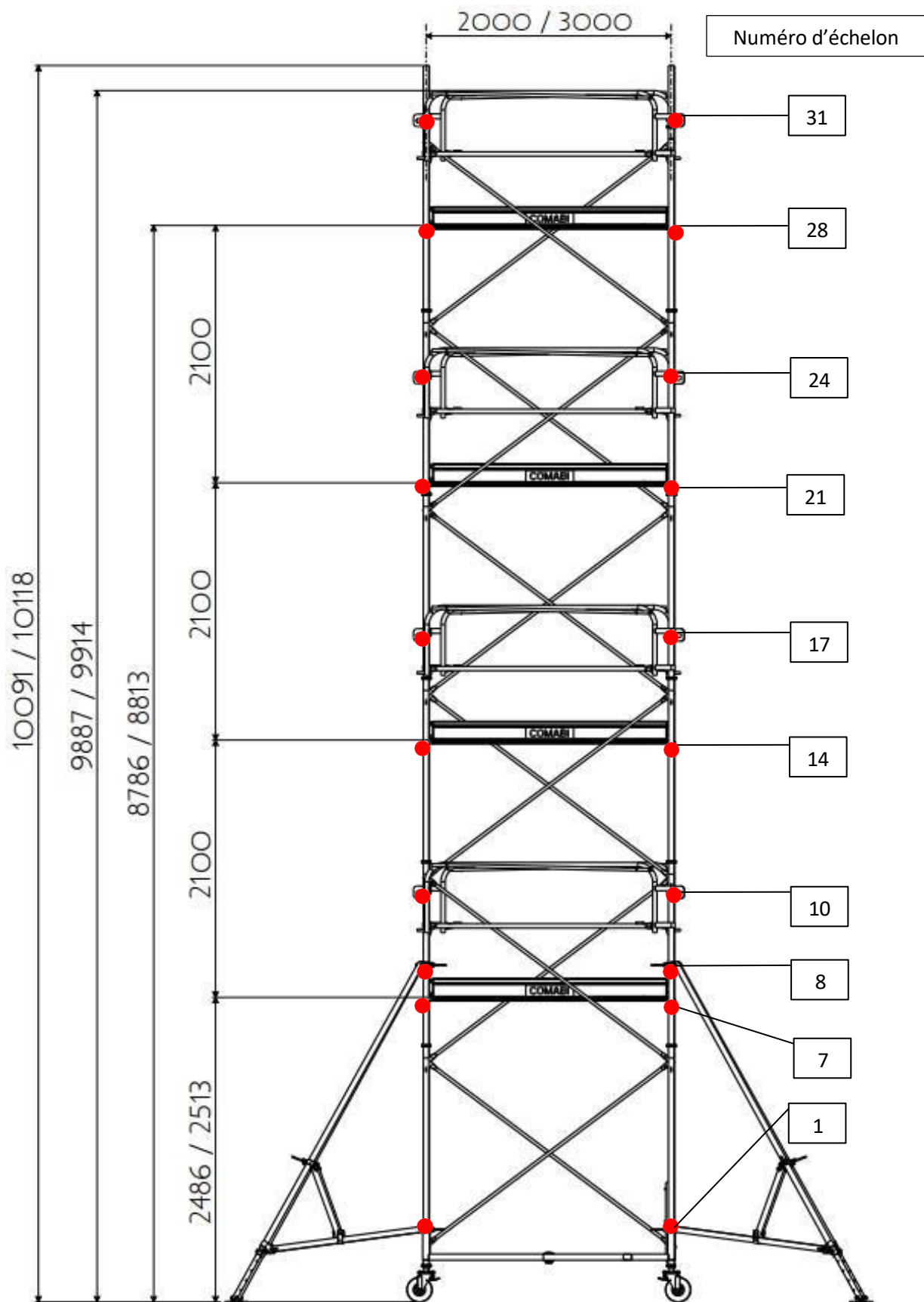

2-5-5 - Schéma du GENERIS G750 et G950 11m50 plancher

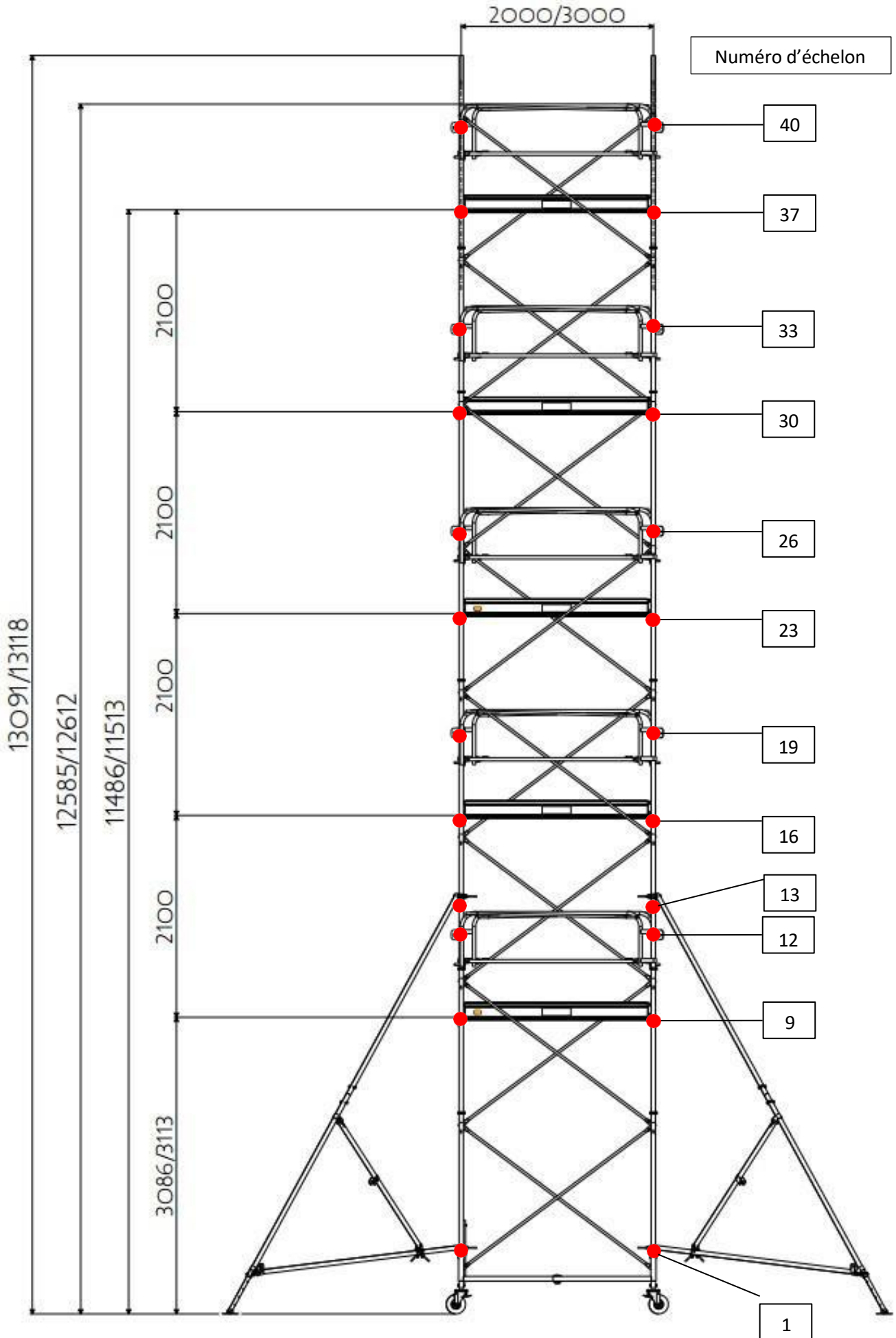

2-5-6 – Autre schéma de montage : GENERIS G750 et G950 5m20 plancher

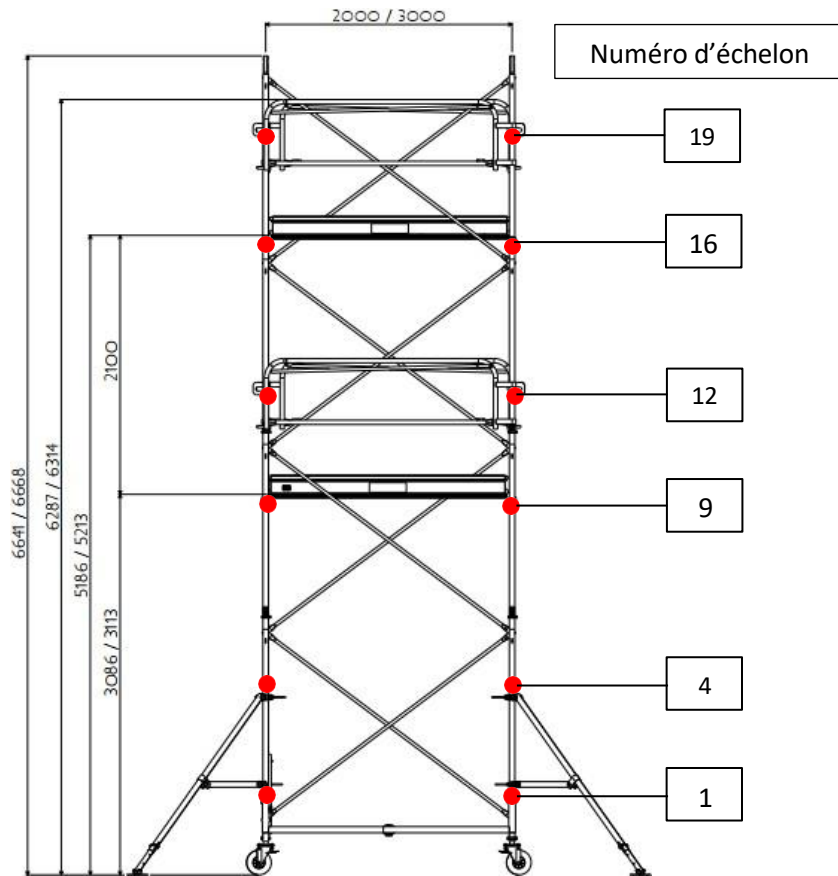

2-5-7 – Autre schéma de montage : GENERIS G750 et G950 7m30 plancher

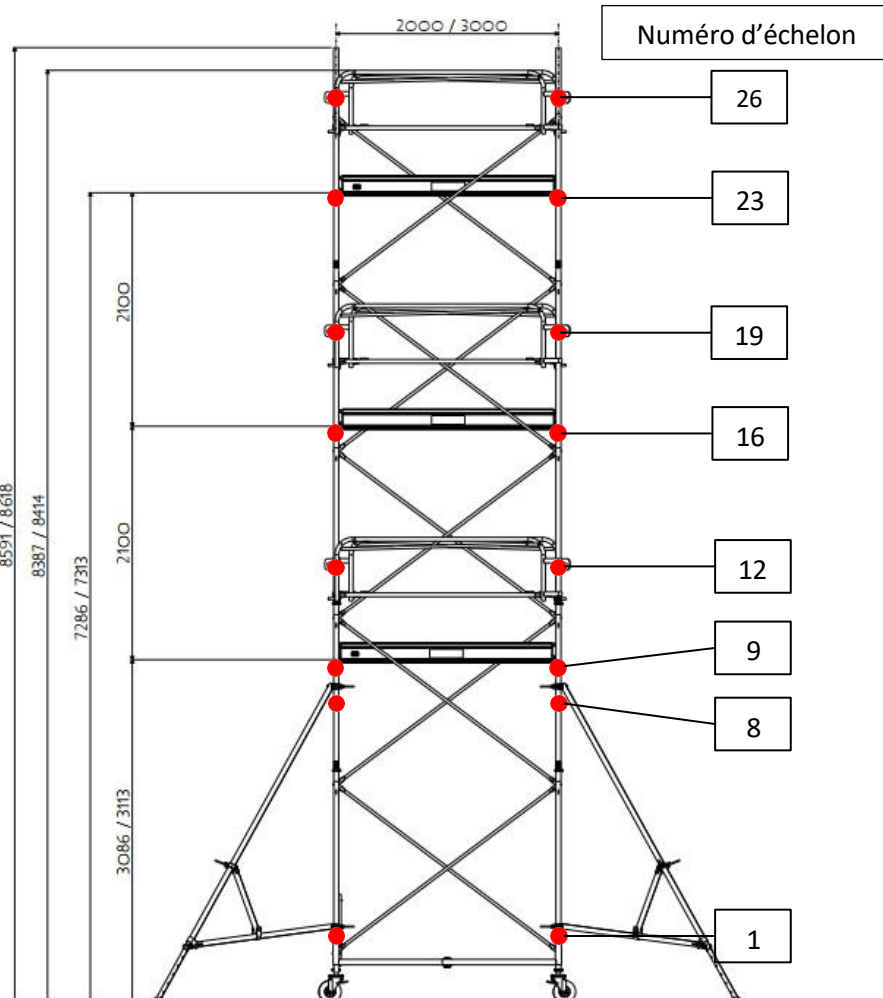

2-6. Précautions de montage, modification et d'utilisation

- Ce manuel d'instructions doit être disponible sur le lieu de montage et d'utilisation de l'échafaudage roulant.
- Cet échafaudage roulant doit être monté et utilisé selon ce manuel sans aucune modification.
- Cet échafaudage doit être utilisé conformément à la réglementation nationale.
- Son utilisation est réservée uniquement en tant que moyen d'accès à la zone de travail.
- Avant d'assembler l'échafaudage, il convient de vérifier l'emplacement où il sera monté afin d'identifier et de prévenir les phénomènes dangereux lors de l'assemblage, de la modification et du démontage, y compris, sans s'y limiter :
 - les conditions au sol,
 - le niveau de pente,
 - les obstacles,
 - les conditions météorologiques,
 - les phénomènes dangereux électriques.
- S'assurer que toutes les goupilles nécessaires et tous les verrous soient bien en place.
- Le GENERIS G750 et G950 doit être monté et démonté uniquement par un personnel formé aux instructions de montage et d'utilisation.
- Les cours de formation de l'utilisateur ne peuvent pas se substituer aux manuels d'instructions, mais seulement les compléter.
- Seuls les composants TUBESCA-COMABI d'origine spécifiés dans le présent manuel doivent être utilisés.
- Les composants endommagés ou défectueux ne doivent pas être utilisés. Ils doivent être remplacés par des composants d'origine TUBESCA-COMABI.
- Pour tout montage d'élément, se référer aux schémas ci-avant §2-5.
- Le port d'EPI (Equipements de Protection Individuels) est obligatoire pour le montage et le démontage d'un échafaudage.
- Les stabilisateurs doivent toujours être installés quand ils sont spécifiés.
- Le montage se fait à 2 personnes.
- Le hissage des éléments pour l'élévation du produit se font du côté garde-corps une fois ceux-ci mis en place.
- Le hissage des outils ou autres éléments pendant l'utilisation du produit se fait par les trappes d'accès des plateformes.
- Ce produit doit uniquement être utilisé conformément au manuel d'instructions.
- Les échafaudages roulants conçus conformément à l'EN 1004-1 ne sont pas des points d'ancrage pour les systèmes d'arrêt de chute.
- Le travail sur un plancher n'est autorisé qu'avec un garde-corps complet comprenant les mains courantes, les lisses intermédiaires et les plinthes.
- Après assemblage ou modification, les informations minimales suivantes doivent être affichées sur l'échafaudage roulant et être clairement visibles depuis le sol (par exemple sur une étiquette) :
 - le nom et les coordonnées de la personne responsable,
 - si l'échafaudage roulant est prêt ou non à être utilisé,
 - la classe de chargement et la charge uniformément répartie,
 - si l'échafaudage roulant est uniquement destiné à un usage à l'intérieur,
 - la date d'assemblage.
- Les pieds télescopiques servent uniquement à rattraper les faux niveaux des sols.

Chapitre 3 : Le montage

3-1. Montage du GENERIS G750 et G950 2m80 plancher

Le montage, le démontage et la modification d'un échafaudage s'effectue à 2 personnes minimum. La hauteur de travail est définie en fonction de l'utilisateur et de la tâche à effectuer.

3-1-1 – Montage de la base et des roues

1. Placer la base fermée à plat sur le côté.
2. Emboîter chaque pied à roue dans le tube rétréci de la base et les verrouiller grâce aux goupilles code 34122.



3. Redresser la base et ouvrir les bras pour constituer une croix.

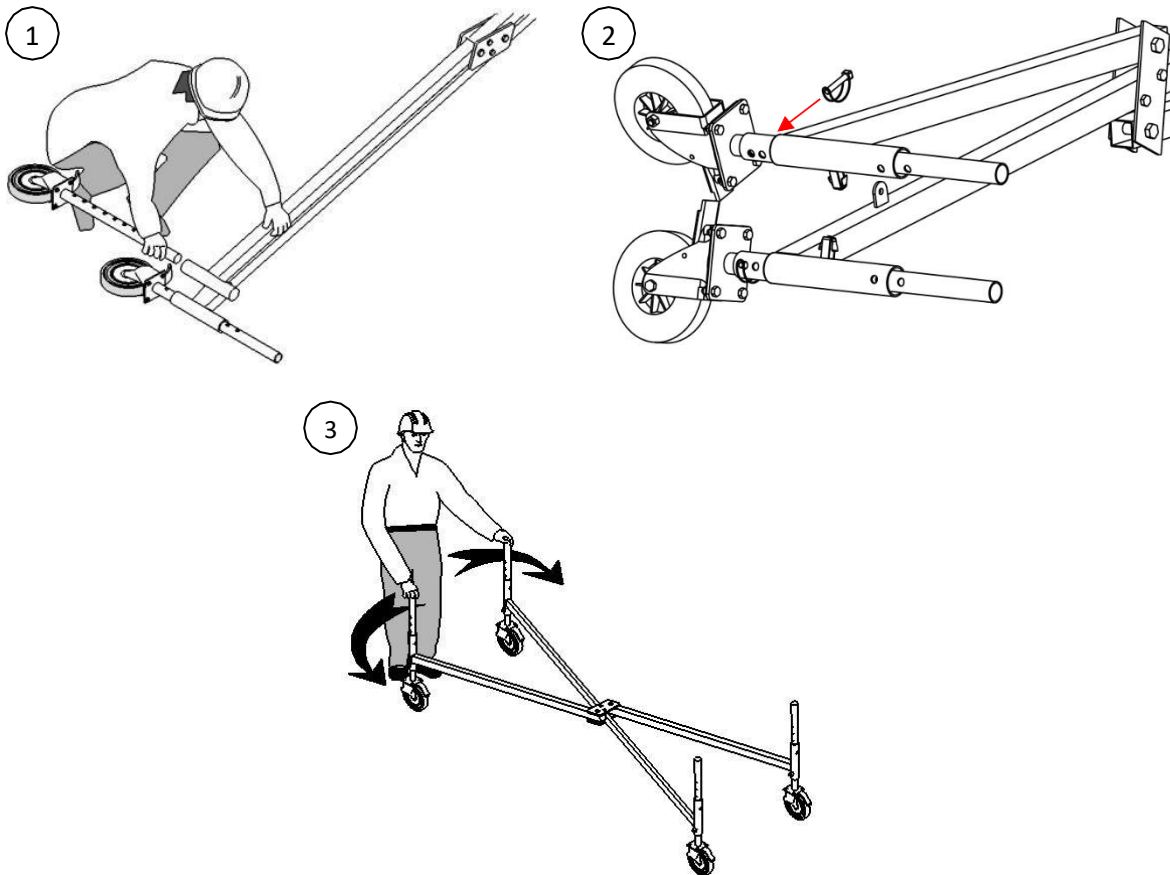

4. Les goupilles « base GENERIS » code 35031 doivent être mises en position sur la base. Elles doivent le rester lors de chaque démontage.

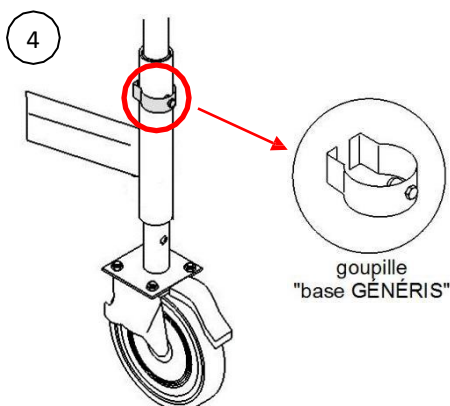

Le réglage en hauteur des pieds à roues sert uniquement à rattraper les faux niveaux des sols.

3-1-2 – Montage des rallonges de départ

- Pour la mise en place de la rallonge 1m50, retirer les 2 goupilles de l'embase. (1 et 2)
- Insérer l'échelle dans les deux pieds à roues. (3)
- Verrouiller avec les deux goupilles. (4)
- Répéter l'opération pour la deuxième échelle.
- Bloquer à l'aide du pied les 4 roues grâce à leurs freins.

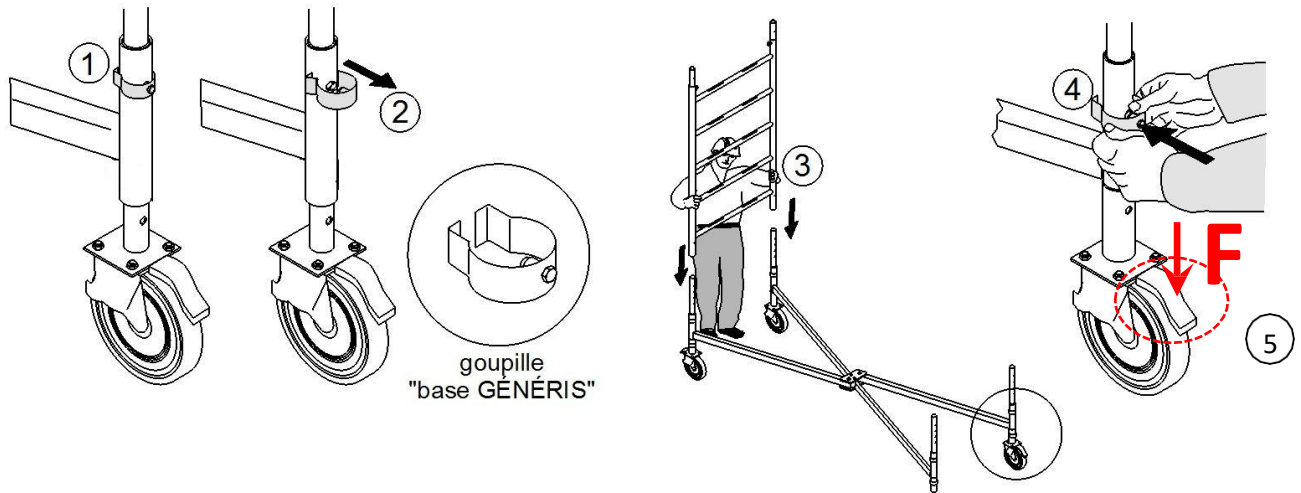

3-1-3 - Montage des garde-corps de sécurité provisoires pour l'aide au montage.

- Montage des deux garde-corps provisoires sur le barreau n°5 de l'échelle suivant le §3-1-10.
- Il n'est pas nécessaire d'utiliser la perche de mise en place.

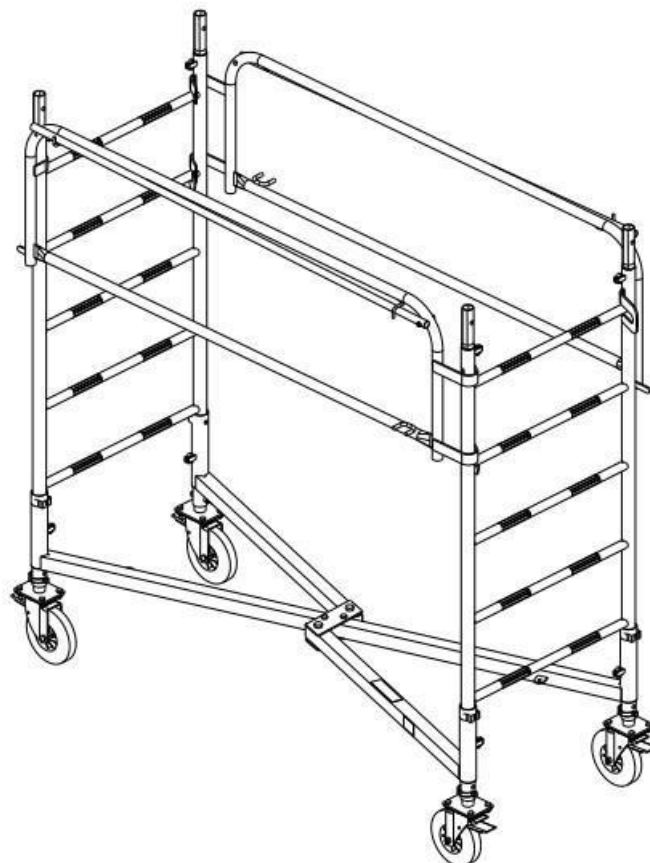

3-1-4 - Méthode d'alignement de l'échafaudage sur une pente d'inclinaison de 1%

- Vérifier ensuite le niveau de la base à l'aide d'un niveau à bulle en 2 phases (A et B), régler si nécessaire avec le réglage de la roue.
- Le réglage de la roue se fait grâce aux 8 positions de réglage possibles prévues sur la flûte de la roue.
- Dans le cas d'une pente de 1%, il faut que les deux roues côté descendant soient réglées avec une différence d'une position vis-à-vis des deux autres roues (cf. schéma ci-dessous).
- Pour finir, vérifier la verticalité de l'échafaudage : <math><1\%</math>

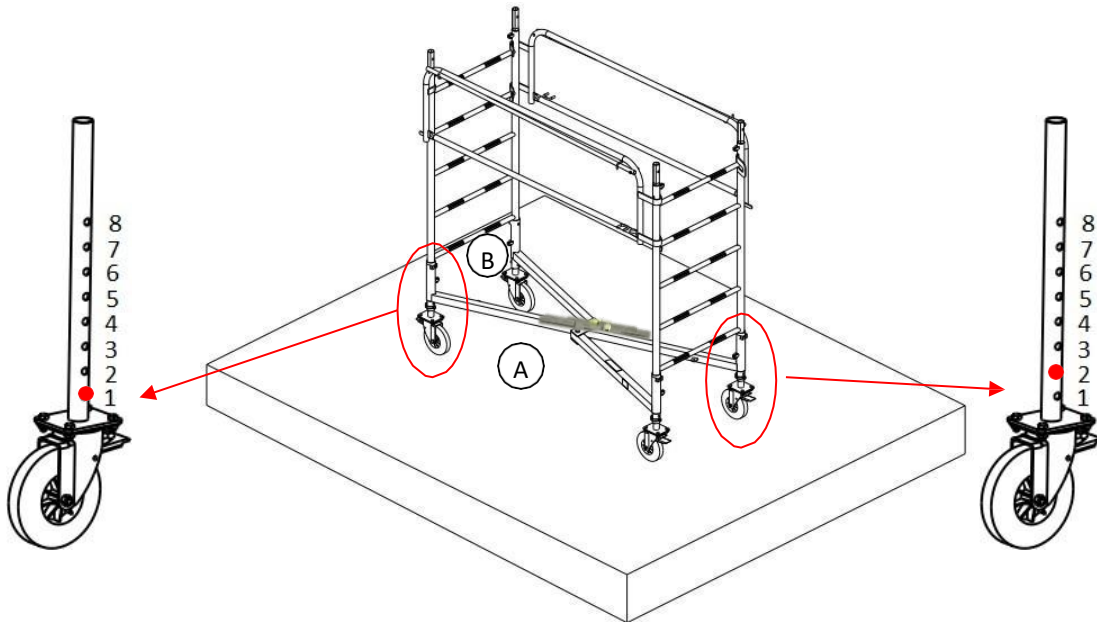

3-1-5 - Montage du plancher bac provisoire pour l'aide au montage

- Venir positionner le plancher sur le barreau n°2 de l'échelle (hauteur plancher 1m00).

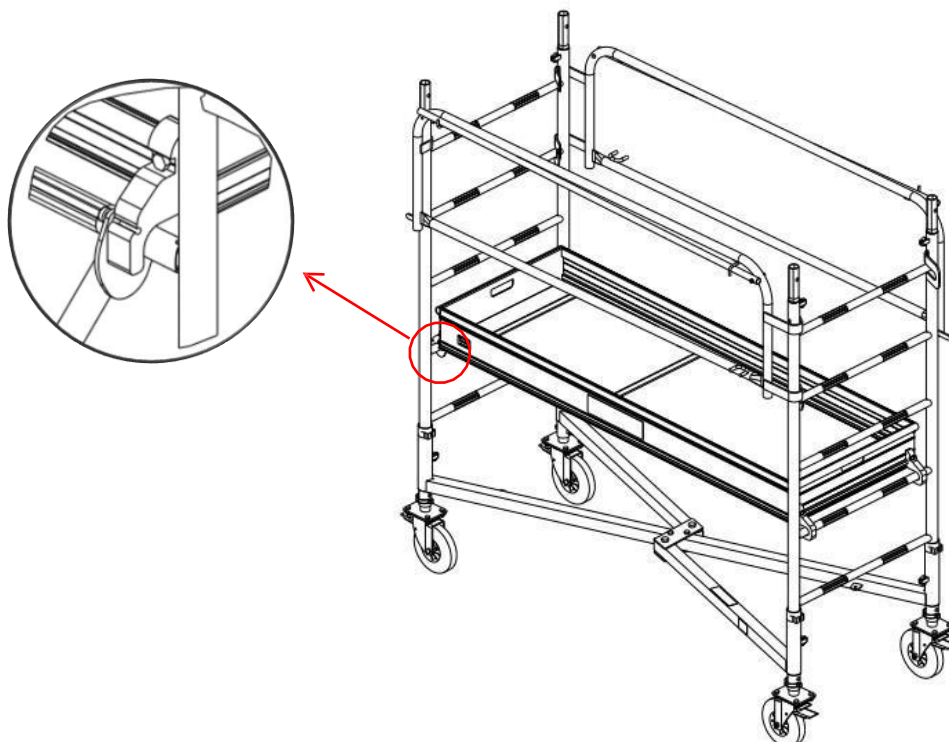

3-1-6 – Assemblage et montage des rallonges

1. Emboiter la rallonge de 0m60 avec l'échelle 1m50.
2. Goupiller la rallonge avec les deux goupilles code 34122.



Attention, la rallonge 0m60 est uniquement une rallonge de fin. Elle devra toujours être au-dessus. Elle ne doit pas être montée lors des montages intermédiaires.

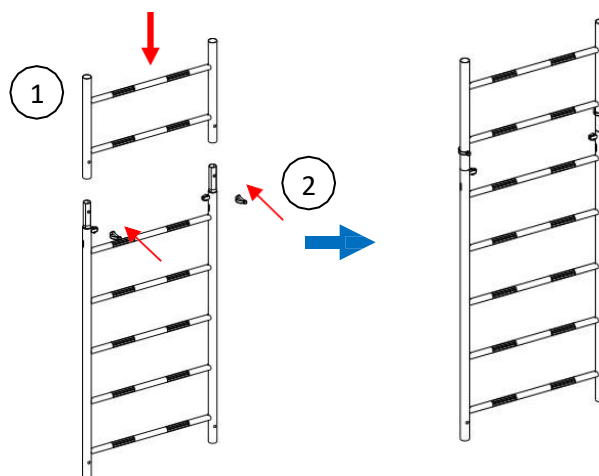

3. Emboiter l'ensemble rallonge 1m50 + la rallonge 0m60 sur la rallonge déjà montée.
4. Goupiller la rallonge avec les deux goupilles code 34122.
5. Répéter les opérations 1 et 2 pour la deuxième rallonge 1m50 + rallonge 0m60.

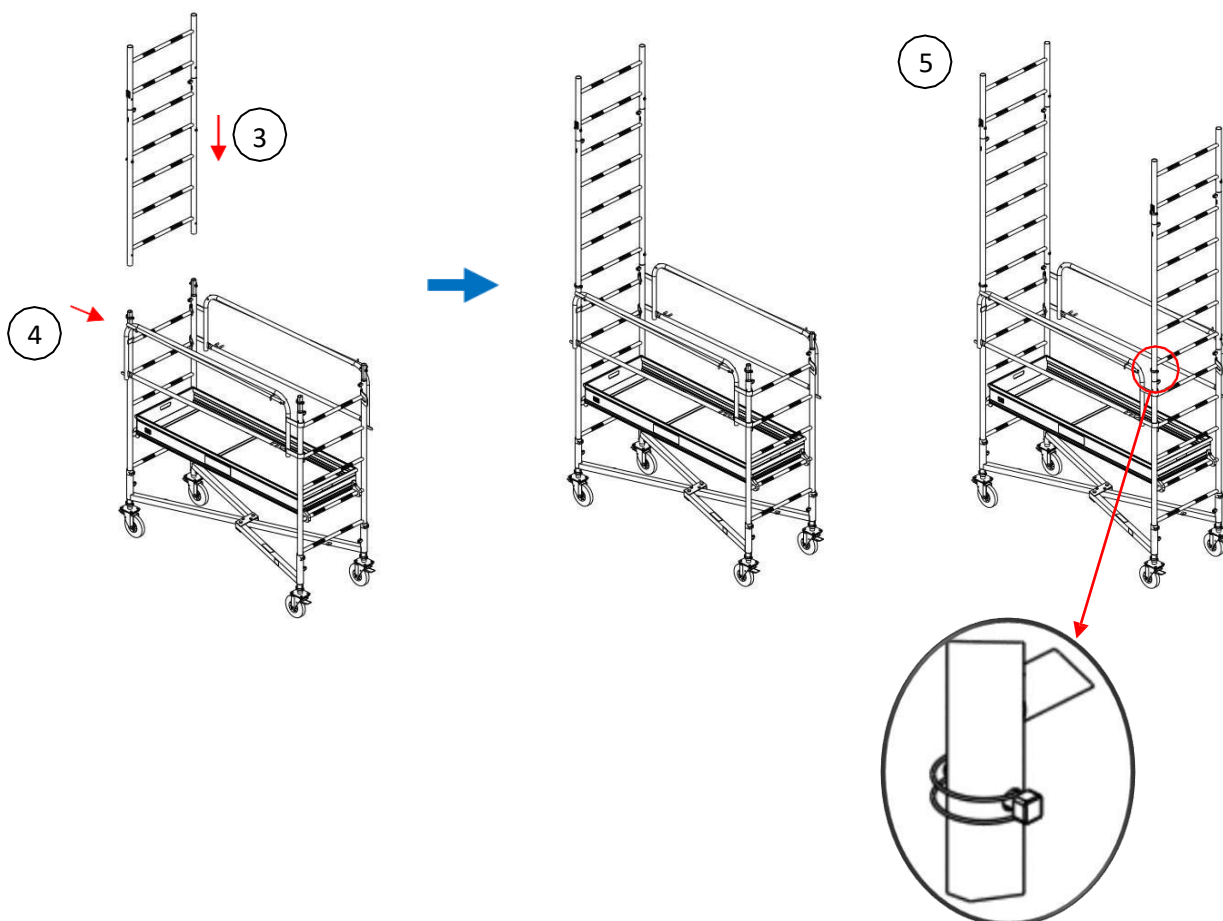

3-1-7 – Montage des garde-corps de sécurité

1. Depuis le sol, démonter les garde-corps de sécurité provisoires se trouvant sur les échelons n°5 puis :
2. Accrocher le garde-corps sur le barreau n°11.
3. Déployer la « perche monte garde-corps ».
4. A l'aide de la perche, positionner l'autre extrémité sur le barreau du même niveau de l'échelle opposée.
5. Pousser le garde-corps jusqu'à sa position définitive, le garde-corps doit-être horizontal.
6. Verrouiller l'anti-soulèvement.

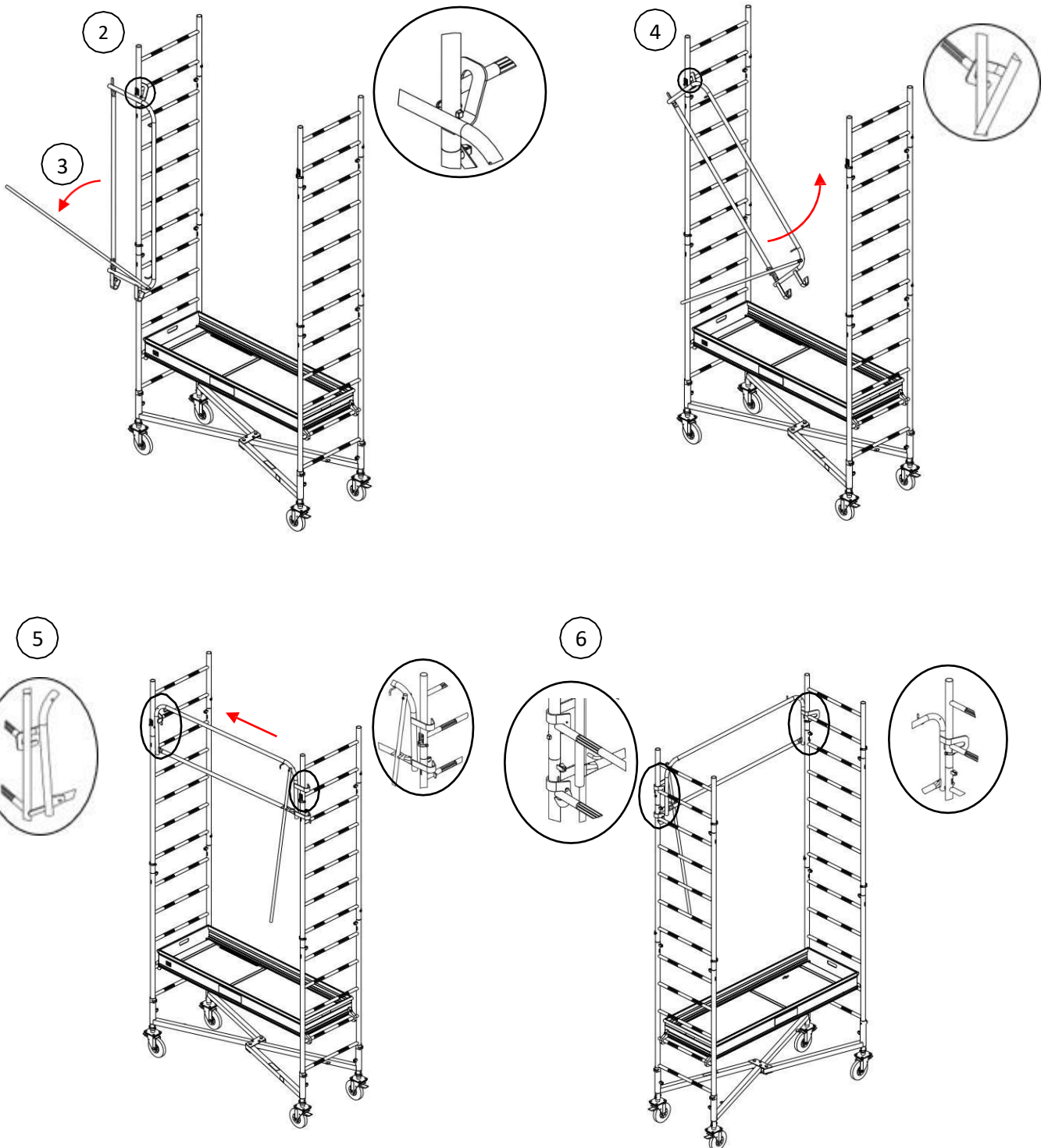

7. Répéter les opérations 1 à 6 pour le deuxième garde-corps.
8. Enlever le plancher provisoire se trouvant sur le barreau n°2.

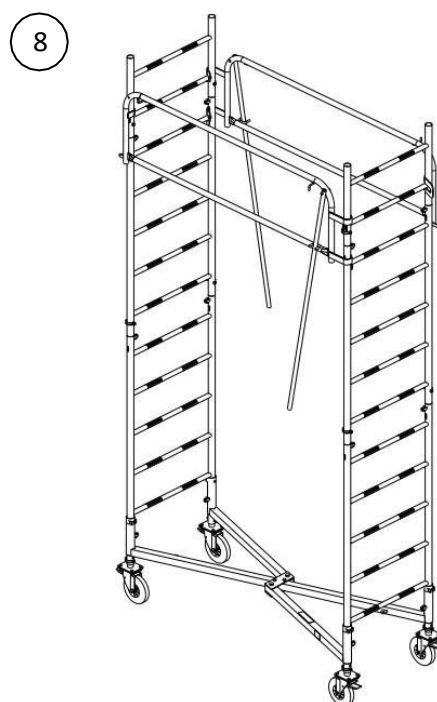
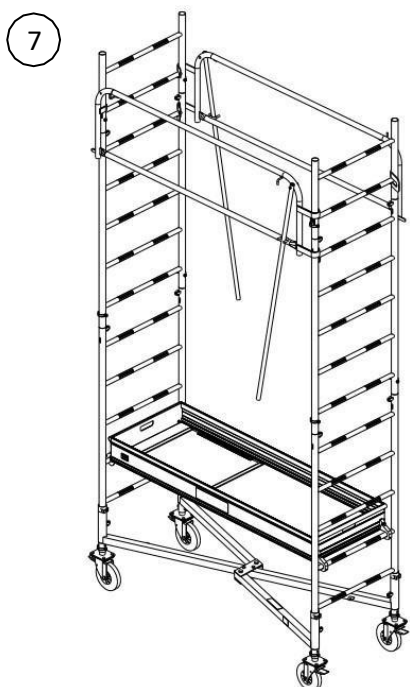

3-1-8 – Montage des croisillons

- Installer les deux croisillons en opposition sur les doigts ressorts.
- Pour la mise en place aisée des planchers, positionner les croisillons de sorte que le bombé soit vers l'extérieur.
- Lors de la mise en place des croisillons, s'assurer du bon fonctionnement des lamelles ressorts.

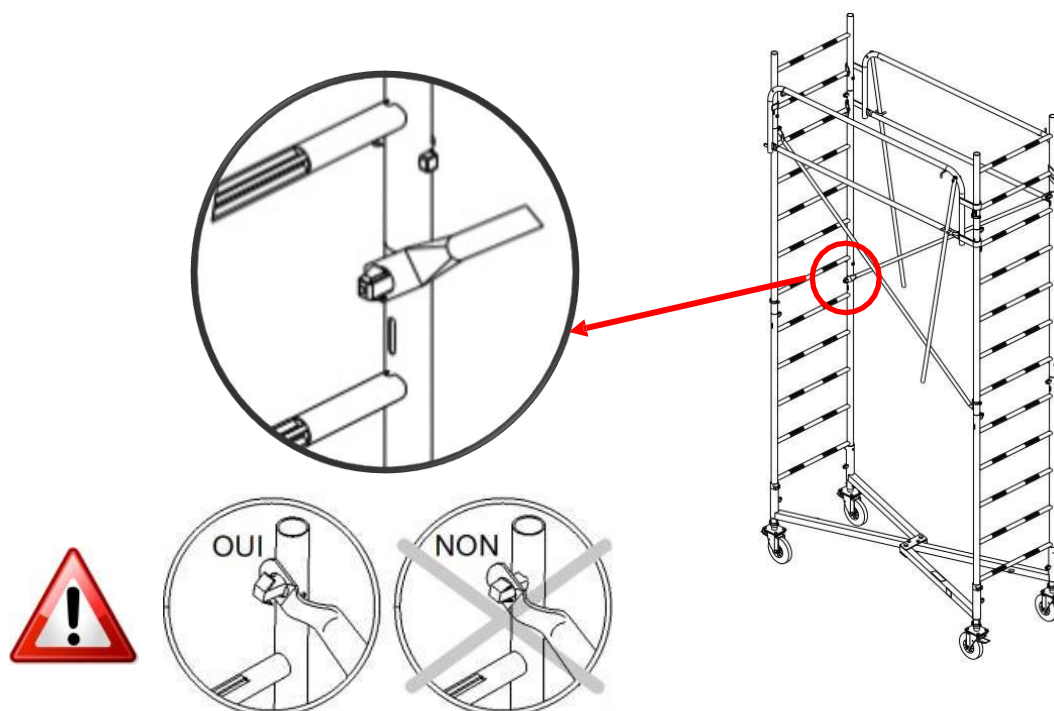

3-1-9 - Montage du plancher bac définitif

1. Positionner le plancher sur le barreau n°8. (Version 2m80)
 2. Faire coulisser et accrocher le plateau sur l'autre extrémité.
 3. Veiller au verrouillage de l'anti-soulèvement.
 4. Accéder sur le plancher par l'intérieur de l'échelle et replier les deux perches « monte garde-corps ».
- Pour les hauteurs inférieures à 2m80, descendre les garde-corps et les planchers en fonction de la hauteur souhaitée.
 - Pour rappel, distance entre échelon = 300 mm

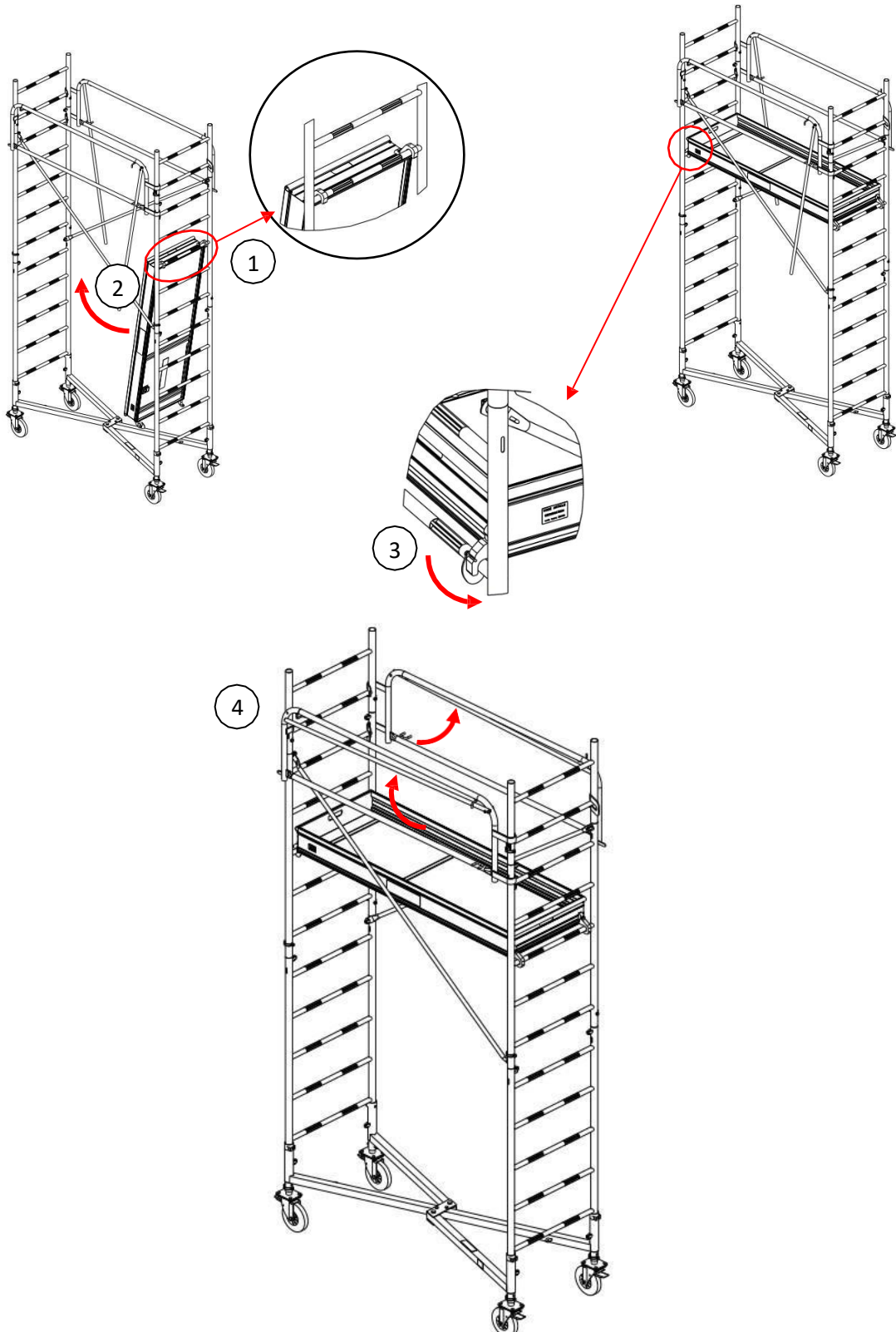

3-1-10 – Montage des croisillons en opposition

- Montage des deux croisillons en opposition toujours avec le côté bombé du croisillon vers l'extérieur.
- Lors de la mise en place des croisillons, s'assurer du bon fonctionnement des lamelles ressorts.

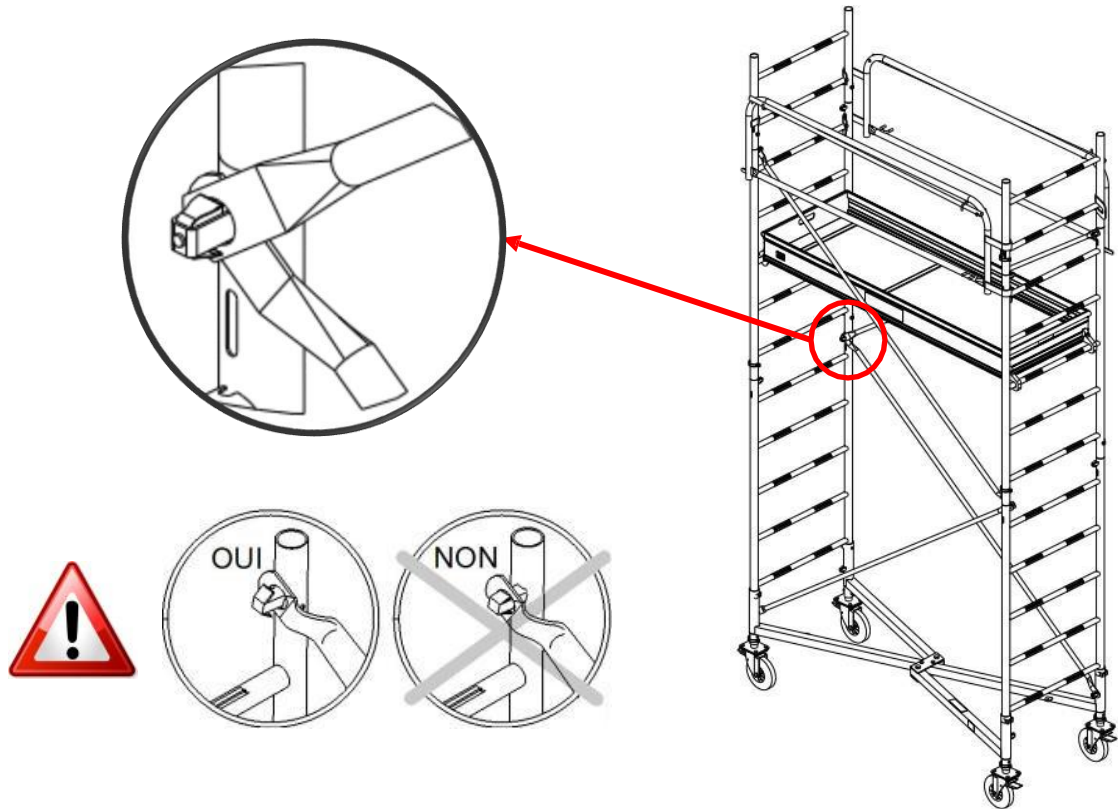

3-1-11 – Montage des stabilisateurs S1

Avant de continuer le montage, les stabilisateurs doivent toujours être mis en place.



- Stabilisateur S1, pour les G750 jusqu'à 5m80 plancher et G950 jusqu'à 2m80 plancher.
- Stabilisateur S2, pour les G750 de 5m80 à 8m80 plancher et les G950 de 2m80 à 8m80 plancher.
- Stabilisateur S3, pour les G750 et G950 entre 8m80 et 11m50 plancher.

1. Les stabilisateurs se fixent sur le montant entre le 1er et 2ème échelon et en dessous du 4ème échelon grâce aux deux colliers de serrage, en commençant par fixer le collier du haut.
2. Verrouiller les deux colliers grâce aux écrous bride.
3. Régler le pied en fonction de la déclivité du sol.
4. Etapes à réaliser 3 fois.

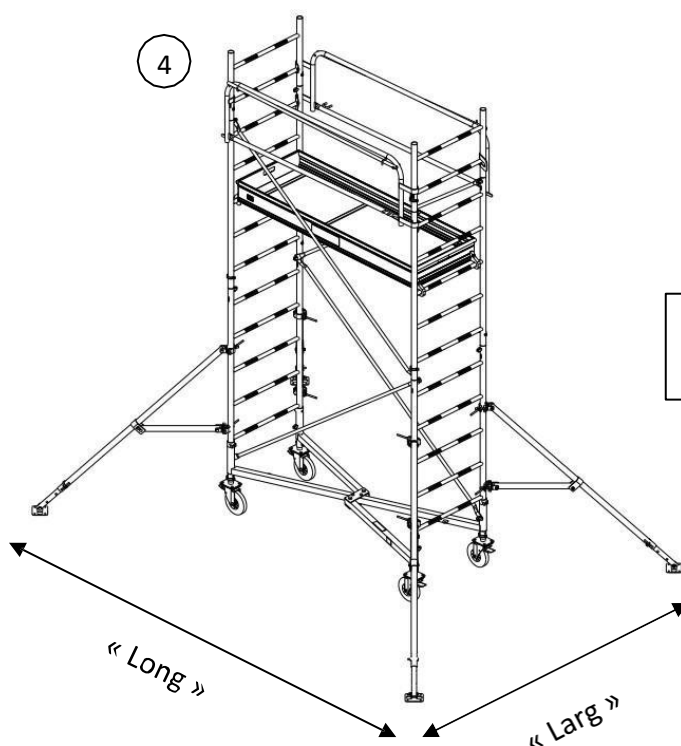
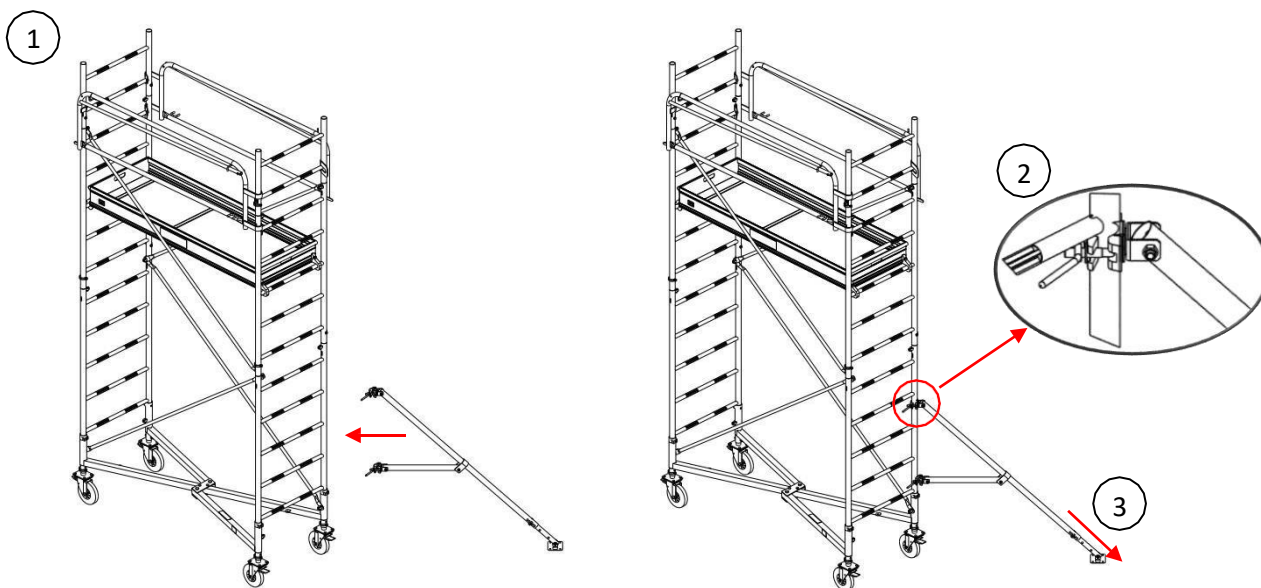

Vérifier « long »
et « larg »

3-1-1 - Montage du berceau d'accès

1. Le berceau d'accès se monte sur les échelons n°1 et 2 grâce aux 3 attaches en acier.
2. Serrer les 5 écrous grâce à une clé de 10.

 Verrouiller sur les échelons n°1 et n°2 grâce au 5 écrous M6

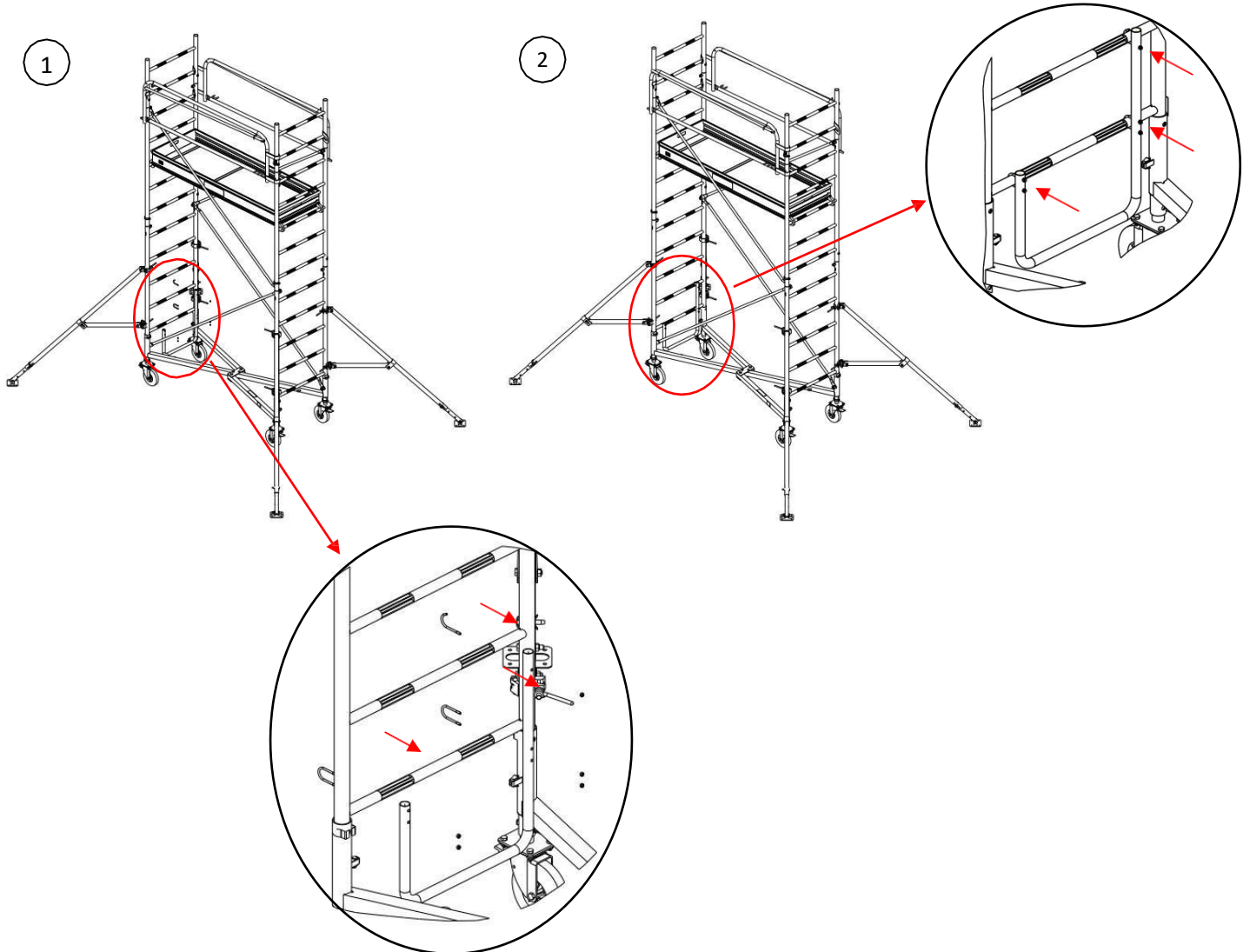

3-2. Montage du GENERIS G750 5m80 plancher

1. Pour le montage du G750 5m80, reprendre à l'identique l'ensemble des §3-1 à §3-1-6 sans prémontage de la rallonge 0m60 sur la rallonge 1m50.
2. Démonter depuis le sol les 2 garde-corps provisoire se trouvant sur les échelons n°5 puis les monter définitivement sur les échelons n°7 en suivant le §3-1-7.
3. Démonter le plancher provisoire se trouvant sur l'échelon n°2 puis le monter définitivement sur l'échelon n°4 en suivant le §3-1-9.
4. Monter les 1^{er} et 2^{ème} croisillon en suivant le §3-1-8.
5. Monter les 4 stabilisateurs S1 en suivant le §3-1-11.
6. Monter les 2 garde-corps provisoire sur les échelons n°10.







7. Monter les deux rallonges 1m50 (sans la rallonge 0m60) en suivant le § 3-1-6.
8. Démonter les 2 garde-corps provisoire puis les monter définitivement sur les échelons n°14 en suivant le § 3-1-7.
9. Monter les 3^{ème}, 4^{ème} et 5^{ème} et 6^{ème} croisillon en opposition en suivant le §3-1.10.
10. Monter le 2^{ème} plancher définitif sur l'échelon n°11 en suivant le §3-1-9.



11. Monter les deux rallonges 1m50 + 0m60 en suivant le §3-1-6.
12. Monter le 5^{ème} et 6^{ème} garde-corps sur l'échelon n°21.
13. Monter les 7^{ème} et 8^{ème} croisillon en suivant le §3-1.10.
14. Monter le 3^{ème} et dernier plancher sur le barreau n°18 en suivant le §3-1-9.
15. Monter le berceau d'accès en suivant le §3-1-12.
16. Vérifier la position des éléments suivant le §2-5-2.
17. Pour les hauteurs inférieures à 5m80 plancher, descendre les garde-corps et les planchers en fonction de la hauteur souhaitée, enlever si nécessaire le 1^{er} plancher ainsi que le 1^{er} et 2^{ème} garde-corps.
18. Pour rappel, distance entre échelon = 300 mm

19. Pour respecter l'EN1004-1, la hauteur entre plancher doit toujours être de 2m10 et la hauteur du 1er plancher doit être < 3m40.

	Rallonge 1m50
	Rallonge 0m60
	Garde-corps
	Plancher bac

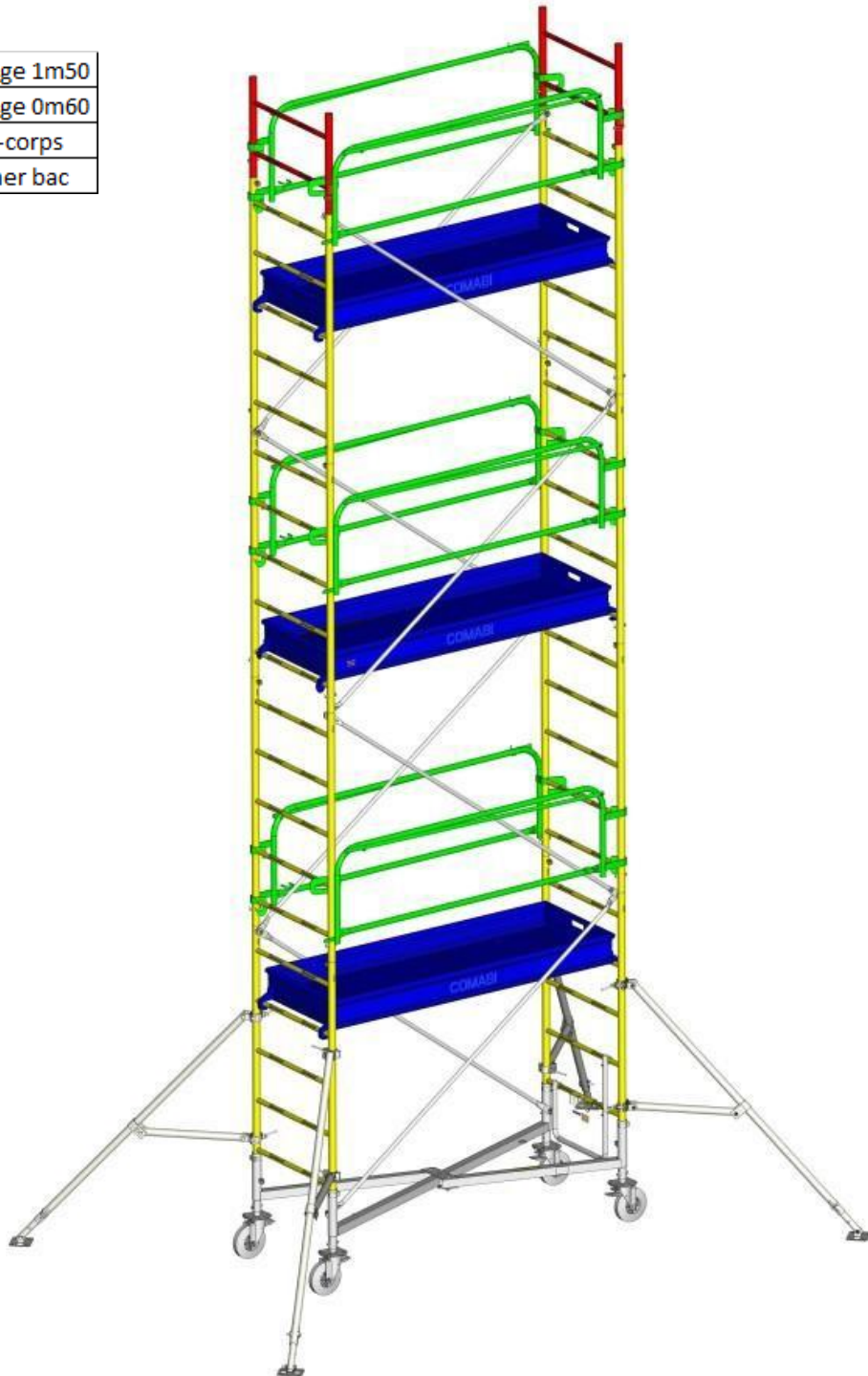

3-3. Montage du GENERIS G950 5m80 plancher

1. Pour le montage du G950 5m80, reprendre à l'identique l'ensemble des §3-1 à §3-1-6 sans prémontage de la rallonge 0m60 sur la rallonge 1m50.
2. Démonter depuis le sol les 2 garde-corps provisoire se trouvant sur les échelons n°5 puis les monter définitivement sur les échelons n°7 en suivant le §3-1-7.
3. Démonter le plancher provisoire se trouvant sur l'échelon n°2 puis le monter définitivement sur l'échelon n°4 en suivant le §3-1-9.
4. Monter les 1^{er} et 2^{ème} croisillon en suivant le §3-1-8.
5. Monter les 4 stabilisateurs S2 en suivant le §3-5-1 puis venir les fixer grâce aux 2 colliers au-dessus de l'échelon n°1 et n°8.
6. Vérifier les empattements des 4 stabilisateurs en suivant le §3-8.
7. Monter les 2 garde-corps provisoire sur les échelons n°10.

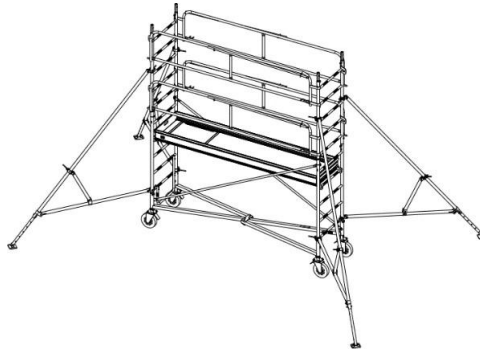

8. Monter les deux rallonges 1m50 (sans la rallonge 0m60) en suivant le § 3-1-6.
9. Démonter les 2 garde-corps provisoire puis les monter définitivement sur les échelons n°14 en suivant le § 3-1-7.
10. Monter les 3^{ème}, 4^{ème}, 5^{ème} et 6^{ème} croisillon en opposition en suivant le §3-1.10.
11. Monter le 2^{ème} plancher définitif sur l'échelon n°11 en suivant le §3-1-9.

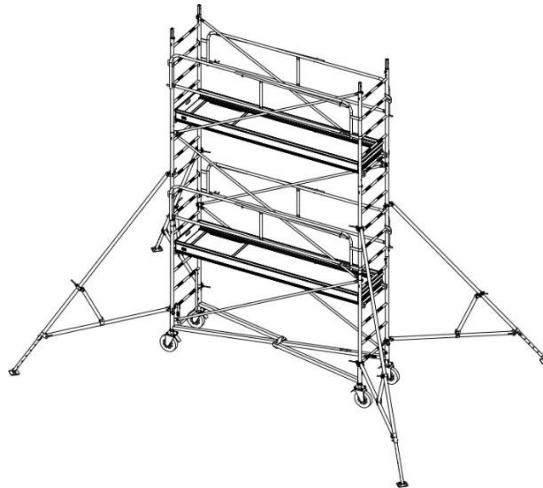

12. Monter les deux rallonges 1m50 + 0m60 en suivant le §3-1-6.
13. Monter le 5^{ème} et 6^{ème} garde-corps sur l'échelon n°21.
14. Monter les 7^{ème} et 8^{ème} croisillon en suivant le §3-1.10.
15. Monter le 3^{ème} et dernier plancher sur le barreau n°18 en suivant le §3-1-9.
16. Monter le berceau d'accès en suivant le §3-1-12.
17. Vérifier la position des éléments suivant le §2-5-3.
18. Pour les hauteurs inférieures à 5m80 plancher, descendre les garde-corps et les planchers en fonction de la hauteur souhaitée, enlever si nécessaire le 1er plancher ainsi que le 1er et 2ème garde-corps.
19. Pour rappel, distance entre échelon = 300 mm

20. Pour respecter l'EN1004-1, la hauteur entre plancher doit toujours être de 2m10 et la hauteur du 1er plancher doit être < 3m40.

	Rallonge 1m50
	Rallonge 0m60
	Garde-corps
	Plancher bac
	Stabilisateur S2

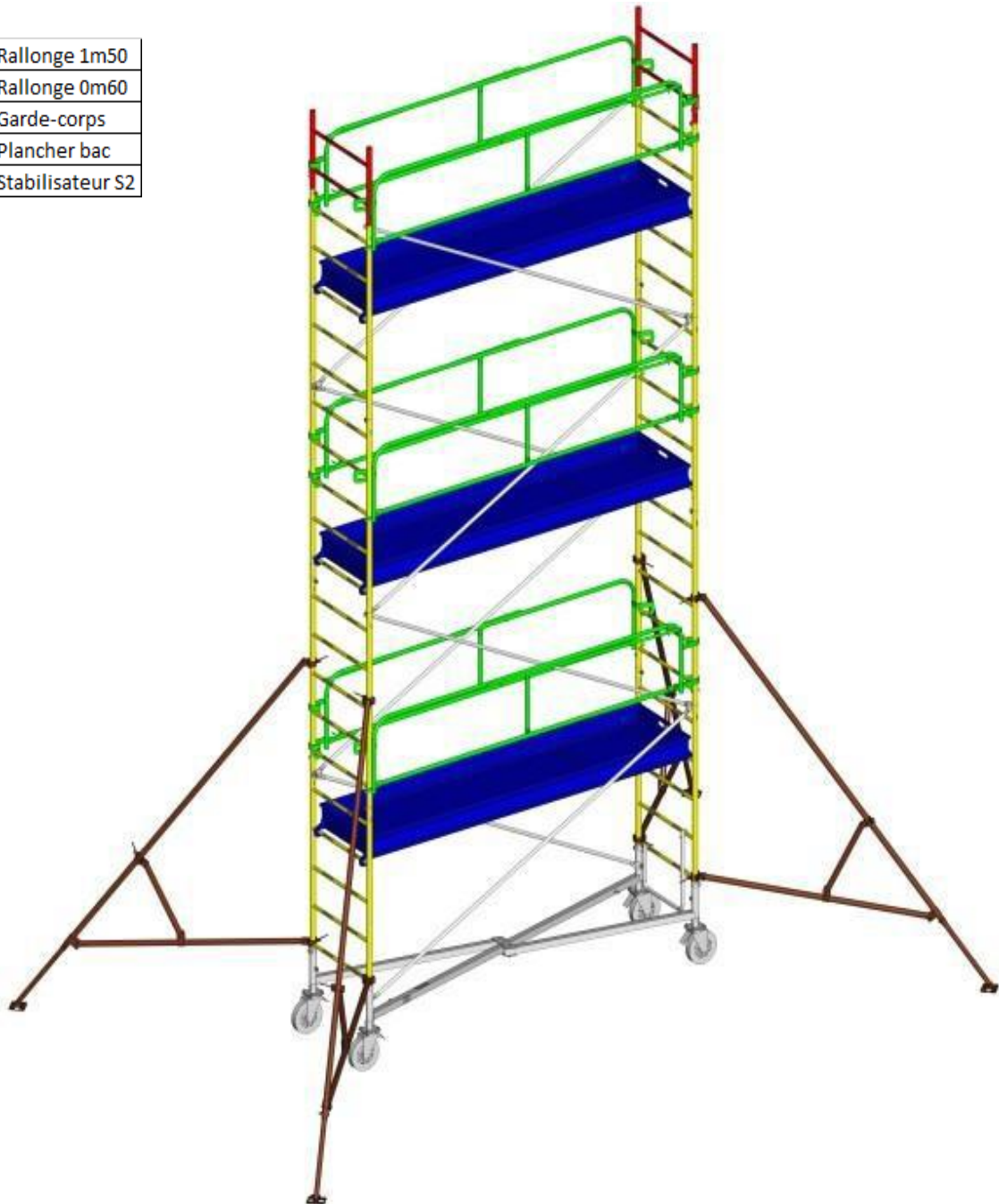

3-4. Montage du GENERIS G750 et G950 8m80 plancher

1. Pour le montage du G950 5m80, reprendre à l'identique l'ensemble des §3-1 à §3-1-6 sans prémontage de la rallonge 0m60 sur la rallonge 1m50.
2. Démonter depuis le sol les 2 garde-corps provisoire se trouvant sur les échelons n°5 puis les monter définitivement sur les échelons n°10 en suivant le §3-1-7.
3. Monter les 3^{ème} et 4^{ème} croisillon en suivant le §3-1-10.
4. Démonter le plancher provisoire se trouvant sur l'échelon n°2 puis le monter définitivement sur l'échelon n°7 en suivant le §3-1-9.
5. Monter les 1^{er} et 2^{ème} croisillon en suivant le §3-1-8.
6. Monter les 4 stabilisateurs S2 en suivant le §3-5-1 puis venir les fixer grâce aux 2 colliers au-dessus de l'échelon n°1 et n°8.
7. Vérifier les empattements des 4 stabilisateurs en suivant le §3-8.
8. Monter les deux rallonges 1m50 (sans la rallonge 0m60) en suivant le § 3-1-6.
9. Monter les 2 garde-corps provisoire sur les échelons n°14.

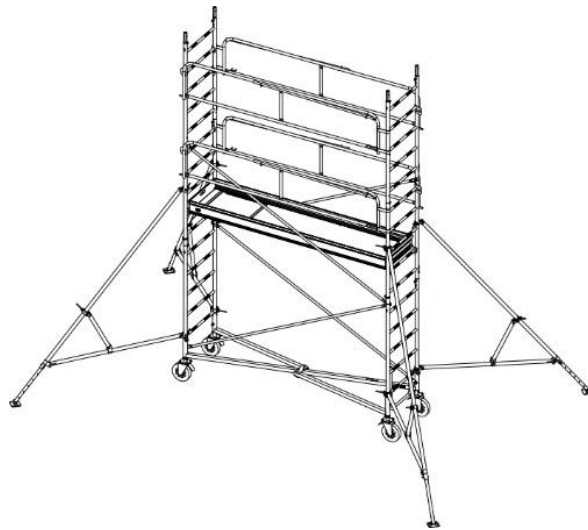

10. Monter les deux rallonges 1m50 (sans la rallonge 0m60) en suivant le § 3-1-6.
11. Démonter les 2 garde-corps provisoire puis les monter définitivement sur les échelons n°17 en suivant le § 3-1-7.
12. Monter les 5^{ème}, 6^{ème} croisillon en suivant le §3-1-10.
13. Monter le 2^{ème} plancher définitif sur l'échelon n°14 en suivant le §3-1-9.



14. Monter les 2 garde-corps provisoire sur les échelons n°20.
15. Monter les deux rallonges 1m50 (sans la rallonge 0m60) en suivant le § 3-1-6.
16. Démontez les 2 garde-corps provisoire puis les monter définitivement sur les échelons n°24 en suivant le § 3-1-7.
17. Monter les 9^{ème} et 10^{ème} croisillon en suivant le §3-1-10.
18. Monter le 3^{ème} plancher définitif sur l'échelon n°21 en suivant le §3-1-9.
19. Monter les 7^{ème}, 8^{ème} croisillon en suivant le §3-1-10.
20. Monter les deux rallonges 1m50 + 0m60 en suivant le §3-1-6.
21. Monter le 7^{ème} et 8^{ème} garde-corps sur l'échelon n°31.
22. Monter les 11^{ème} et 12^{ème} croisillon en suivant le §3-1.10.
23. Monter le 4^{ème} et dernier plancher sur le barreau n°28 en suivant le §3-1-9.
24. Monter le berceau d'accès en suivant le §3-1-12.
25. Vérifier la position des éléments suivant le §2-5-4.
26. Pour les hauteurs inférieures à 8m80 plancher, descendre les garde-corps et les planchers en fonction de la hauteur souhaitée, enlever si nécessaire le 1er plancher ainsi que le 1er et 2ème garde-corps.
27. Pour rappel, distance entre échelon = 300 mm
28. Pour respecter l'EN1004-1, la hauteur entre plancher doit toujours être de 2m10 et la hauteur du 1er plancher doit être < 3m40.

	Rallonge 1m50
	Rallonge 0m60
	Garde-corps
	Plancher bac
	Stabilisateur S2

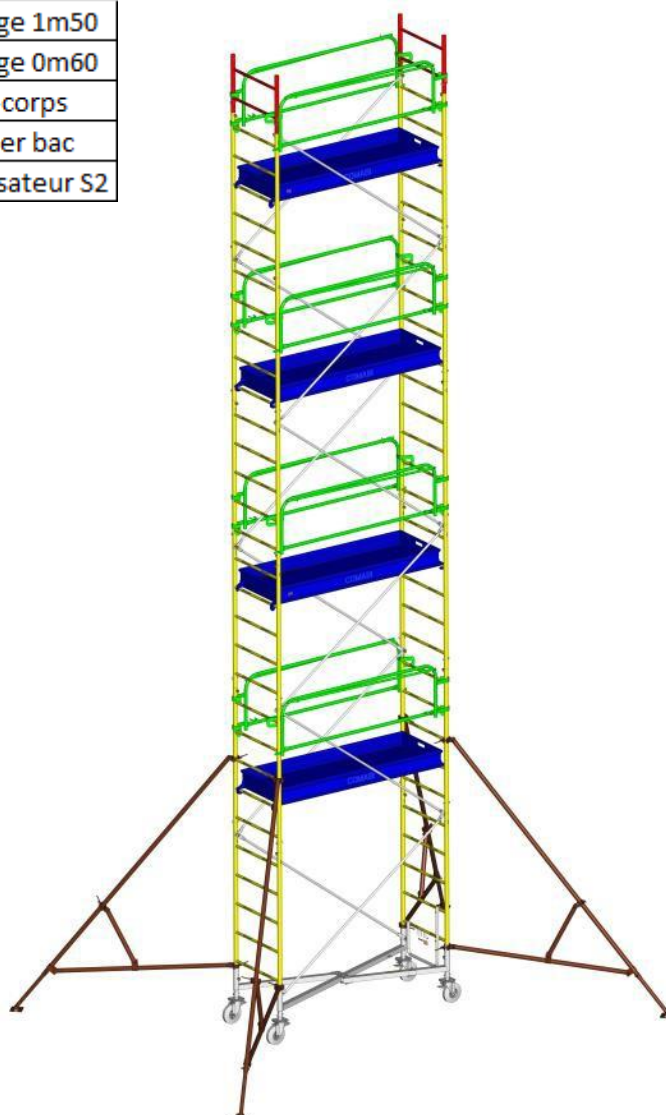

3-5. Composition du Stabilisateur S2

Le stabilisateur S2 est constitué du stabilisateur S1 et d'un tube de renfort supplémentaire (code 05540).

1. Bras de force du stabilisateur S1
2. Bras de renfort du stabilisateur S1
3. Pied réglable
4. Complément pour stabilisateur S2

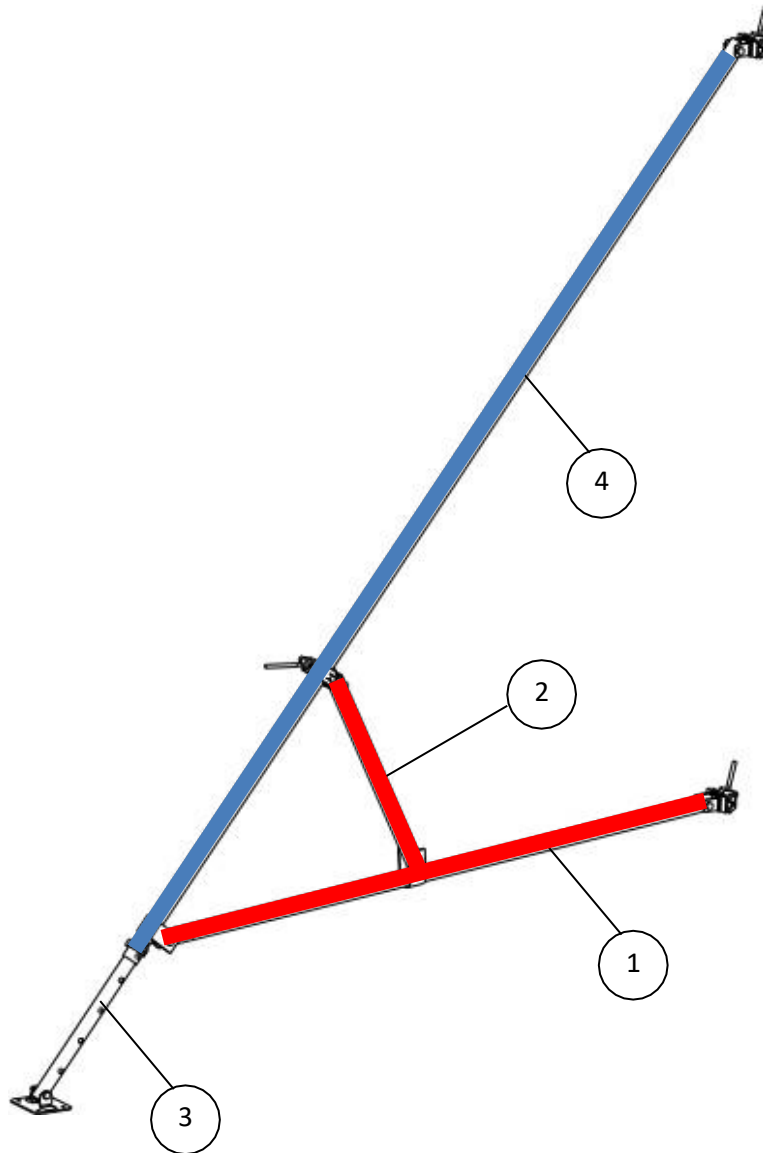

3-5-1 - Montage du stabilisateur S2

1. Dégoupiller puis retirer le pied réglable du stabilisateur S1 (rouge).
2. Insérer le pied réglable dans le tube de renfort (bleu) et verrouiller grâce à la goupille.
3. Assembler le stabilisateur S1 sans pied (rouge) avec la chape du tube de renfort (bleu) grâce à la vis + écrou M12.
4. Serrer l'ensemble vis + écrou grâce à une clé plate de 18.
5. Venir assembler et serrer le bras de renfort avec le tube de renfort grâce au collier.

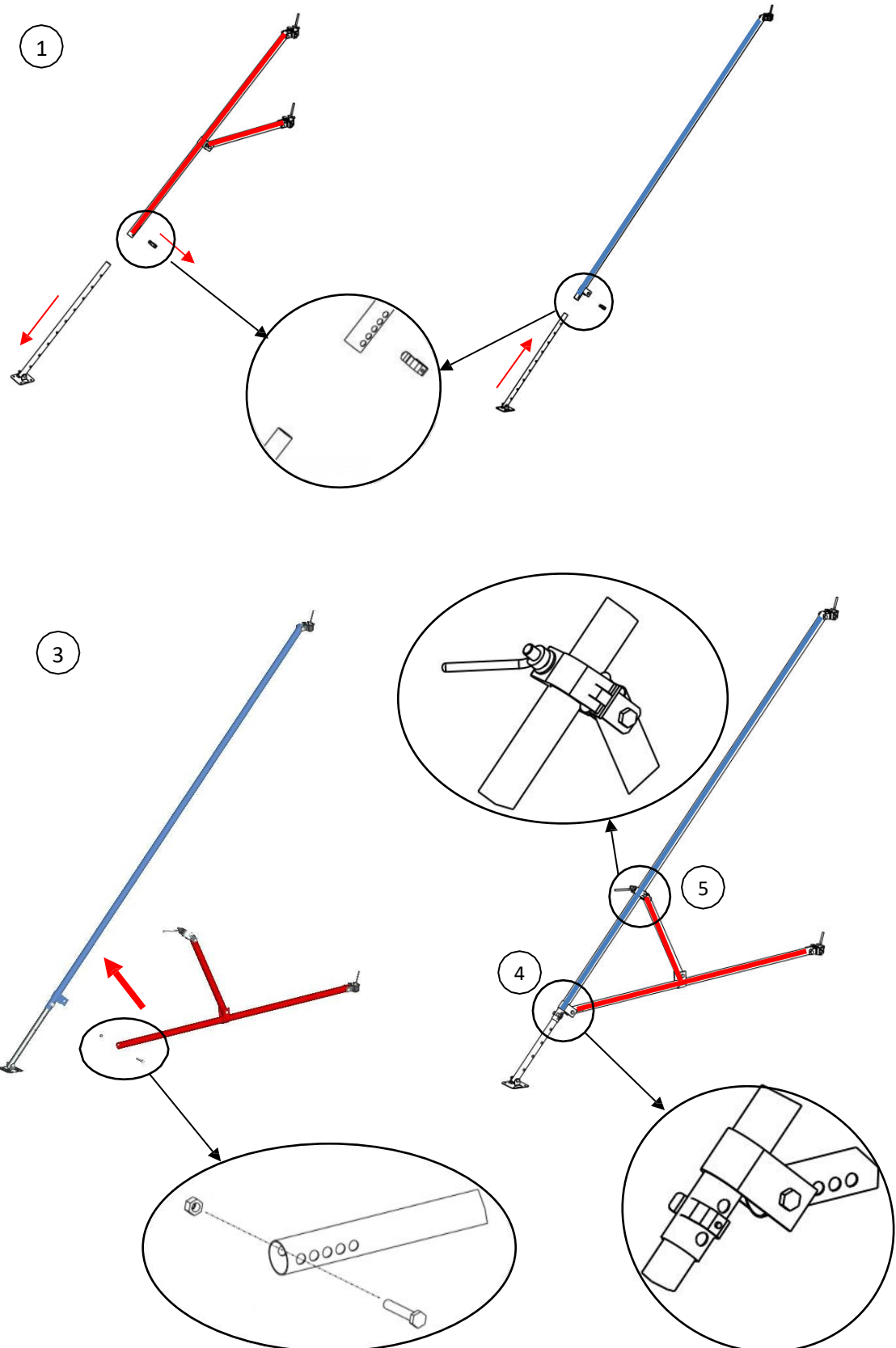

3-6. Montage du GENERIS G750 et G950 11m50 plancher

1. Reprendre à l'identique l'ensemble des §3-1 à §3-1-8 sauf pour :
 - le §3-1-3, mettre les 2 garde-corps provisoire sur les échelons n°4.
 - le §3-1-4, mettre le plancher provisoire sur l'échelon n°1
 - le §3-1-7, il faut ne pas monter la rallonge 0m60 sur la rallonge 1m50.

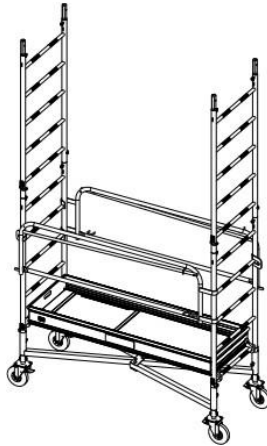

2. Monter les 2 garde-corps provisoire sur les échelons n°10 en suivant le §3-1-7.
3. Monter le plancher provisoire sur l'échelon n°7 en suivant le §3-1-9.

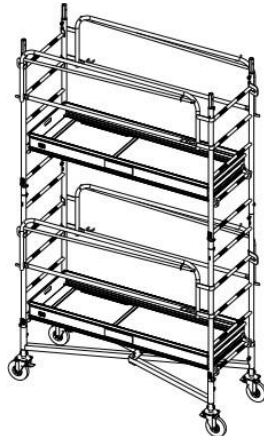

4. Monter les deux rallonges 1m50 (sans la rallonge 0m60) en suivant le § 3-1-6.
5. Monter les 4 stabilisateurs S3 en suivant le §3-7-1 puis venir les fixer grâce aux 2 colliers au-dessus de l'échelon n°1 et n°13.
6. Vérifier les empattements des 4 stabilisateurs en suivant le §3-8.
7. Démontez les 2 garde-corps provisoire se trouvant sur les échelons n°10.
8. Démontez le plancher provisoire se trouvant sur l'échelon n°7.
9. Monter les 3ème et 4ème croisillon en suivant le §3-1-8.
10. Monter les 2 garde-corps définitif sur les échelons n°12 en suivant le §3-1-7.
11. Monter le 1er plancher définitif sur l'échelon n°9 en suivant le §3-1-9.

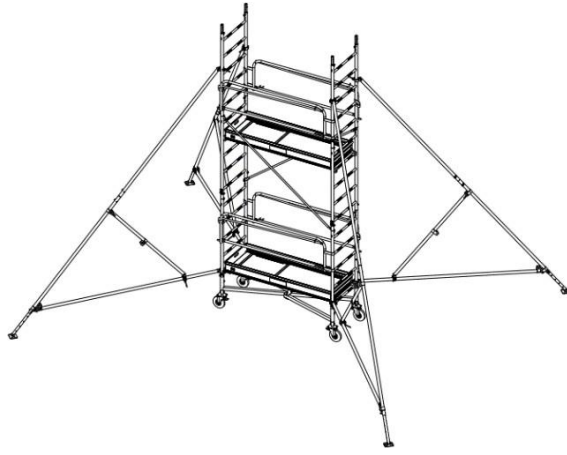

12. Démontez le plancher provisoire se trouvant sur l'échelon n°2.
13. Démontez depuis le sol les 2 garde-corps provisoire se trouvant sur les échelons n°5.
14. Montez les 1^{er} et 2^{ème} croisillon en suivant le §3-1-10.



15. Montez les 2 garde-corps provisoire sur les échelons n°15.
16. Montez les deux rallonges 1m50 (sans la rallonge 0m60) en suivant le § 3-1-6.

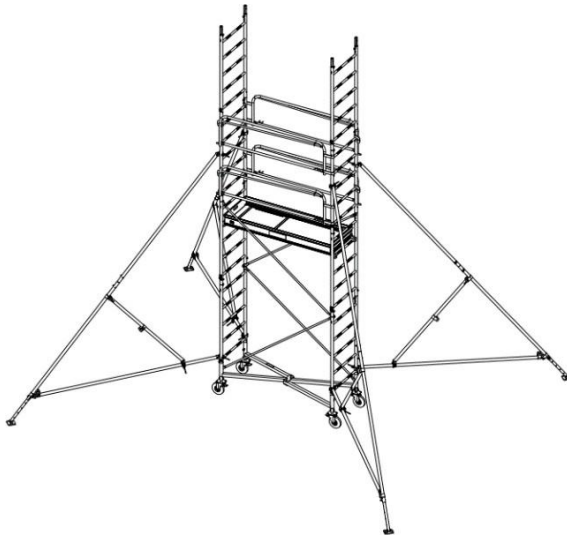

17. Démontez les 2 garde-corps provisoire puis les monter définitivement sur les échelons n°19 en suivant le § 3-1-7.

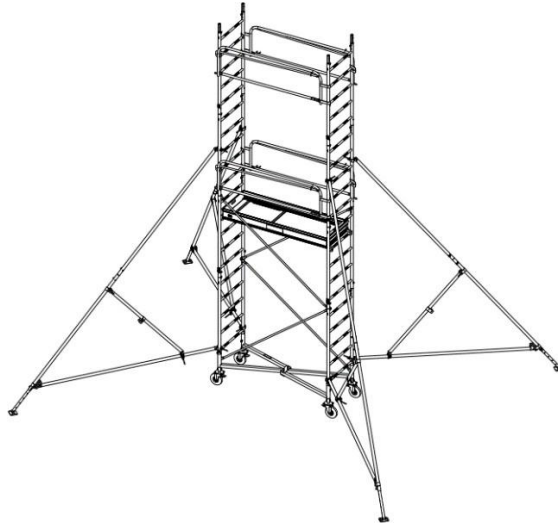

18. Monter les 5^{ème}, 6^{ème}, 7^{ème} et 8^{ème} croisillon en suivant le §3-1-10.
19. Monter le 2^{ème} plancher définitif sur l'échelon n°16 en suivant le §3-1-9.
20. Monter les deux rallonges 1m50 (sans la rallonge 0m60) en suivant le § 3-1-6.
21. Monter les 2 garde-corps provisoire sur les échelons n°25 en suivant le §3-1-7.
22. Monter le plancher provisoire sur l'échelon n°22 en suivant le §3-1-9.

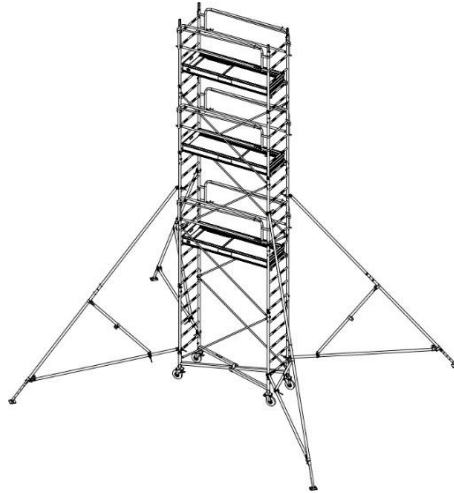



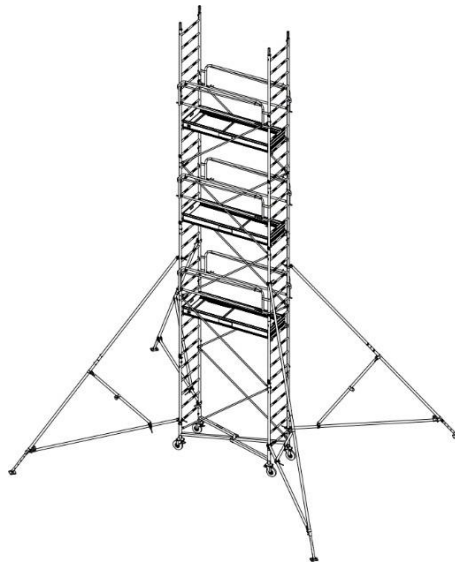

23. Monter les deux rallonges 1m50 (sans la rallonge 0m60) en suivant le § 3-1-6.
24. Démontez les 2 garde-corps provisoire puis les monter définitivement sur les échelons n°26 en suivant le § 3-1-7.
25. Démontez le plancher provisoire puis le monter définitivement sur l'échelon n°23 en suivant le §3-1-9.
26. Monter les 9^{ème} et 10^{ème} croisillon en suivant le §3-1-10.

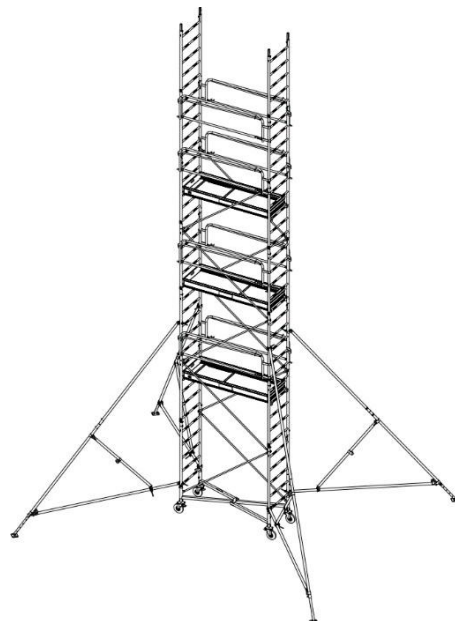

27. Monter les 2 garde-corps provisoire sur les échelons n°29 en suivant le §3-1-7.
28. Monter les deux rallonges 1m50 (sans la rallonge 0m60) en suivant le § 3-1-6.



29. Démontez les 2 garde-corps provisoire puis les monter définitivement sur les échelons n°33 en suivant le § 3-1-7.
30. Monter les 11^{ème}, 12^{ème}, 13^{ème} et 14^{ème} croisillon en suivant le §3-1-10.
31. Monter le 4^{ème} plancher définitif sur l'échelon n°30 en suivant le §3-1-9.
32. Monter les deux rallonges 1m50 + 0m60 en suivant le §3-1-6.
33. Monter le 10^{ème} et 12^{ème} garde-corps sur l'échelon n°40.
34. Monter les 15^{ème} et 16^{ème} croisillon en suivant le §3-1.10.
35. Monter le 5^{ème} et dernier plancher sur le barreau n°37 en suivant le §3-1-9.
36. Monter le berceau d'accès en suivant le §3-1-12.
37. Vérifier la position des éléments suivant le §2-5-5.
38. Pour les hauteurs inférieures à 11m50 plancher, descendre les garde-corps et les planchers en fonction de la hauteur souhaitée, enlever si nécessaire le 1er plancher ainsi que le 1er et 2^{ème} garde-corps.
39. Pour rappel, distance entre échelon = 300 mm
40. Pour respecter l'EN1004-1, la hauteur entre plancher doit toujours être de 2m10 et la hauteur du 1er plancher doit être < 3m40.

	Rallonge 1m50
	Rallonge 0m60
	Garde-corps
	Plancher bac
	Stabilisateur S3

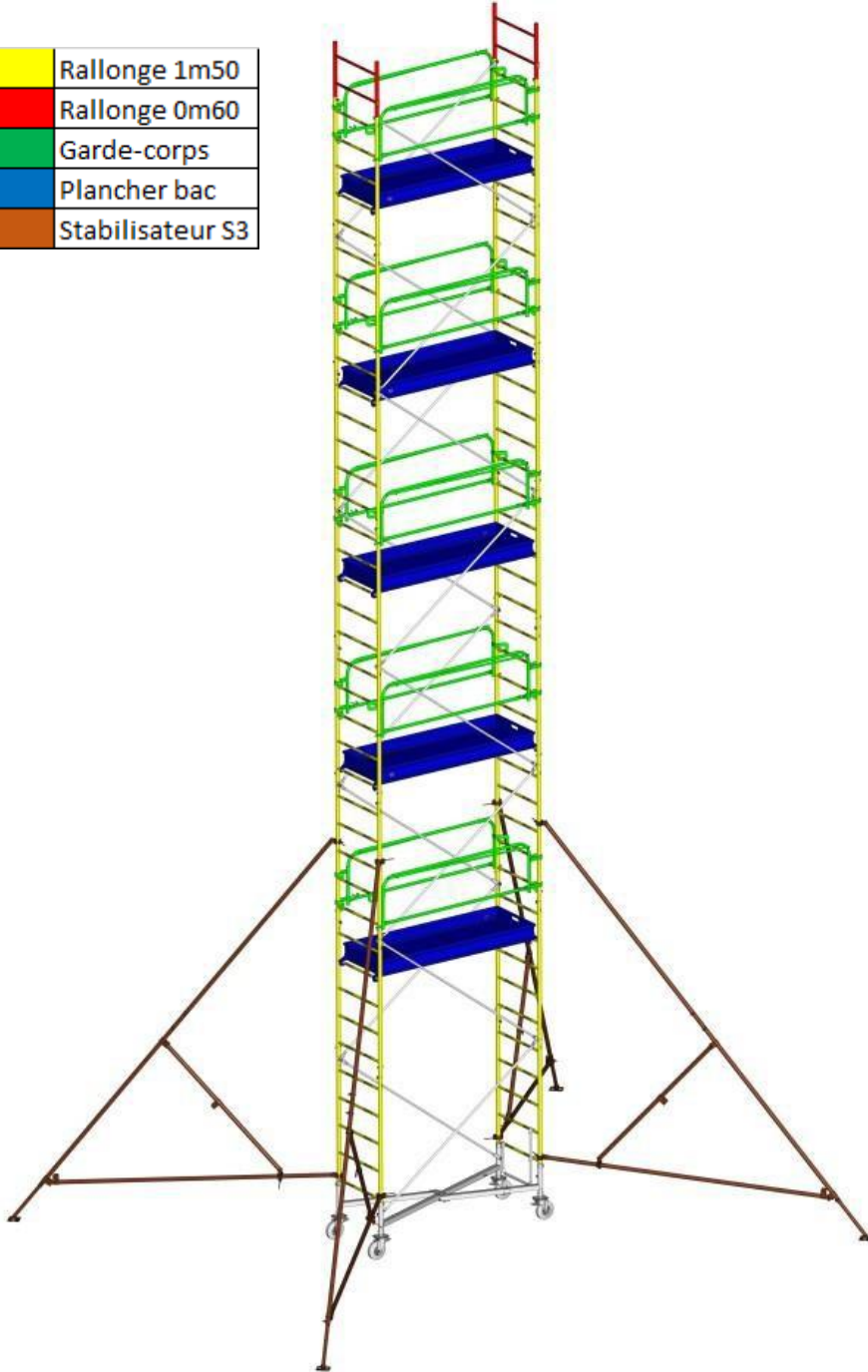

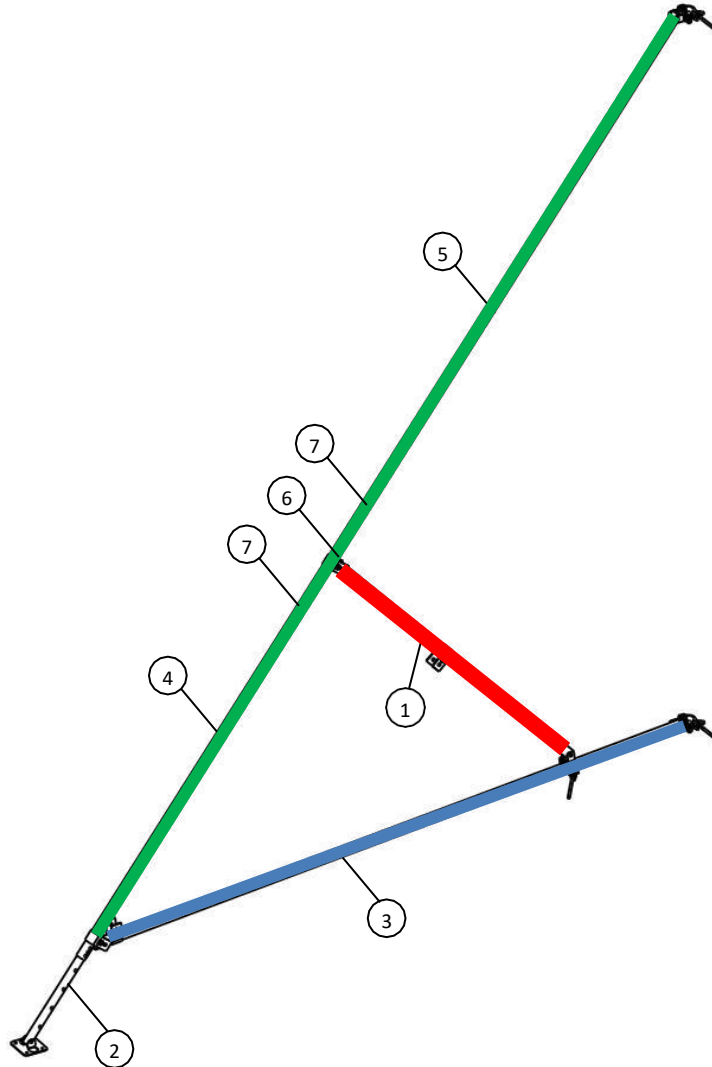

3-7. Composition du Stabilisateur S3

1. Bras de force du stabilisateur S1
2. Pied réglable
3. Complément pour stabilisateur S2
4. Bras inférieur S3
5. Bras supérieur S3
6. Tube renfort S3 (à l'intérieur des bras)
7. Goupille 80403



3-7-1 - Montage du stabilisateur S3

1. Assembler le tube renfort S3 avec le bras inférieur S3 grâce à la goupille 80403. 
2. Assembler ensuite le bras supérieur S3 avec l'ensemble précédent grâce à la goupille 80403. 
3. Retirer le complément de stabilisateur S2 du stabilisateur S2 puis venir l'assembler au bras inférieur S3 grâce à la vis + écrou M12.

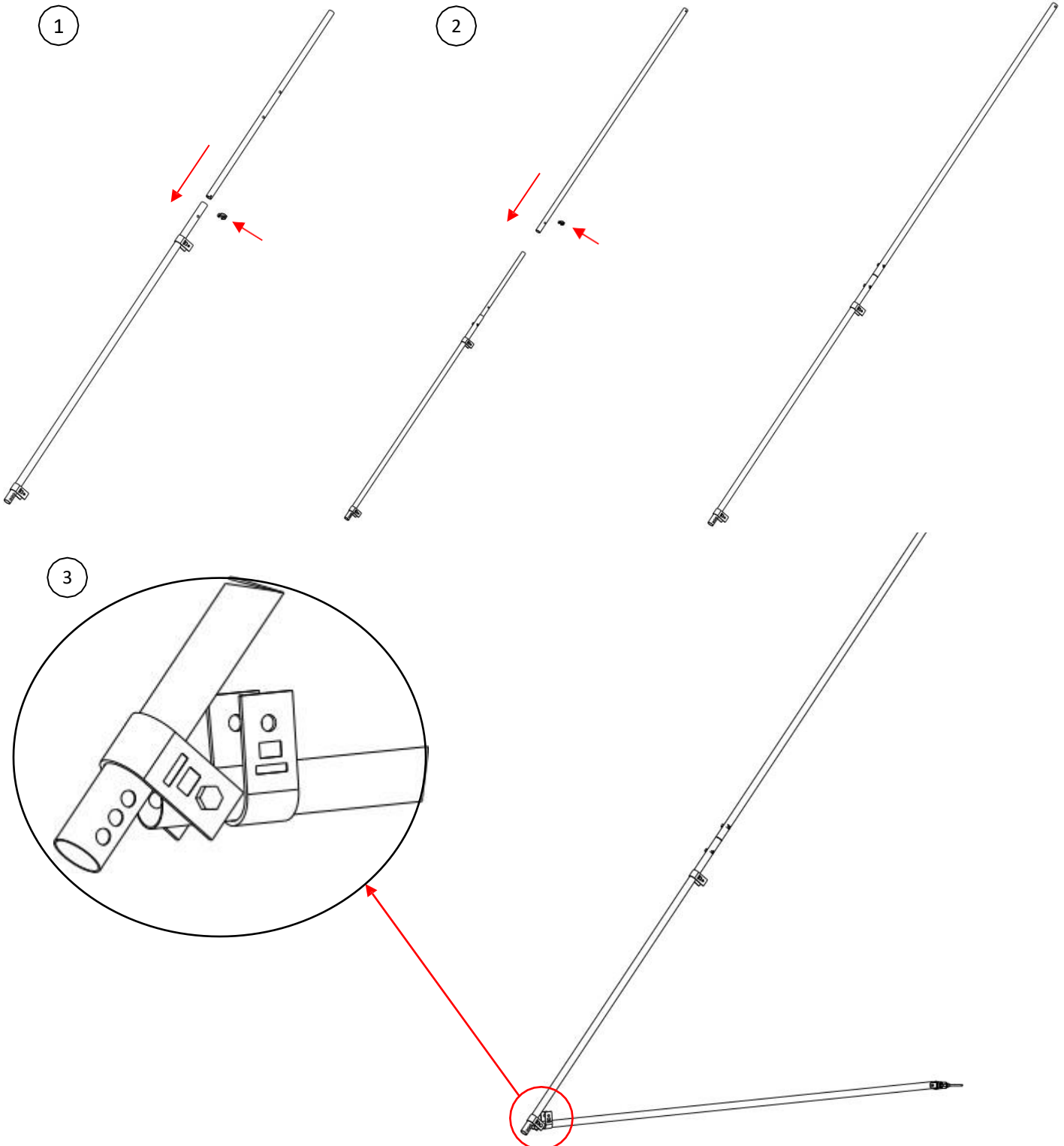

4. Récupérer le bras de force du stabilisateur S1 du stabilisateur S2 puis venir l'assembler au bras inférieur S3 grâce à la vis + écrou M12.
5. Monter le pied dans le bras inférieur S3 et verrouiller grâce à la goupille 80403.

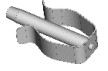

4

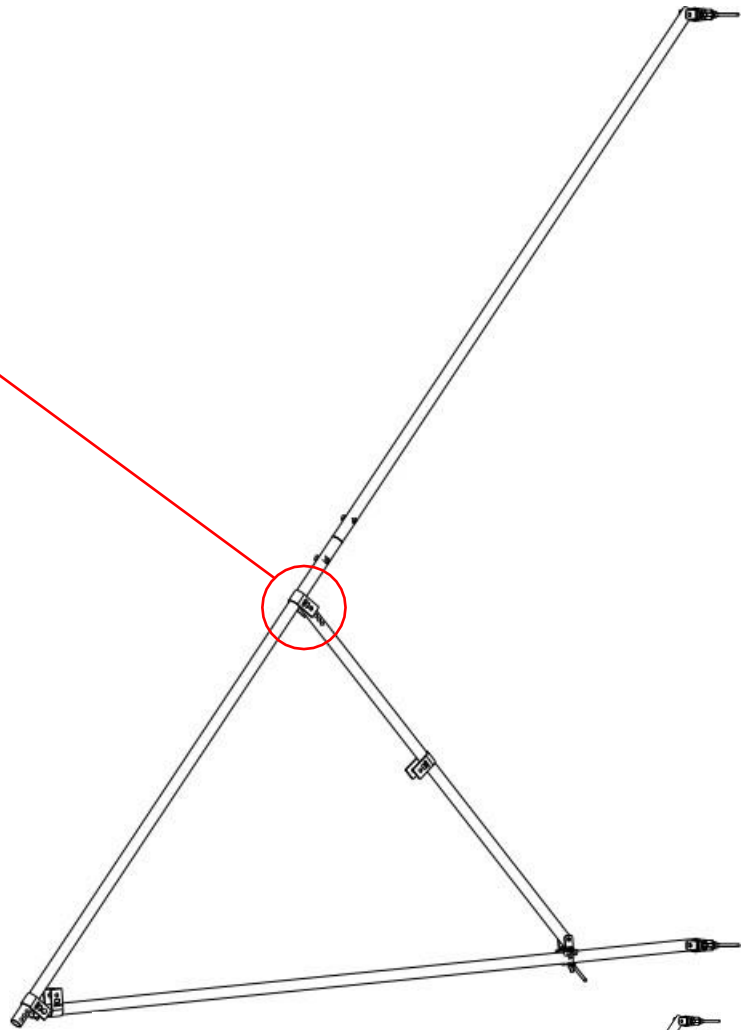
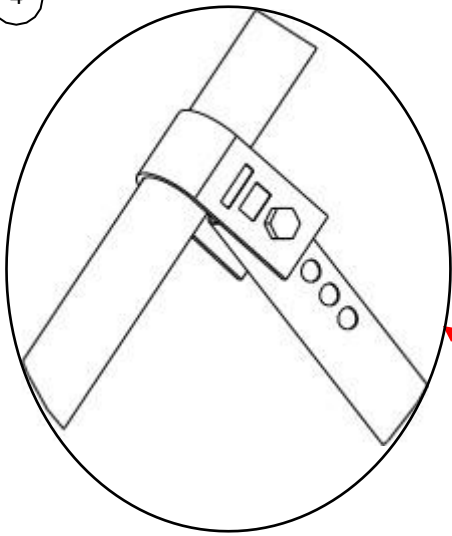

5

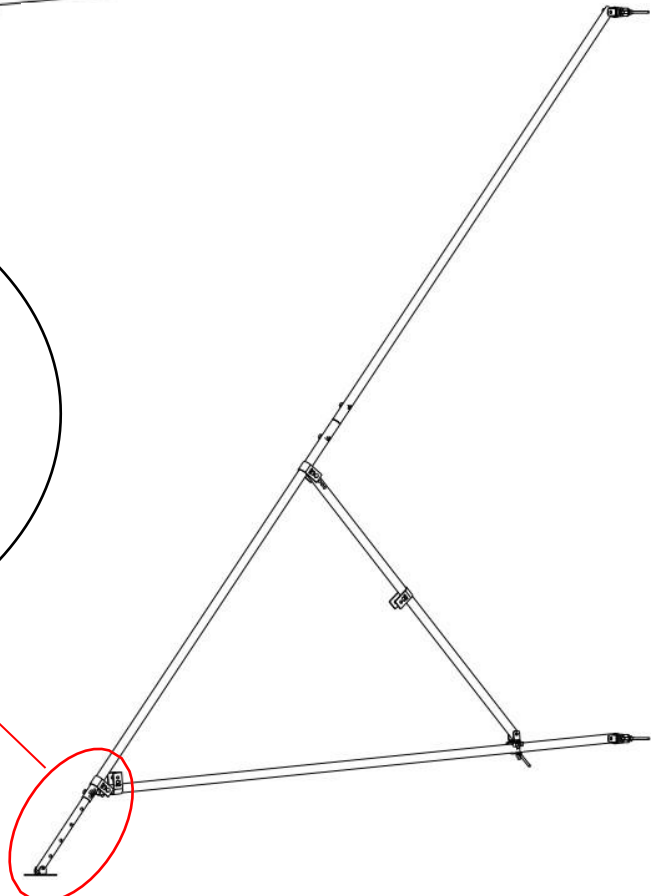
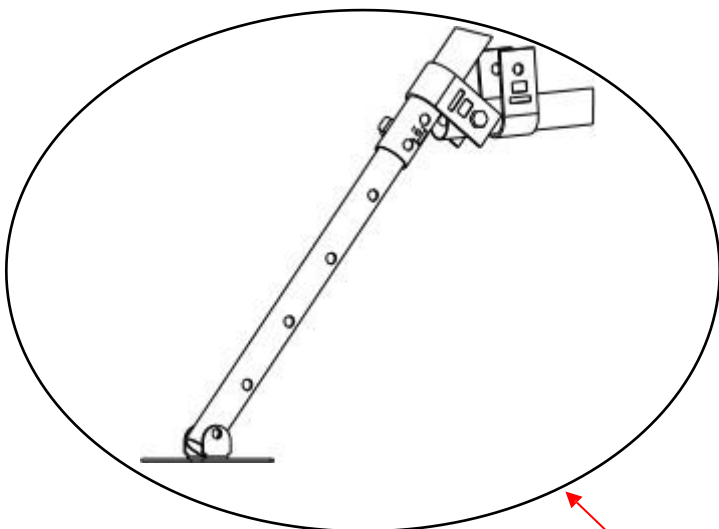

3-8. Empattement minimum de l'échafaudage

Cas 1 : Utilisation normale :

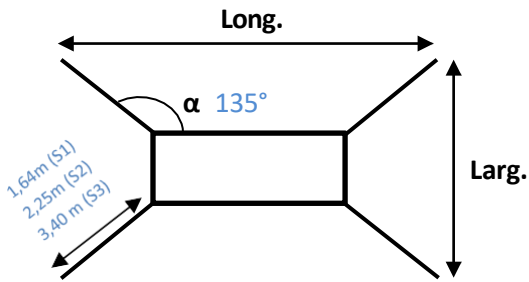

Utilisation Normale

Type	Stabilisateur	Stabilisateur
Modèle	G750 (3-6-9-11m50)	G950 (3-6-9-11m50)
α	135°	135°
Long. avec stab. S1 (m)	4,28	5,28
Larg. avec stab. S1 (m)	3,00	3,00
Long. avec stab. S2 (m)	5,20	6,20
Larg. avec stab. S2 (m)	3,95	3,95
Long. avec stab. S3 (m)	6,80	7,80
Larg. avec stab. S3 (m)	5,55	5,55

Cas 2 : Utilisation face à un mur :

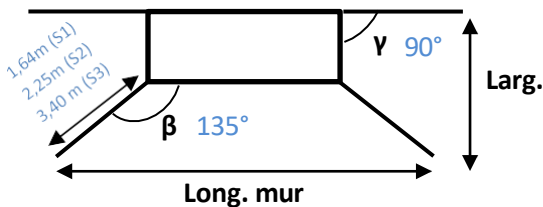

Utilisation face à un mur

Type	Stabilisateur	Stabilisateur
Modèle	G750 (3-6-9-11m50)	G950 (3-6-9-11m50)
β	135°	135°
γ	90°	90°
Long. avec stab. S1 (m)	4,28	5,28
Larg. avec stab. S1 (m)	1,89	1,89
Long. avec stab. S2 (m)	5,20	6,20
Larg. avec stab. S2 (m)	2,35	2,35
Long. avec stab. S3 (m)	6,80	7,80
Larg. avec stab. S3 (m)	3,15	3,15

- Se référer également sur l'étiquette qui est collée sur la base à doigts

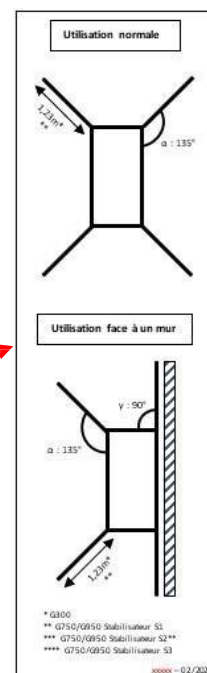
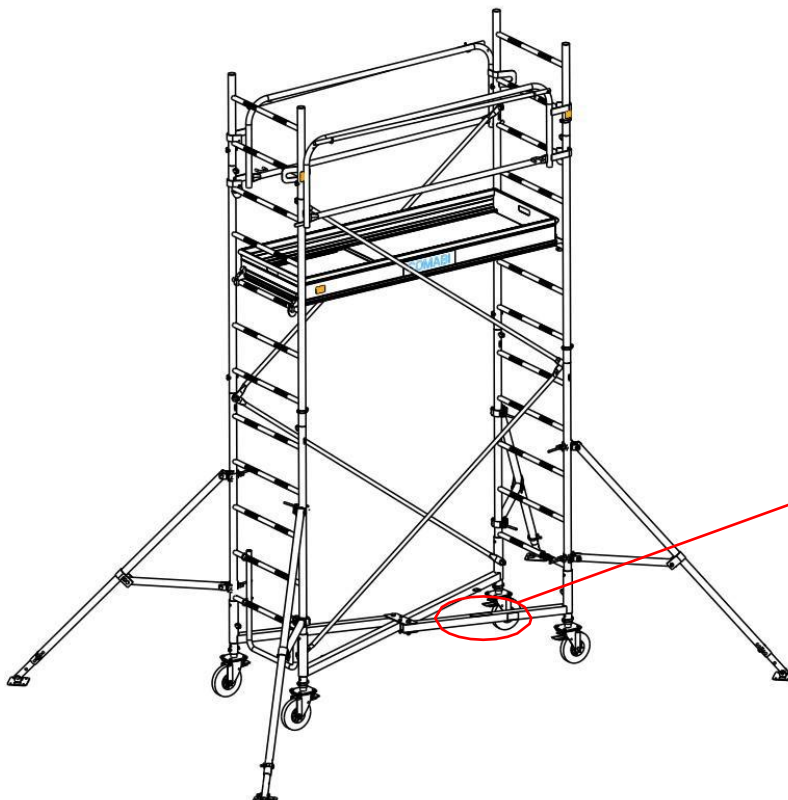

Chapitre 4 : Grutage avec l'accessoire de levage Comabi

4-1. Usage prévu de l'accessoire

Le kit de grutage ne peut être utilisé que pour les modèles d'échafaudage présents dans la notice collée sur l'accessoire.

4-2. Limites d'emploi

La charge maximale d'utilisation d'un anneau de levage est de 150 kg.

Pour un kit complet, elle est donc de 600 kg.

L'utilisation est donc impossible pour le G950 au-delà de 8m80 plancher car le poids > 600kg (Voir §2-3).

4-3. Instruction pour le montage, l'utilisation et l'entretien



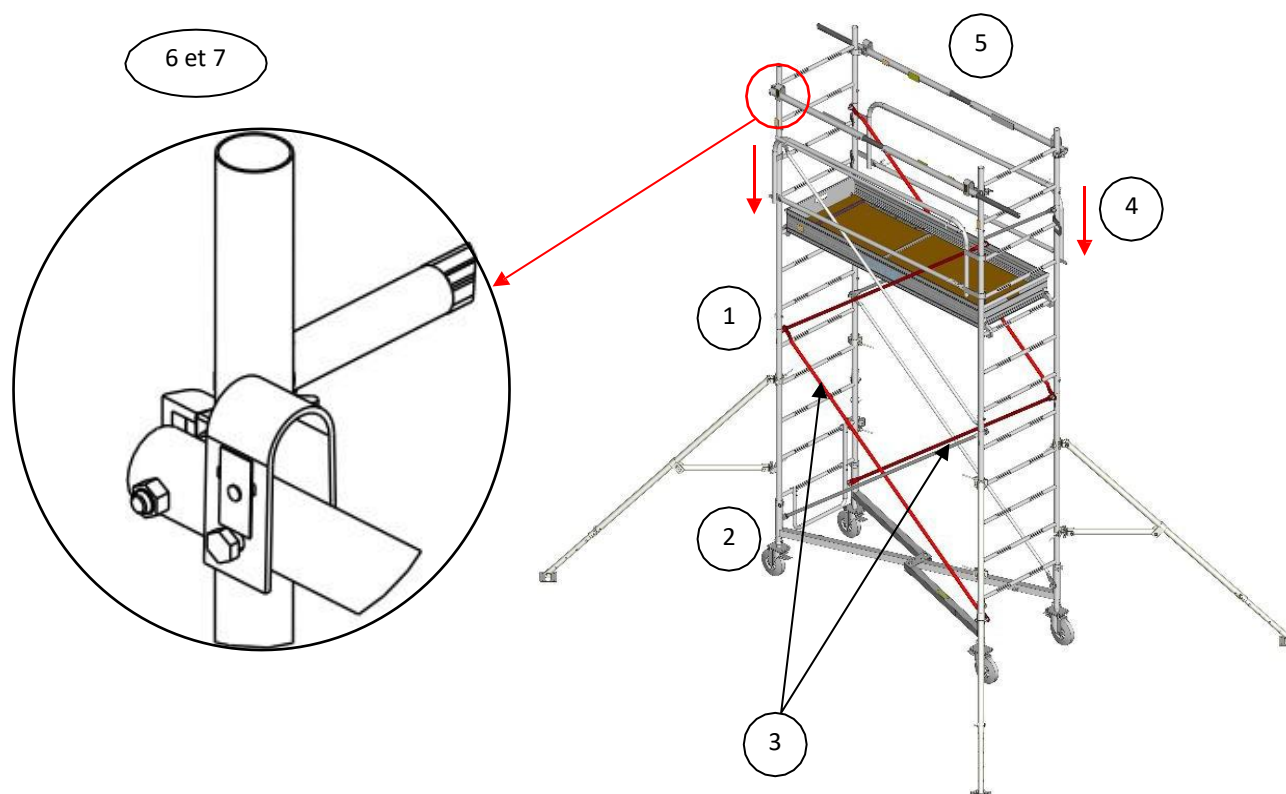

1. Les échelles doivent être reliées entre elles avec des boulons.
2. Les quatre roues doivent être bloquées grâce aux boulons.
3. Les diagonales doivent être doublées.
4. Descendre les garde-corps d'un barreau en dessous de la barre de grutage.
5. Adapter la longueur des barres de grutage à celle du roulant.
6. Les barres de grutage doivent être montées à l'extérieur du roulant.
7. Les colliers du kit de grutage doivent obligatoirement être positionnés en dessous des barreaux des échelles.
8. Lors du grutage, le roulant doit être non chargé (matériel et personnel).
9. L'angle des élingues doit respecter les normes en vigueur.
10. Pour les vérifications, se référer aux prescriptions des articles R.4323-23 ainsi qu'à l'arrêté du 1er mars 2004.
11. Se rapporter également au chapitre 8 de cette notice.







Chapitre 5 : Montage en dénivellation pour le G750–G950 (option)

5-1. Composition des kits escalier

- G750 : référence du kit : 100-03012009

SCHEMA COMPOSANT				
Désignation composant	G750 ECHELLE 1M GALVA	G750 ADAPTATION BASE	G750 DIAGONALE ESCALIER	GOUPILLE BASE GENERIS
Référence composant	4500	4550	15159	35008
Poids composant (kg)	6,9	2	4	0,05
Référence du kit : 3012009	1	1	2	4

- G950 : référence du kit : 100-03016006

SCHEMA COMPOSANT				
Désignation composant	G750 ECHELLE 1M GALVA	G750 ADAPTATION BASE	RCM8 DIAGONALE A COLLIER	GOUPILLE BASE GENERIS
Référence composant	4500	4550	10950	35008
Poids composant (kg)	6,9	2	9	0,05
Référence du kit : 3016006	1	1	2	4

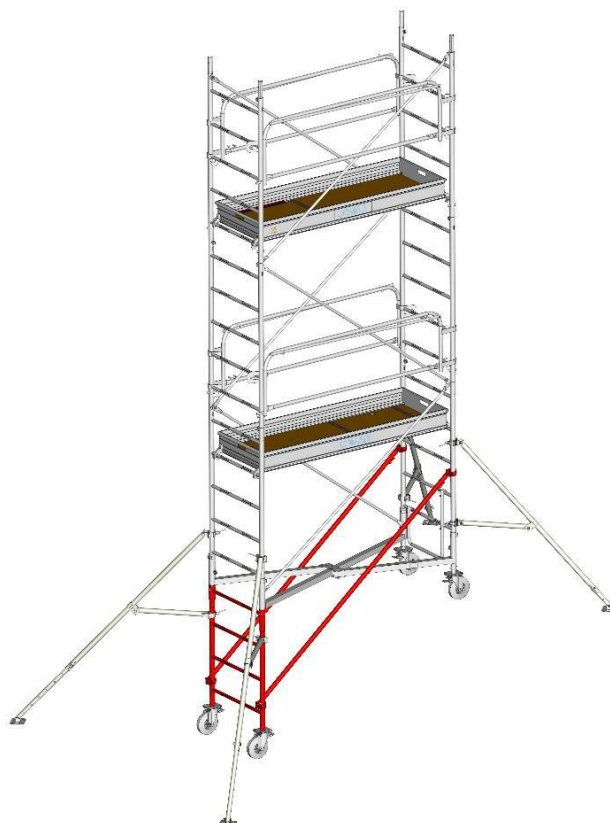



5-2. Montage des kits pour le GENERIS G750 et G950

Ce montage s'applique à des escaliers et ne peut pas être utilisé sur un plan incliné.

Si le pas des escaliers ne correspond pas à la longueur de l'échafaudage et que l'assise des roues est incertaine, prévoir un CALAGE MASSIF pour élargir une marche d'escalier et s'assurer qu'elle soit d'une stabilité et d'une résistance suffisante.

Hauteur maxi du plancher au-dessus du sol (bas escalier) = 5m80 avec les stabilisateurs S1 pour le G750 et stabilisateurs S2 pour le G950.

1. Insérer l'adaptation de base dans la base par en-dessous, puis verrouiller cette dernière avec les deux goupilles base generis code 35008. 
2. Insérer la rallonge 1m00 dans la base par en-dessous, puis verrouiller cette dernière avec les deux goupilles base generis code 35008. 
3. Mettre en place les deux roues dans la rallonge 1m, puis les verrouiller avec les deux goupilles code 34222. 

Bloquer à l'aide du pied les 4 roues grâce à leurs freins.

4. Mettre en place la rallonge 1m50 à l'opposé suivant le §3-1-7.
5. Monter la diagonale entre le 1^{er} et le 2^{ème} barreau de la rallonge 1m et sur la rallonge à l'opposé.
Serrer les 2 écrous M14 du collier l'aide d'une clé de 22.
Répéter l'opération n°5 pour la 2^{ème} diagonale.
Vérifier que les deux rallonges soient parfaitement alignées.
6. Continuer le montage en rajoutant la 2^{ème} rallonge 1m50 puis reprendre à partir du §3-1-

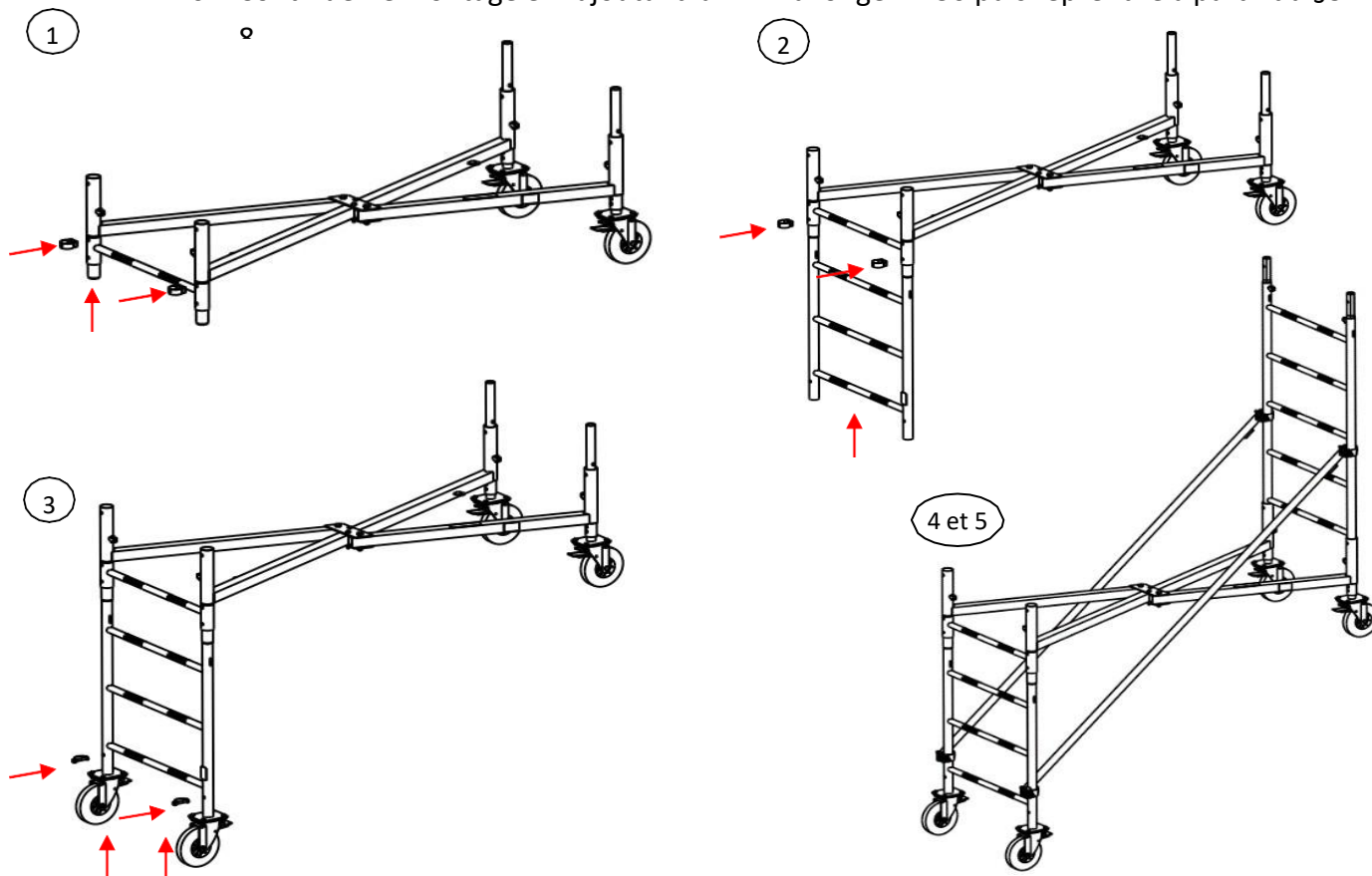

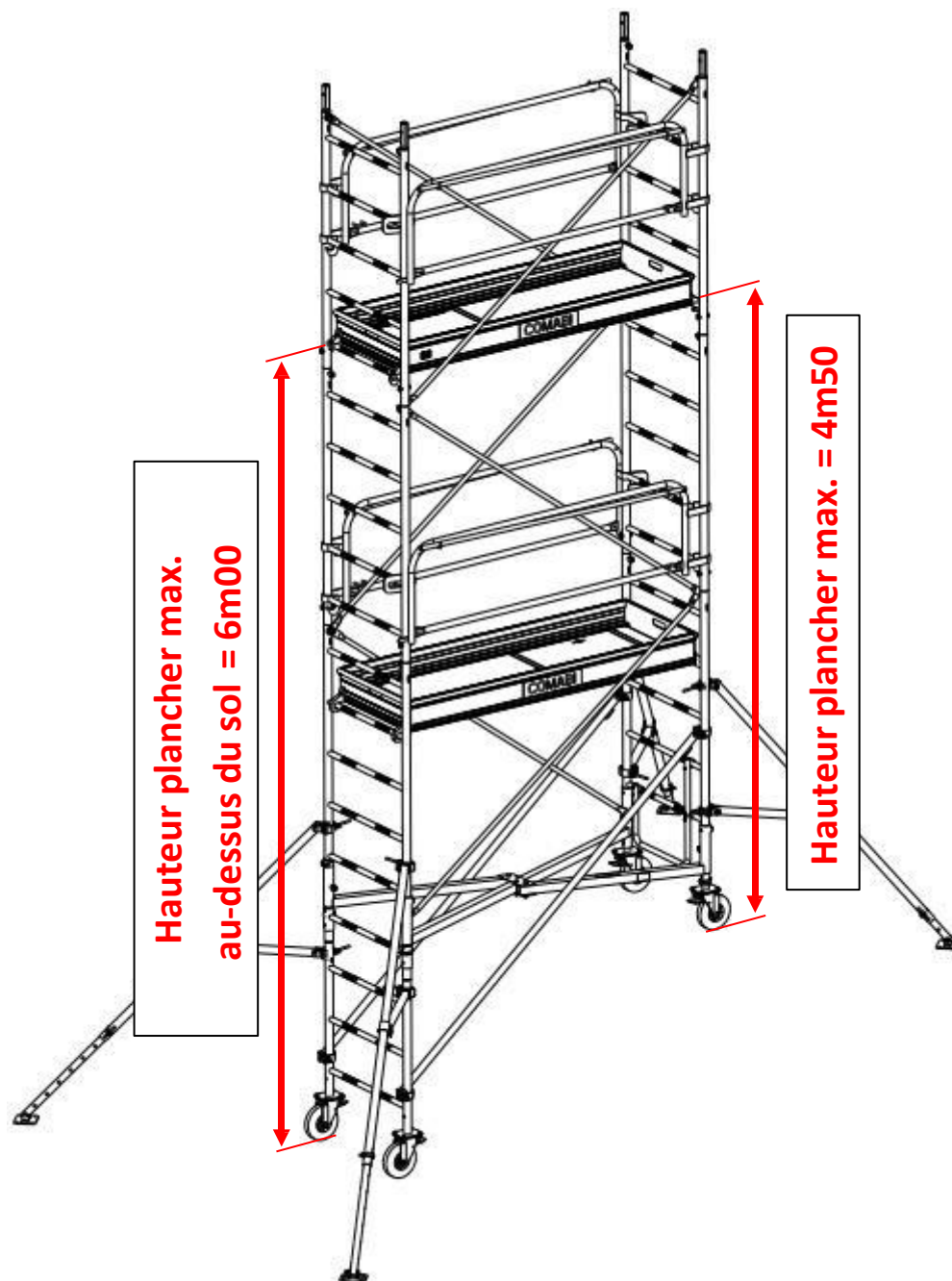

Chapitre 6 : Après montage et avant utilisation

La conformité du montage doit être vérifiée par le responsable de la sécurité sur le chantier désigné par le chef d'entreprise.

Les vérifications porteront sur :

- Le bon état de la structure.
- L'assemblage complet de la structure
- Vérifier si la tour mobile est correct et complet
- Vérifier si la tour mobile est vertical ou s'il nécessite un réglage
- Vérifier qu'aucun changement environnemental n'a une incidence sur l'utilisation en toute sécurité de la tour mobile
- Vérifier que les stabilisateurs, les pieds stabilisateurs sont conformes au manuel d'instructions
- Les freins. (roues bloquées)

 Respecter **IMPÉRATIVEMENT** les consignes de la notice fournie avec le produit

Chapitre 7 : Consignes

5-1. Consignes d'utilisation

Cette notice ne remplace pas la réglementation en vigueur à laquelle il convient de se référer.

- Respecter les charges admissibles sur les planchers et la structure.
- Les forces horizontales ne doivent pas dépasser 30Kg (soit 30 daN).
- Vent limite avec stabilisateurs = 45Km/h.

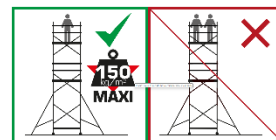

Zone de Travail :

- Ne pas s'approcher de conducteurs nus sous tension.
- Dans les zones accessibles au public, interdire l'accès de l'appareil à celui-ci.
- Veillez à rendre impossible l'accès à la tour lorsqu'elle est laissée sans surveillance.
- Baliser la zone d'implantation en cas de passage d'engins, de véhicules.
- Vérifier que dans la zone de déplacement il n'y ait pas d'obstacles aériens.
- Sur terrain meuble, prévoir un chemin de roulement.

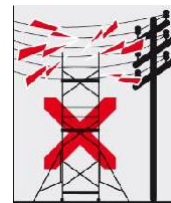

Il est interdit :

- D'utiliser une potence, même manuelle, placée sur l'extérieur de l'échafaudage.
- De bâcher un échafaudage roulant, même partiellement.
- D'augmenter la hauteur au-delà de celle autorisée.
- D'utiliser des composants autres que ceux fournis et décrits dans la nomenclature.
- D'utiliser l'échafaudage sans ses stabilisateurs. (Suivant la notice fournie par le fabricant).
- D'utiliser un échafaudage qui n'a pas été monté verticalement (tolérance : 1%).
- D'utiliser un échafaudage qui n'a pas été monté suivant les instructions de ce manuel.
- D'établir un pont entre l'échafaudage et un bâtiment ou entre deux échafaudages.
- De sauter sur les planchers.
- D'accéder par l'extérieur au plancher de travail.
- D'utiliser des planches comme plancher.
- D'appuyer une échelle d'accès sur l'échafaudage.
- D'amarrer le produit. En cas de vent >45km/h, le produit doit être démonté.
- D'utiliser l'échafaudage comme moyen de protection périphérique.
- De suspendre l'échafaudage
- De se tenir debout sur un plateau non protégé

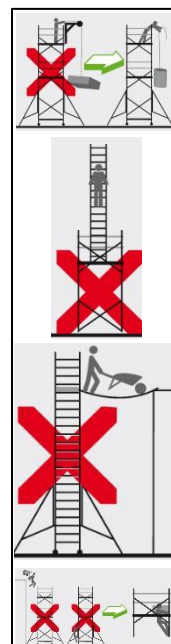

5-2. Consignes de déplacement

- Les échafaudages roulants doivent être déplacés manuellement par deux personnes et sur un sol solide, de niveau et sans obstacle au sol ou aérien. On "pousse" l'échafaudage, on ne le "tire" pas.
- La vitesse normale de marche d'un homme ne doit pas être dépassée pendant le déplacement.
- Déplacer l'échafaudage roulant sur un sol de pente maxi 1%.
- Hauteur maximum de roulage : 6m (Structure)
- Ne jamais tracter un échafaudage roulant monté avec un véhicule à moteur.
- Ne pas déplacer un échafaudage roulant avec un vent supérieur à 35 Km/h.
- Conserver les stabilisateurs fixés sur l'échafaudage roulant pendant le déplacement (Jeu entre platine d'appui et sol réduit au minimum).
- Le sol sur lequel l'échafaudage roulant se déplace doit être capable de supporter les descentes de charges. Pour les terrains meubles, prévoir un chemin de roulement.
- Il est interdit de déplacer l'échafaudage roulant lorsque du personnel ou du matériel se trouve sur celui-ci.
- Ne pas soulever l'échafaudage à la grue ou avec un pont roulant.

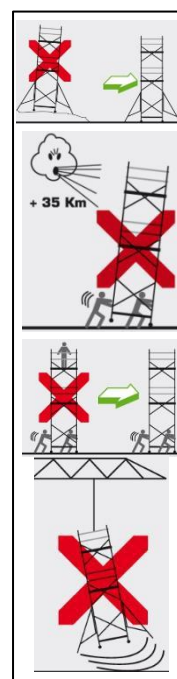

Chapitre 8 : Montage pour transport et passage de portes

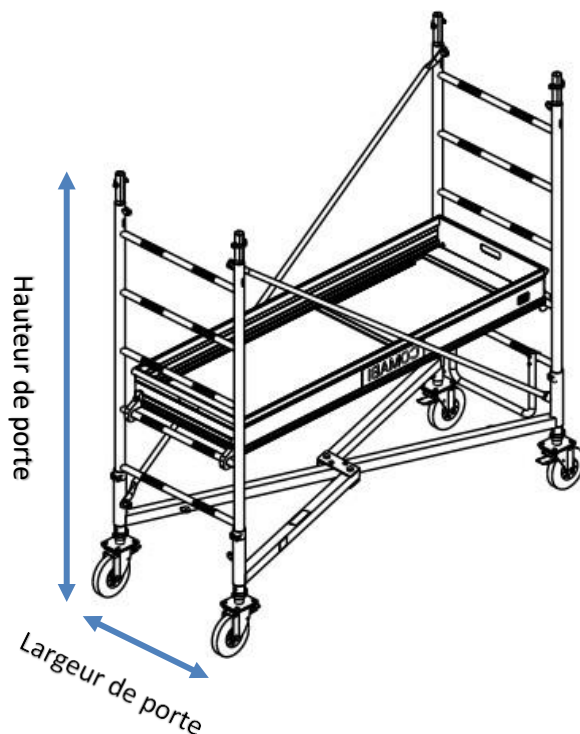

L'échafaudage roulant GENERIS 750 et G950 peut passer dans une porte de largeur minimum de 0,86 m et 2,15 m de hauteur libre minimale.

Possibilité également de transporter le matériel et du petit outillage.

Pour une meilleure longévité de l'échafaudage, il est conseillé de le stocker à l'abri des intempéries.

Chapitre 9 : Vérification, l'entretien et la maintenance

VERIFICATION :

Inspecter chaque pièce avant chaque montage et particulièrement :

- les freins et les bandages des roues,
- les dispositifs de sécurité (goupille, manchon, etc.),
- les crochets des planchers de travail et leurs fixations,
- les contreplaqués des planchers,
- les colliers de fixation des stabilisateurs,
- les soudures des barreaux des échelles.

Toutes pièces ayant subi :

- une déformation permanente,
- des perçages,
- des entailles (par meulage par exemple...),
- une forte oxydation,
- amorce de rupture des soudures,

... est à rebuter.

En cas de doute, changer le composant.

Cf : Fiche de vérification disponible sur : <https://www.tubesca-comabi.com/fr/centre-de-documentation>

Les vérifications réglementaires (prévues dans l'arrêté du 21 Décembre 2004) sont déclinées de la façon suivante :

Une vérification avant mise en service sur chaque site d'installation :

- lors de la première utilisation,
- en cas de démontage suivi d'un remontage de l'échafaudage,
- à la suite de la modification des conditions d'utilisation, des conditions atmosphériques ou d'environnement susceptibles d'affecter la sécurité d'utilisation de l'échafaudage,
- à la suite d'une interruption d'utilisation d'au moins un mois.

Elle comporte un examen d'adéquation, un examen de montage et d'installation ainsi qu'un examen de l'état de conservation. La traçabilité de cette vérification sera formalisée sur le registre de sécurité de l'établissement.

Une vérification journalière :

- Elle comporte un examen de l'état de conservation.

Une vérification trimestrielle :

- La portée de cette vérification dans le cas d'un échafaudage roulant étant comparable à la vérification journalière, on formalise sur le registre de sécurité de l'établissement la vérification réalisée a minima une fois tous les 3 mois.

Nota bene : Ces vérifications ne peuvent être conduites que par du personnel titulaire d'une attestation de compétence délivrée par le chef d'établissement portant la mention « Vérificateur et Utilisateur ».

Pour plus de renseignements et de détails au niveau des grilles de vérification, voir la RECO R.457, annexe 3, 3bis, 4, 5, 6.

MAINTENANCE :

Maintenir les pièces propres et les dispositifs de sécurité en bon état de fonctionnement.

Remplacer ou nettoyer toutes les plaques ou autocollants endommagés donnant les consignes d'utilisation et de sécurité.

Pour connaître le SAV des différentes pièces se connecter au site internet :

<http://tubescacomabi.com/documentation-technique/>

Chapitre 10 : Démontage

- **Avant le démontage :**

- S'assurer de la stabilité de l'échafaudage :
 - roues à frein bloquées,
 - stabilisateurs bien positionnés, etc...
- S'équiper de cordes pour manutentionner les éléments si besoin,
- Le port des EPI est obligatoire.

- **Avant manutention :**

- Remettre les goupilles sur les éléments concernés,
- Isoler les composants détériorés à échanger.

- **Pendant le démontage :**

- Être à deux personnes pour le démontage et utiliser les EPI,
- Vent limite = 45km/h,
- Utiliser la procédure de montage en ordre rigoureusement inverse.

Stocker l'échafaudage mobile dans un endroit sec, dégagé, sécurisé et où elle ne peut risquer d'être dégradée où constituer un obstacle.

Chapitre 11 : Environnement

Le GENERIS G750 et G950 est essentiellement composé d'acier. D'autres matériaux comme l'aluminium, le plastique et le bois font partis intégrants du produit.

En fin de vie du produit, celui-ci ne doit pas être débarrassé avec ses matériaux non triés. En tant que consommateur final, votre rôle est primordial dans le cycle de réutilisation et de recyclage. Veiller à apporter le produit dans un centre de collecte de déchet agréé.

Chapitre 12 : Garantie

Cette garantie prend effet à partir de la date de la facturation.

Notre garantie est soumise à l'accomplissement de ses obligations contractuelles par l'acheteur et notamment de paiement.

La garantie est limitée au remplacement dans notre usine ou à la réparation des pièces d'origine reconnues défectueuses après notre expertise.

Tout autre droit est exclu. Notamment l'application de la garantie ne peut en aucun cas donner lieu à des dommages et intérêts.

Cette garantie s'applique exclusivement aux produits mis en œuvre et utilisés selon les instructions contenues dans les notices techniques de montage et d'utilisation.

IMPORTANT : Conserver précieusement votre preuve d'achat (facture ou bon de livraison) car elle vous sera réclamée pour l'application de la garantie.

Pour tout renseignement supplémentaire connectez-vous sur le site internet :

www.tubesca-comabi.com

GENERIS 750 – 950

Assembly and operating manual

This manual must be issued to the scaffolding erectors and users

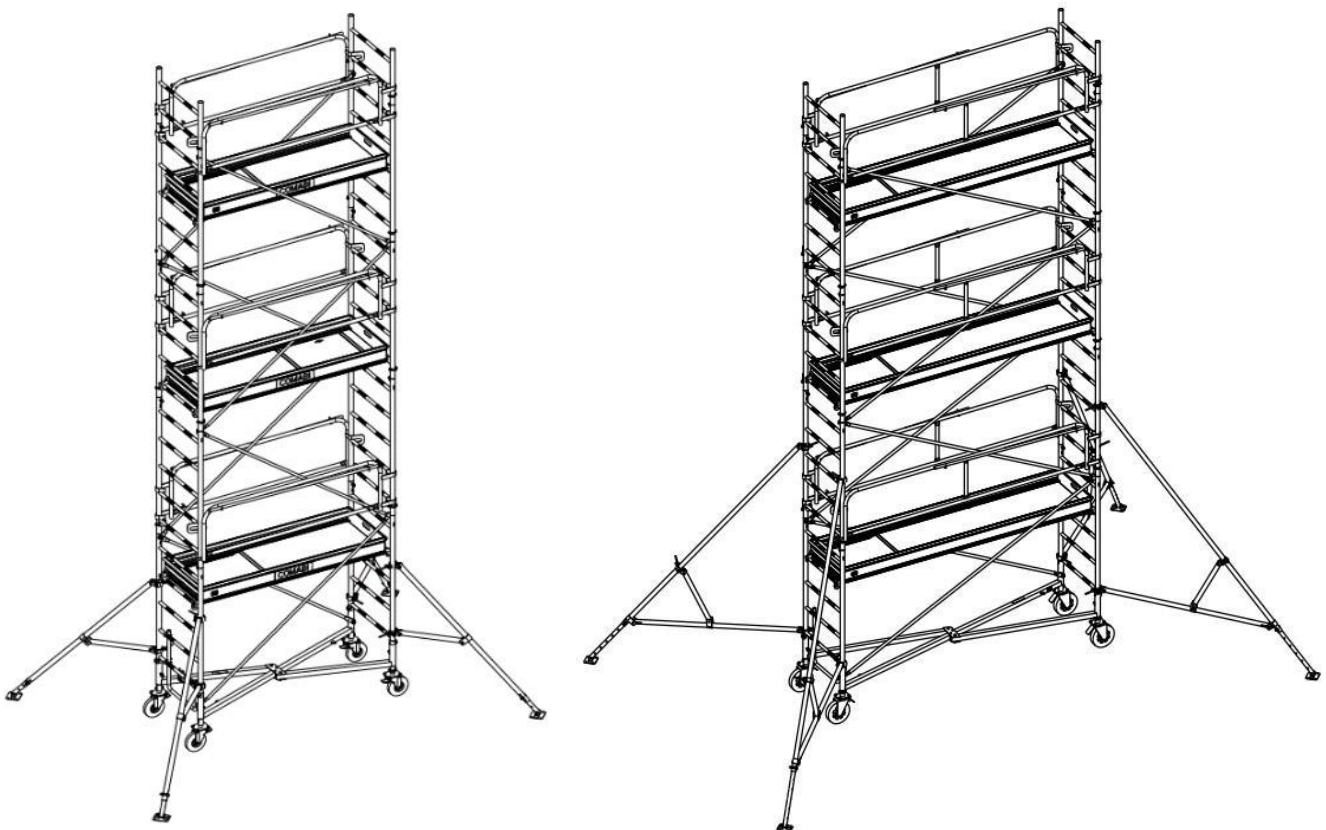

Conforms to EN 1004-1

Conforms to French decrees n°2004-924

CEBTP Test report N°BPI7-6-0028(V2) & BPI7-6-0028/1(V2)

SOMMAIRE

Chapter 1 : The NF mark	54
Chapter 2: Scaffolding technical specifications	55
2-1. Marking	55
2-2. NF Marking	55
2-3. Technical specifications	56
2-4. Parts list for different models	57
2-4-1 - GENERIS G750 composition according to the following heights:.....	57
2-4-2 - GENERIS G950 composition according to the following heights:.....	58
2-5. Model assembly and position diagrams.....	59
2-5-1 - GENERIS G750 and G950 2.80m platform assembly diagram.....	59
2-5-2 - GENERIS G750 5.80m platform assembly diagram	60
2-5-3 - GENERIS G950 5.80m platform assembly diagram	61
2-5-4 - GENERIS G750 and G950 8.80m platform assembly diagram	62
2-5-5 - GENERIS G750 and G950 11.50m platform assembly diagram	62
2-5-6 – GENERIS G750 and G950 5.20m platform: additional assembly diagram	64
2-5-7 – GENERIS G750 and G950 7.30m platform: additional assembly diagram	64
Chapter 3: Assembly	66
3-1. GENERIS G750 and G950 2.80m platform assembly	66
3-2. GENERIS G750 5.80m platform assembly	76
3-3. GENERIS G950 5.80m platform assembly	78
3-4. GENERIS G750 and G950 8.80m platform assembly	80
3-5. Stabiliser S2 composition	82
3-5-1 - Stabiliser S2 assembly	83
3-6. GENERIS G750 and G950 11.50m platform assembly	84
3-7. Stabiliser S3 composition	89
3-7-1 - Stabiliser S3 assembly	90
3-8. Minimum scaffolding wheelbase	92
Chapter 4: Lifting with the Comabi lifting accessory	93
4-1. Intended use of the accessory	93
4-2. Use limits	93
4-3. Instructions for assembly, use and upkeep.....	93
Chapter 5: Assembly on uneven ground for G750-G950 (Optional)	94
5-1. Stair kit composition.....	94
5-2. Kits assembly for GENERIS G750 and G950.....	95
Chapter 6: After assembly and before use	96
Chapter 7: Instructions	97
5-1. Instructions for use.....	97
5-2. Instructions for moving the scaffolding	97
Chapter 8: Assembly for transport and access through doors	98
Chapter 9: Verification, upkeep and maintenance	98
Chapter 10: Dismantling	99
Chapter 11: Environment	100
Chapter 12: Guarantee	100

Chapter 1 : The NF mark

The NF mark, created in 1938, is owned by AFNOR. The aim of the NF Mark is to certify the compliance of products with French, European and International standards.

The NF mark meets the requirements of the Consumer Code, in particular by associating the Parts interested in the validation of the certification referential, by defining rules of marking of the certified products and a clear and transparent communication on the main certified characteristics.

The right of user of the NF mark is granted on the basis of an evaluation having allowed to establish the conformity with standards and in a general way with the whole referential defined in this Part, for a product coming from an applicant and from a process of design and/or of manufacturing and/or of marketing.

The NF mark ought to check characteristics of safety of people and goods, of usability and durability of products, as well as the possible complementary characteristics allowing differentiating on the market.

Unanimously recognized by economic stakeholders, consumers, public authorities and institutions, the NF mark has acquired an indisputable reputation, that has been rewarded by the very rare status as a “very well renowned mark” in France. This renown is based on:

- compliance with standards, a symbol of the consensus reached between the interested parties,
- the guarantee of quality, safe and high-performance products that have been tested and checked,
- the will to meet the changing needs of markets,
- confidence in the robustness of the certification process resulting in the award of the mark (thoroughness, transparency and impartiality, command of the processes),
- confidence in the competence and impartiality of the bodies that award the mark.

To refer to the NF mark, a scaffolding structure erected from a certified model shall only include, for the sub-assemblies subject to marking, those listed in the NF nomenclature relating to the model.

2-1. Marking

NF EN 1004 3 5.8M/11.5M XXXD H2

reference standard

load category

Maximum height for exterior / indoor use

access by stairs: no
access by steps: no
access by inclined ladder: no
access by vertical ladder: yes

Height between platforms
H1: 1,85 m
H2: 1,9 m

2-2. NF Marking

Marking of G750 2.8m to 11.5m platform:

NF 04 C G7 R XX XX
| | | | | | |
1 2 3 4 5 6 7

Marking of G950 2.8m to 11.5m platform:

NF 04 C G9 R XX XX
| | | | | | |
1 2 3 4 5 6 7

- 1: NF logo in compliance with the graphic charter in force
- 2: Licence holder's number
- 3: Identification of the producing factory (C = COMABI)
- 4: Reference of the scaffolding model(s) (G7 = G750 / G9 = G950)
- 5: Standard reference: Mobile scaffolding pursuant to EN1004-1
- 6: Reference to the year of manufacture
- 7: Manufacturing batch number

2-3. Technical specifications

Construction:

Mobile scaffold category III EN 1004-1
Welded steel structure

Overall dimensions without stabilisers:

GENERIS	G750	G950
LENGTH (m)	2.00	3.00
WIDTH (m)	0.75	0.75

Load structure:

- Point load: **150 kg on a single loaded platform**
- Maximum allowable load on a single level:
 - **200 Kg/m² uniformly distributed on the platform, i.e., 165 kg uniformly distributed.**
- 1 person per platform
- Only the last platform should have a person on it, provided the load limits detailed above are respected.

Wheelbase with stabilisers:

GENERIS G750	2.80m	5.80m	8.80m	11.50m
Stabiliser length (m)	4,28	4,28	5,20	6,80
Stabiliser width (m)	3,04	3,00	3,95	5,55
∅ Castor wheels (mm)	∅200	∅200	∅200	∅200
Allowable load/castor wheel (kg)	205	205	205	205
Total weight (kg)	180	310	430	571



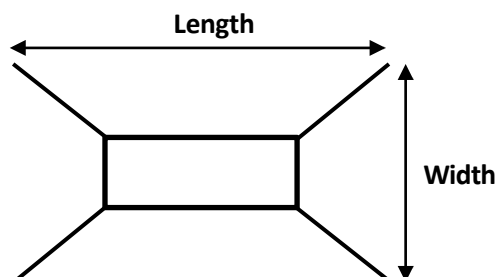









GENERIS G950	2.80m	5.80m	8.80m	11.50m
Stabiliser length (m)	5,28	6,20	6,20	7,80
Stabiliser width (m)	3,04	3,95	3,95	5,55
∅ Castor wheels (mm)	∅250	∅250	∅250	∅250
Allowable load/castor wheel (kg)	250	250	250	250
Total weight (kg)	208	398	509	661



2-4. Parts list for different models

2-4-1 - GENERIS G750 composition according to the following heights:





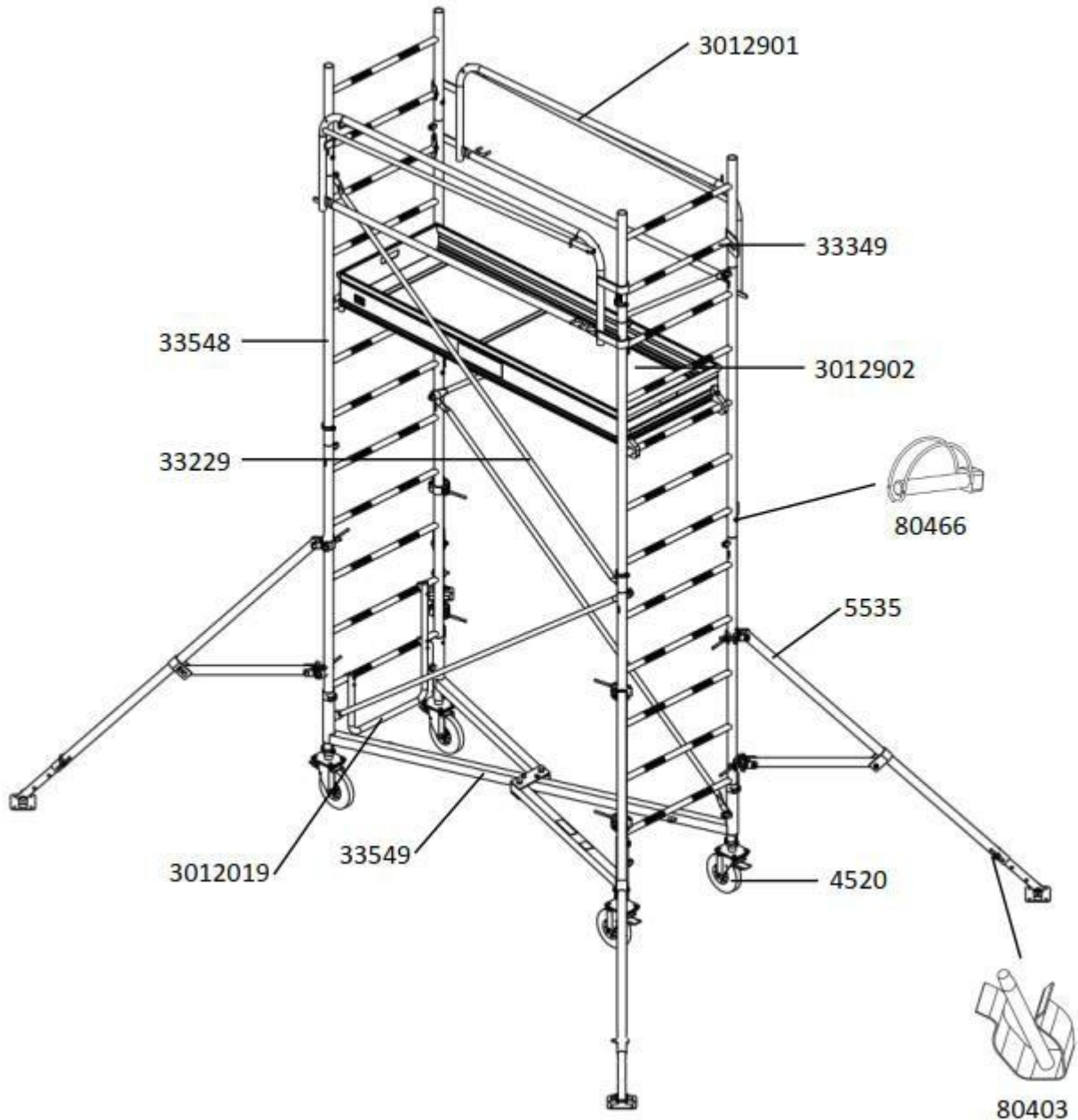





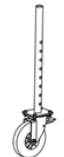

- 2.80m platform – Product reference 3012020
- 5.80m platform – Product reference 3012021
- 8.80m platform – Product reference 3012022
- 11.50m platform – Product reference 3012023

DIAGRAM													
Reference	33549	4520	3012019	33548	33349	33229	3012901	3012902	5535	5540	5230	35031	34122
Name	FINGER BASE	CASTOR WHEEL Ø200	CRADLE	1.50 M EXTENSION	0.60 M EXTENSION	CROSSPIECES	2.00 M GUARD RAIL	2.00 M PLATFORM	STABILISER S1	COMPLEMENT FOR STABILISER 2	COMPLEMENT FOR STABILISER 3	BAGS OF 5 SPLIT PINS 35008	BAGS OF 5 SPLIT PINS 80466
Weight (kg)	21,6	5	21,6	21,6	21,6	21,6	21,6	21,6	21,6	21,6	21,6	21,6	21,6
Quantity - 3012020	1	4	1	4	2	4	2	1	4	0	0	1	3
Quantity - 3012021	1	4	1	8	2	8	6	3	4	4	0	1	4
Quantity - 3012022	1	4	1	12	2	12	8	4	4	4	0	1	6
Quantity - 3012023	1	4	1	16	2	16	10	5	4	4	4	1	8



2-4-2 - GENERIS G950 composition according to the following heights:

- 2.80m platform - Product reference 3016010
- 5.80m platform - Product reference 3016011
- 8.80m platform - Product reference 3016012
- 11.50m platform - Product reference 3016013

DIAGRAM													
Reference	3016901	3016903	3012019	33548	33349	33544	3016901	3016902	5535	5540	5230	35031	34122
Name	FINGER BASE	CASTOR WHEEL Ø250	CRADLE	1.50 M EXTENSION	0.60 M EXTENSION	CROSSPIECES	3.00 M GUARD RAIL	3.00 M PLATFORM	STABILISER S1	COMPLEMENT FOR STABILISER 2	COMPLEMENT FOR STABILISER 3	BAGS OF 5 SPLIT PINS 35008	BAGS OF 5 SPLIT PINS 80466
Weight (kg)	27,2	5,8	1,6	10,7	3,7	3,8	13,3	25,6	9,2	6,9	12	0,2	0,3
Quantity - 3012020	1	4	1	4	2	4	2	1	4	0	0	1	3
Quantity - 3012021	1	4	1	8	2	8	6	3	4	4	0	1	4
Quantity - 3012022	1	4	1	12	2	12	8	4	4	4	0	1	6
Quantity - 3012023	1	4	1	16	2	16	10	5	4	4	4	1	8

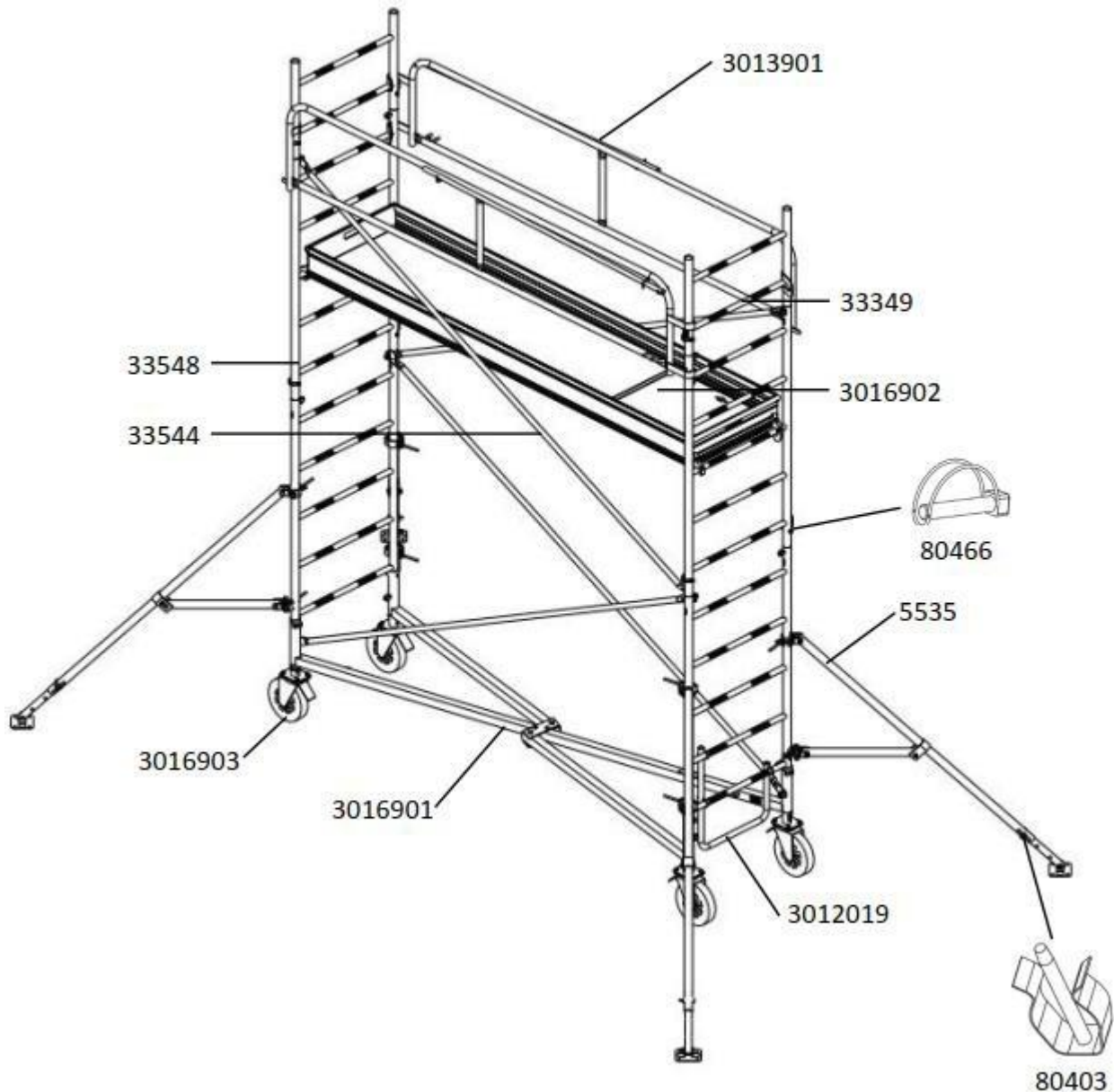

2-5. Model assembly and position diagrams

2-5-1 - GENERIS G750 and G950 2.80m platform assembly diagram

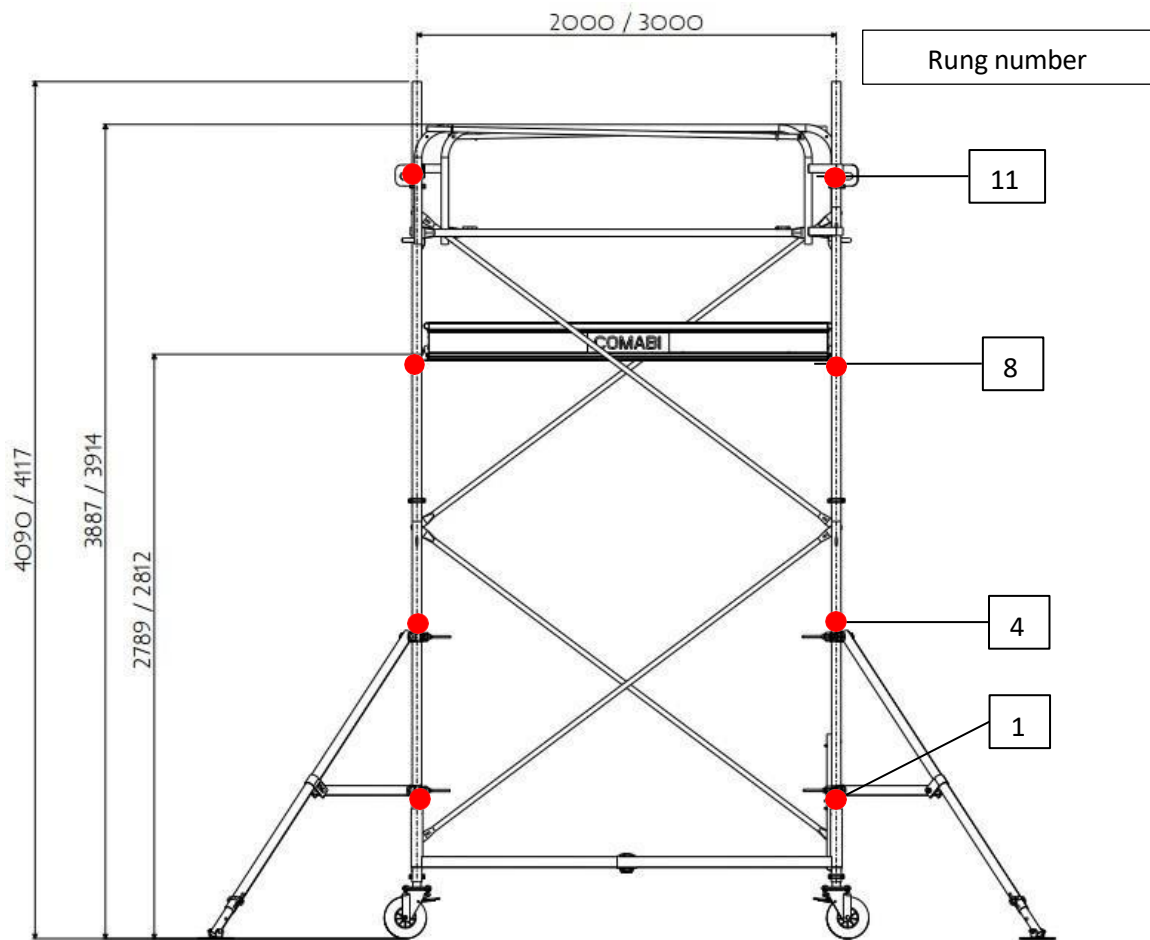

2-5-2 - GENERIS G750 5.80m platform assembly diagram

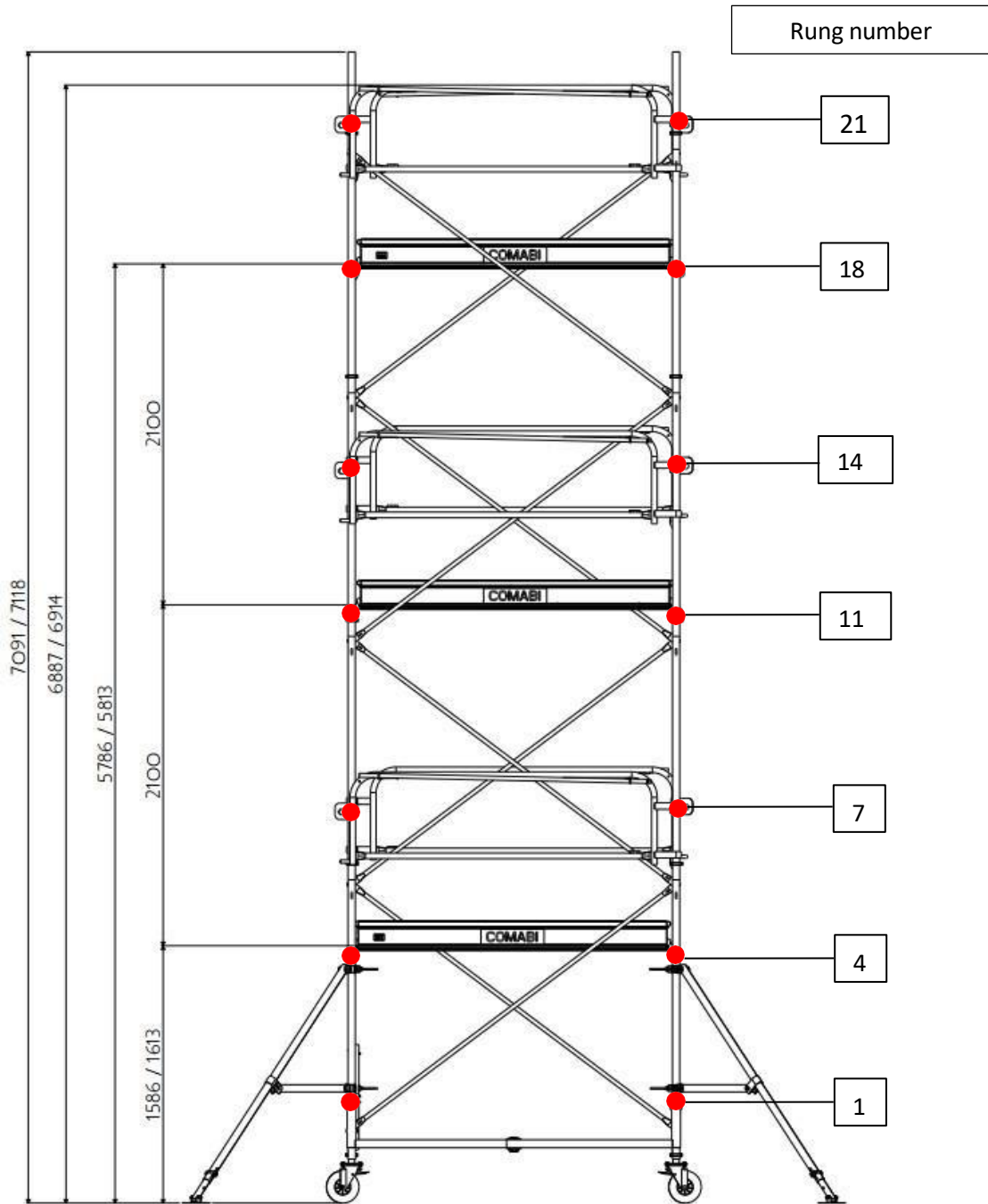

2-5-3 - GENERIS G950 5.80m platform assembly diagram

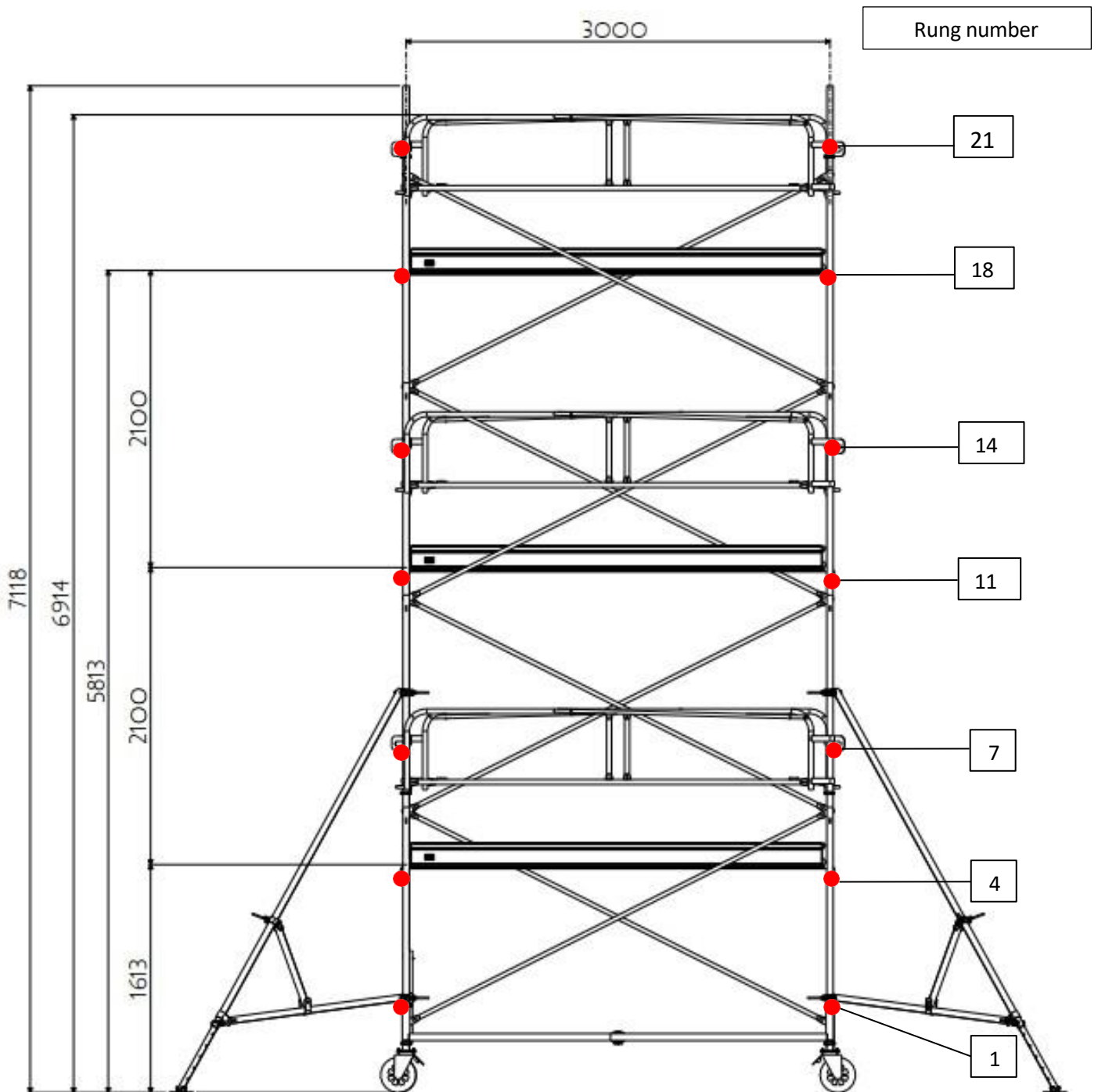

2-5-4 - GENERIS G750 and G950 8.80m platform assembly diagram

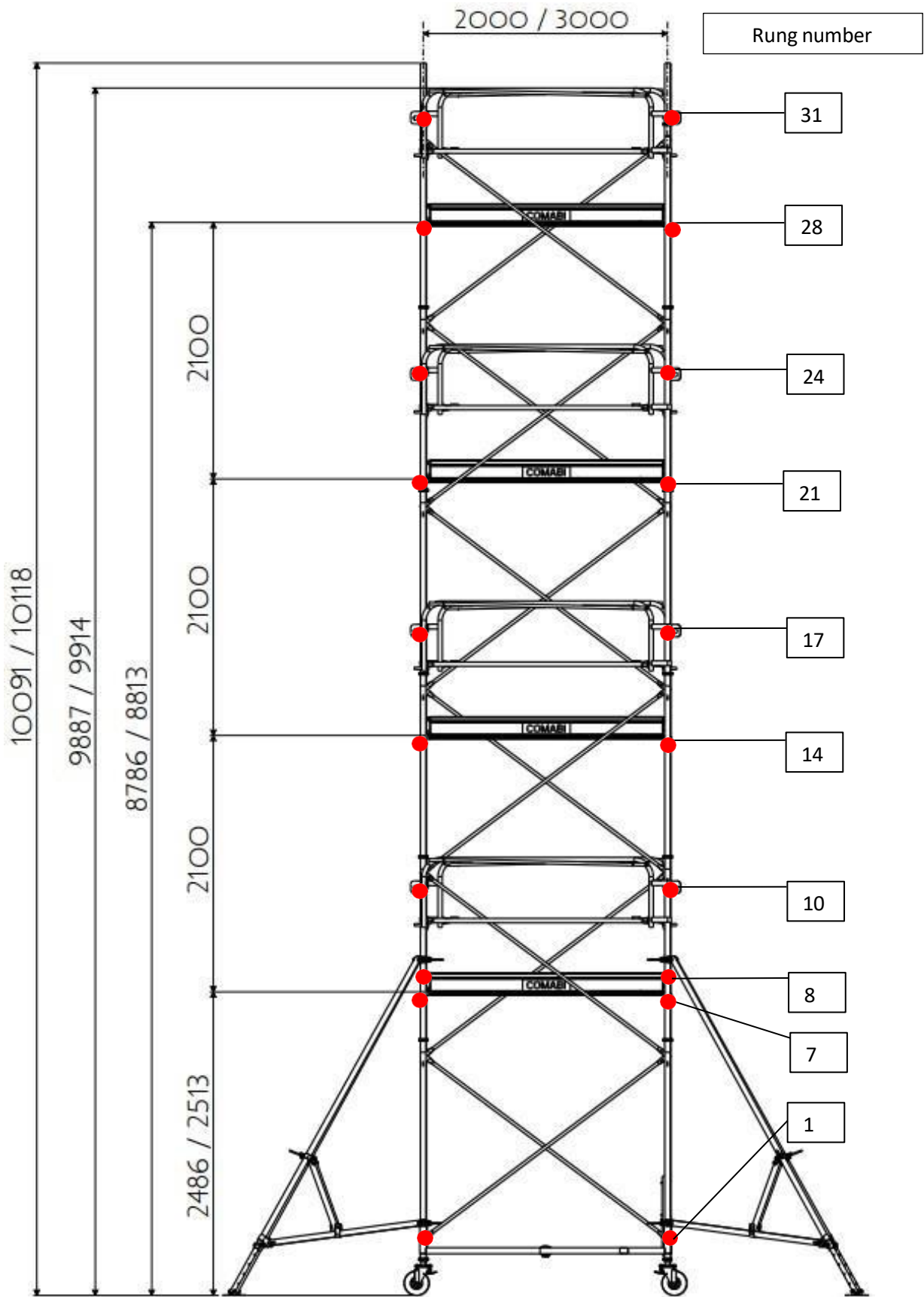

2-5-5 - GENERIS G750 and G950 11.50m platform assembly diagram

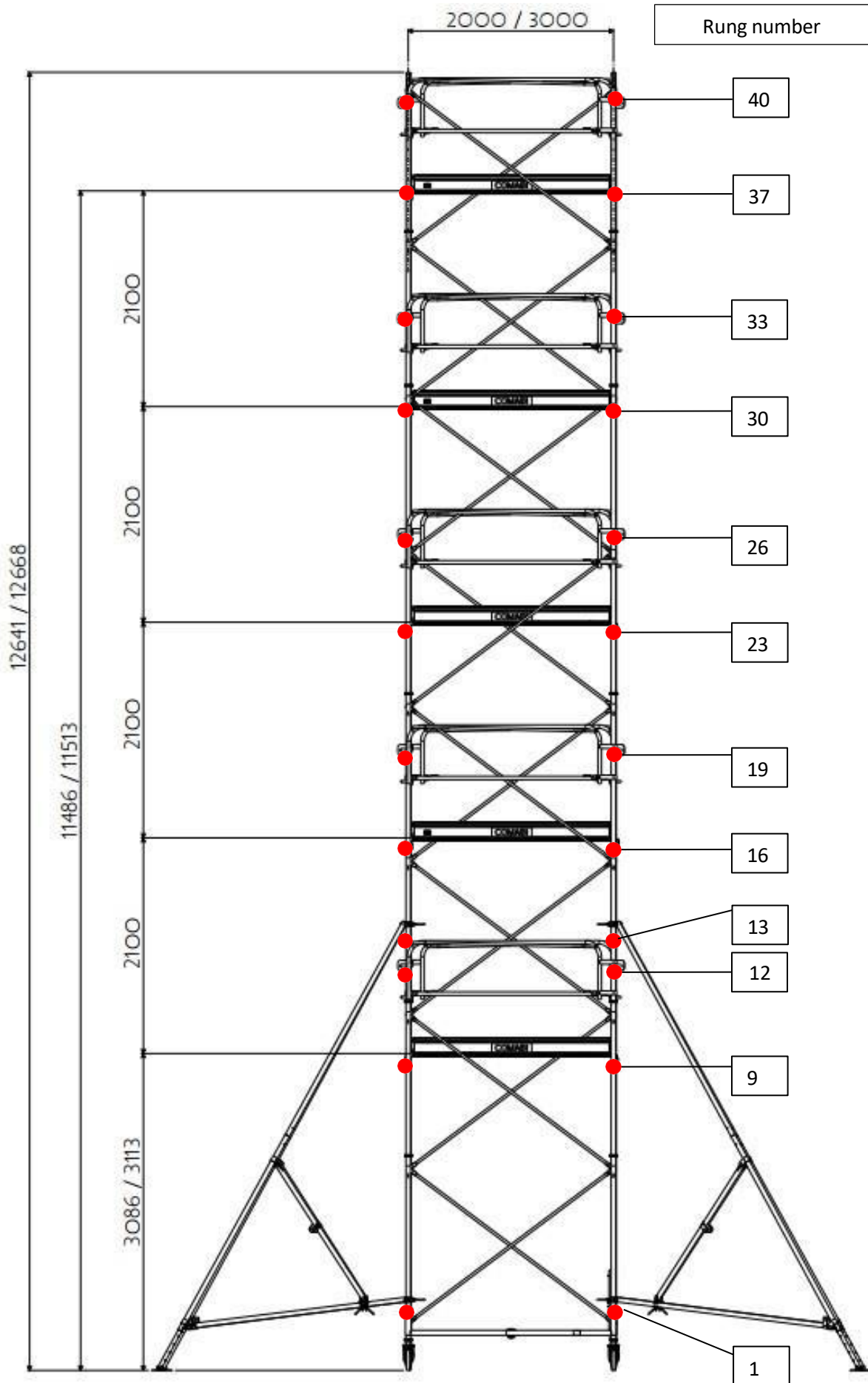

2-5-6 – GENERIS G750 and G950 5.20m platform: additional assembly diagram

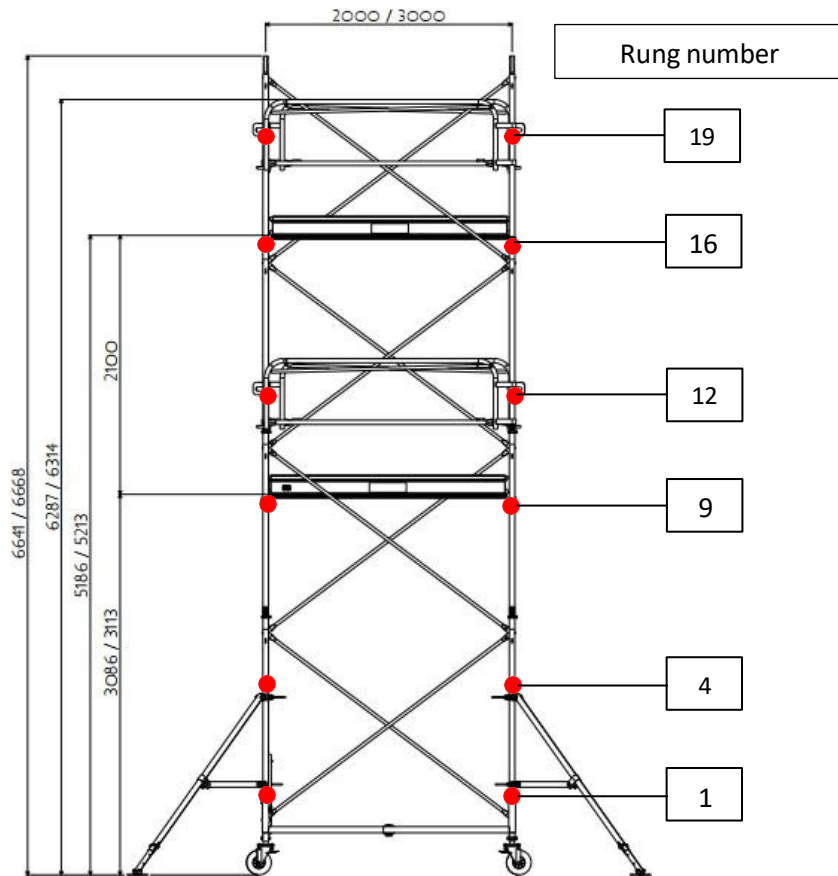

2-5-7 – GENERIS G750 and G950 7.30m platform: additional assembly diagram

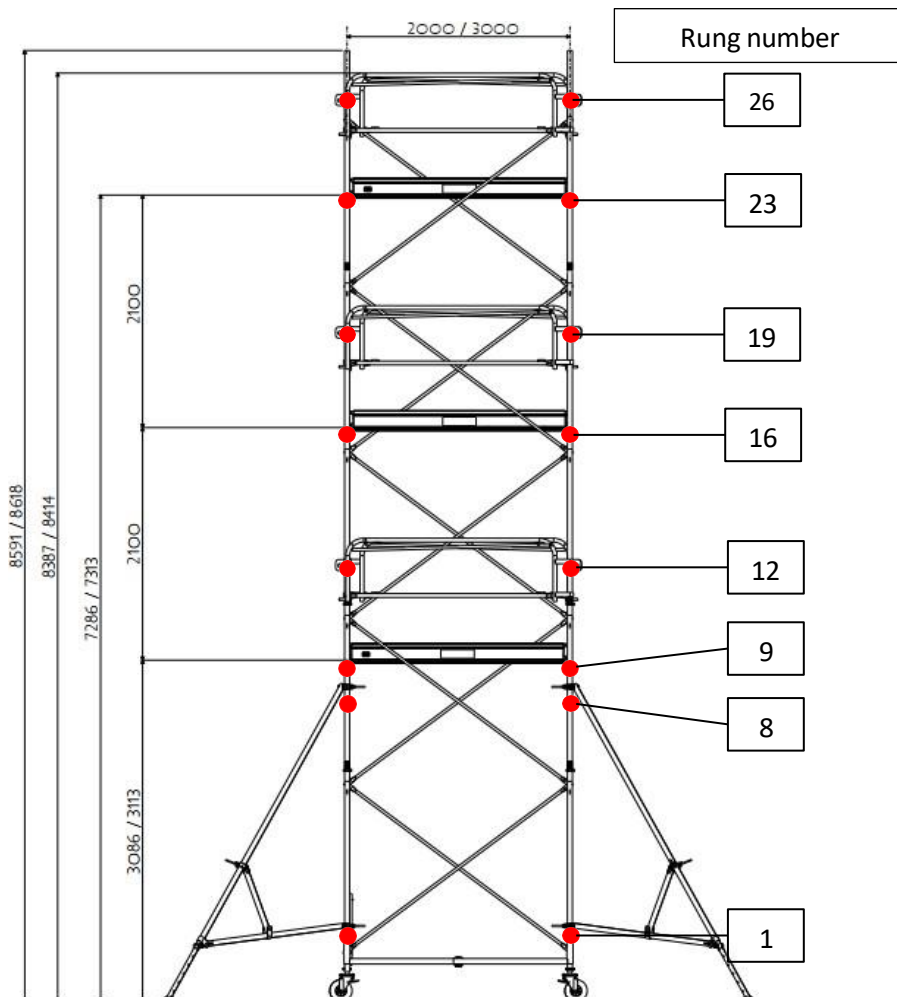

2-6. Safety precautions for erection, modification and use

- The instruction manual should be available at the site where the mobile scaffolding is being erected and used.
- This mobile scaffolding should only be used in accordance with this manual, and should not be modified in any way.
- This scaffolding should only be used in accordance with national regulations.
- It should be used intentionally as a means of accessing the working area.
- Before assembling the scaffolding, the chosen site should be checked to identify and prevent hazards during its assembly, modification and dismantling, including, and without limitation:
 - ground conditions;
 - the level of the slope;
 - obstacles (on the ground or in the air);
 - weather conditions;
 - hazardous electrical phenomena.
- Ensure that all necessary split pins and bolts are firmly in place
- GENERIS G750 and G950 should only be erected and dismantled by personnel trained in assembling and using the mobile tower.
- User training courses are not a substitute for instruction manuals, but can complement them.
- Only original TUBESCA-COMABI components, as specified in this manual, should be used.
- Damaged or faulty components should not be used. Only original TUBESCA-COMABI components should be used.
- For assembling each element, refer to the previous diagrams in sections §2-5.
- PPE (Personal Protective Equipment) must be worn for assembly and dismantling.
- Stabilisers should always be installed when they are required.
- Two-person assembly is required.
- Hauling up items to raise the height of the product can be done from the guard rail side once this has been installed.
- Hauling up tools or other items whilst the product is in use can be done through platform access trap doors.
- This product should only be used in accordance with the instruction manual.
- Mobile access and working towers designed in accordance with EN 1004-1 are not anchor points for fall arrest systems.
- Working on a platform is only allowed if there is a complete guard rail consisting of handrails, intermediate rails and toeboards.
- After assembly or modification, the following basic information should be displayed on the mobile scaffolding, and it should be clearly visible from the ground (on a label, for example):
 - The name and contact details of the person in charge;
 - Whether the mobile scaffolding is ready for use or not;
 - The load category and the uniformly distributed load value for the scaffolding;
 - Whether the mobile scaffolding is solely intended for interior use only;
 - The assembly date.
- The telescopic legs are only used to correct the level of uneven grounds.

Chapter 3: Assembly

3-1. GENERIS G750 and G950 2.80m platform assembly

Scaffolding must be erected, dismantled and modified by at least 2 people.
The working height is defined according to the user and the task to be carried out.

3-1-1 – Castor wheels assembly

1. Place the closed base flat on its side.
2. Insert each castor wheel leg into the necked tube of the base and lock with the split pins code 34122.



3. Straighten the base and open the arms to form a cross.

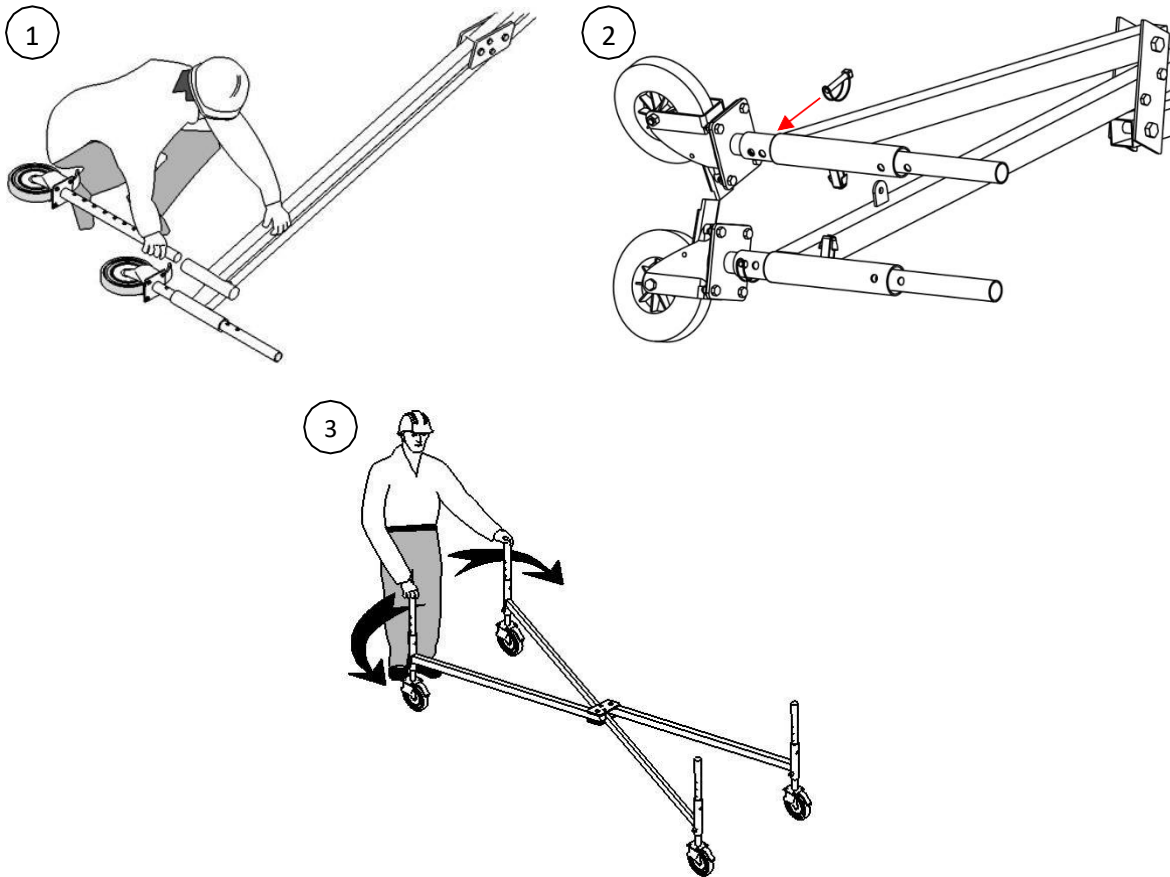

4. The “GENERIS base” split pins code 35031 must be set on the base. They must remain in place during disassembly.

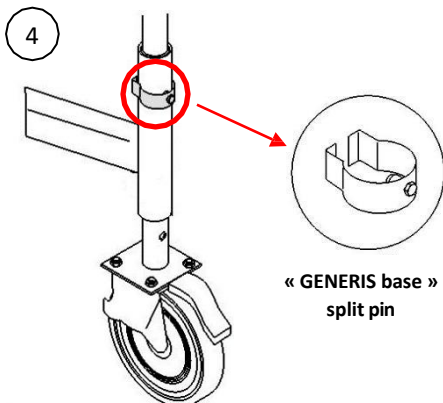

Height adjustment of the castor wheel legs is used only to correct the unevenness of the ground.

3-1-2 –Departure extensions assembly

- To install the 1.50m extension, remove the 2 split pins from the base. (1 and 2)
- Insert the ladder into the two castor wheel legs. (3)
- Lock with the two split pins. (4)
- Repeat this process for the second ladder.
- Lock the 4 castor wheel brakes using your foot.

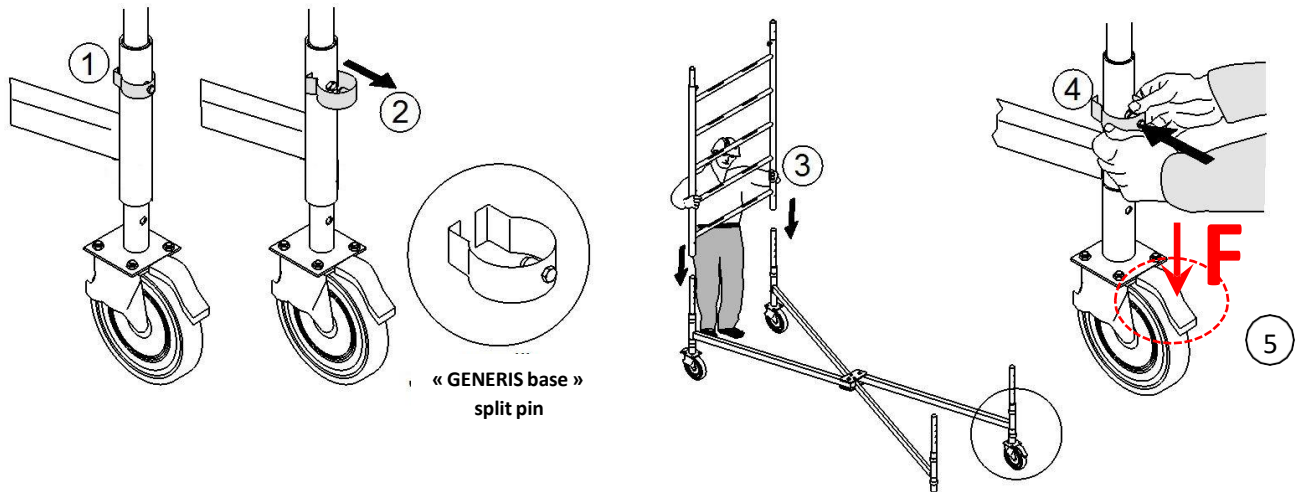

3-1-3 – Mounting the temporary safety guard rails to aid assembly.

- Mount the two temporary safety rails on rung no. 5 of the ladder by following §3-1-10.
- The assembly pole is not needed for this.

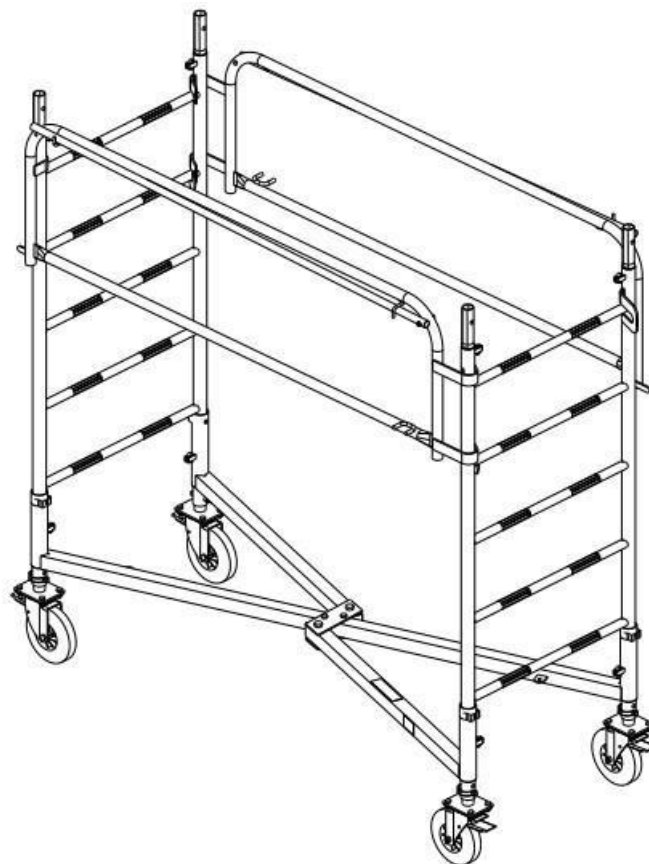

3-1-4 – Scaffolding alignment method on a 1% tilt slope

- Check the level of the base using a spirit level in 3 steps (A, B and C), adjust if necessary, using the castor wheel adjustment.
- Adjust the castor wheel by using the 10 possible adjustment positions provided on the castor wheel flute.
- In the case of a 1% slope, the two downhill castor wheels must be set one position apart from the other two castor wheels.
- Finally, check the verticality of the scaffolding: <1%.

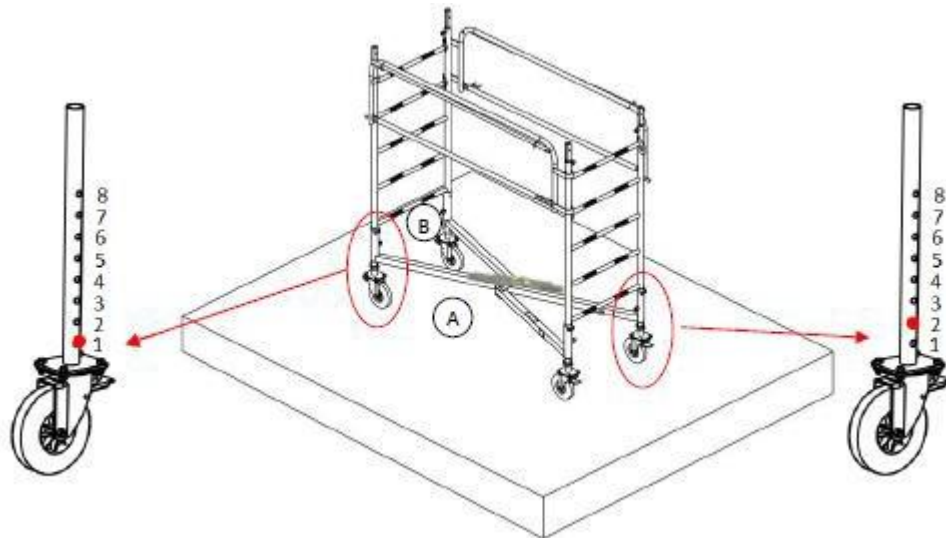

3-1-5 – Temporary box platform assembly for installation assistance

- Position the platform on rung no. 2 of the ladder (platform height: 1.00m).

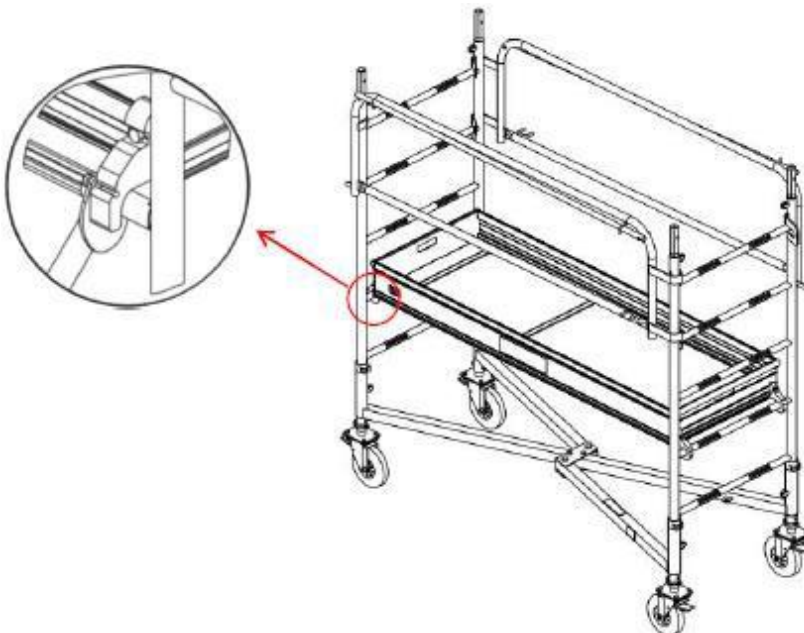

3-1-6 – Extensions assembly

1. Fit the 0.6m extension with the 1.50m ladder.
2. Pin the extension with the two split pins code 34122.



Note that the 0.60m extension is strictly intended as an end extension. It should always be placed on top.

It should not be assembled as an intermediary section.

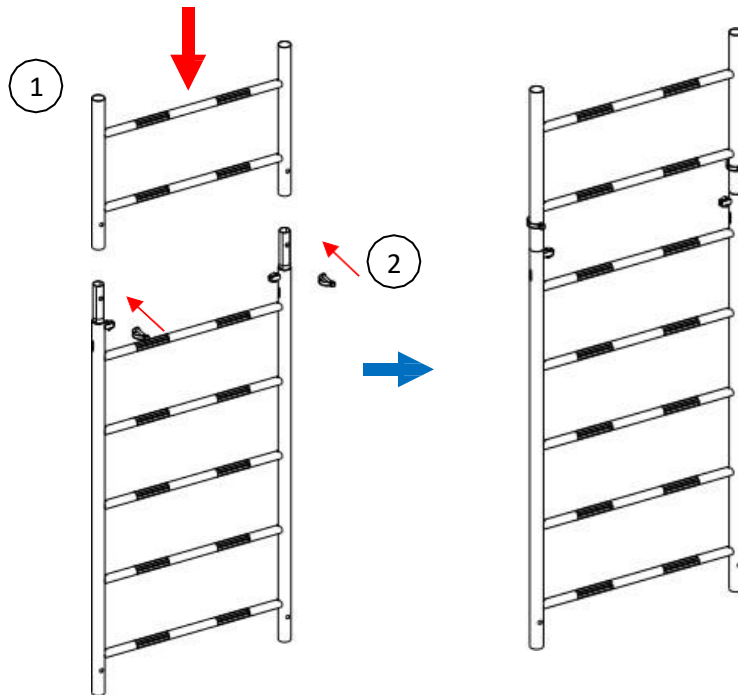

3. Fit the 1.50m extension + 0.60m extension onto the previously assembled extension.
4. Pin the extension with the two split pins code 34122.
5. Repeat steps 1 and 2 for the second 1.50m extension + 0.60m extension.

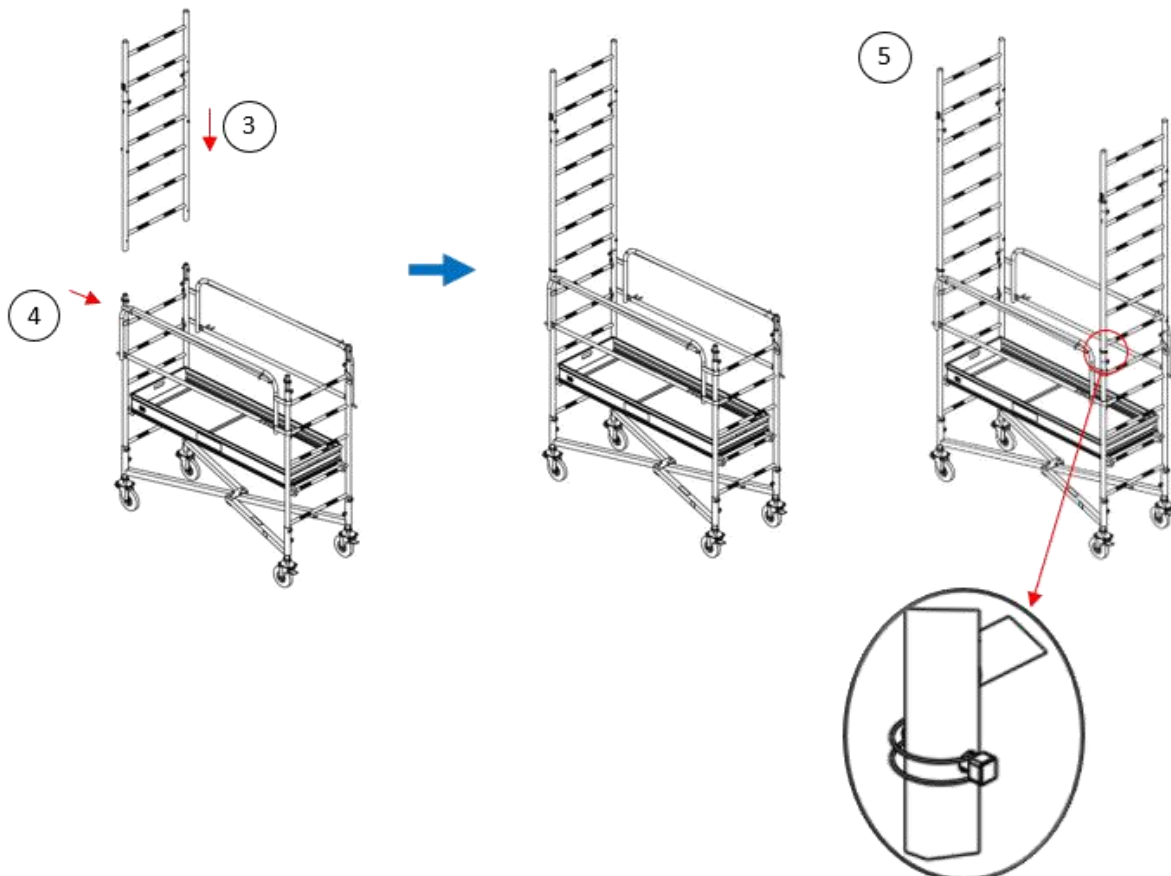

3-1-7 — Safety guard rails assembly

1. From the ground, remove the temporary safety guard rails on rung no. 5, then:
2. Hook the guard rail onto rung n°11
3. Deploy the “guard rail lifting pole”.
4. Using the pole, position the other end on the rung at the same level of the opposite ladder.
5. Push the guard rail to its final position, the guard rail must be horizontal.
6. Lock the anti-lift device.

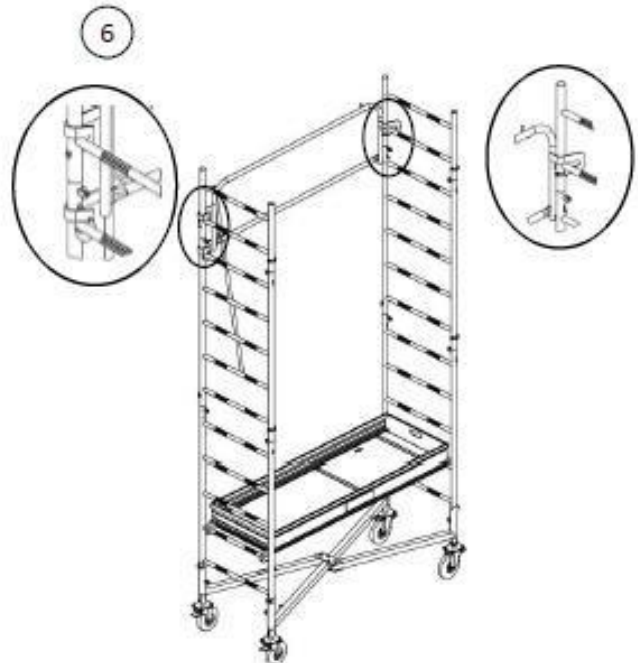
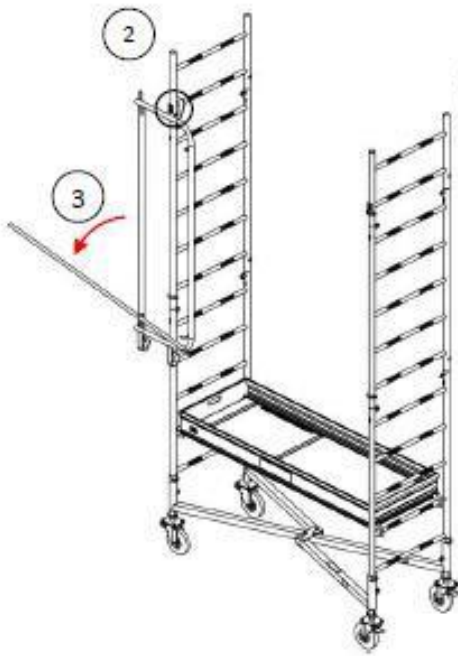

7. Repeat steps 1 to 6 to build the second guard rail.
8. Remove the temporary platform from rung no. 2.

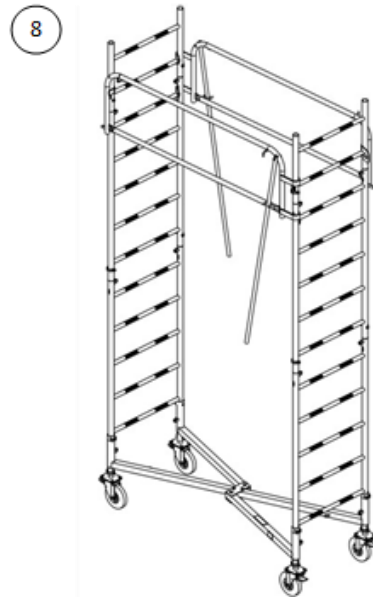
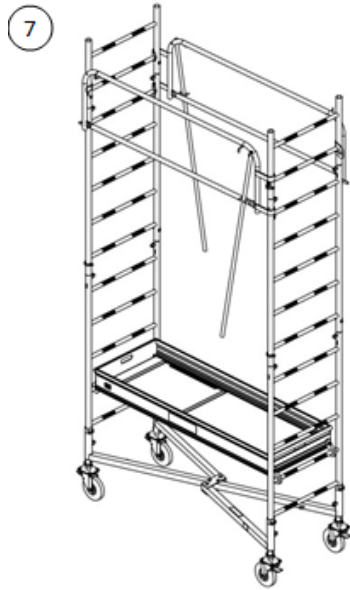

3-1-8 – Cross brace assembly

- Install the two cross braces facing each other on the spring fingers.
- Position the cross braces so that the curve faces outwards to facilitate installation of the platform.
- When installing the cross braces, make sure that the spring slats are functioning properly.

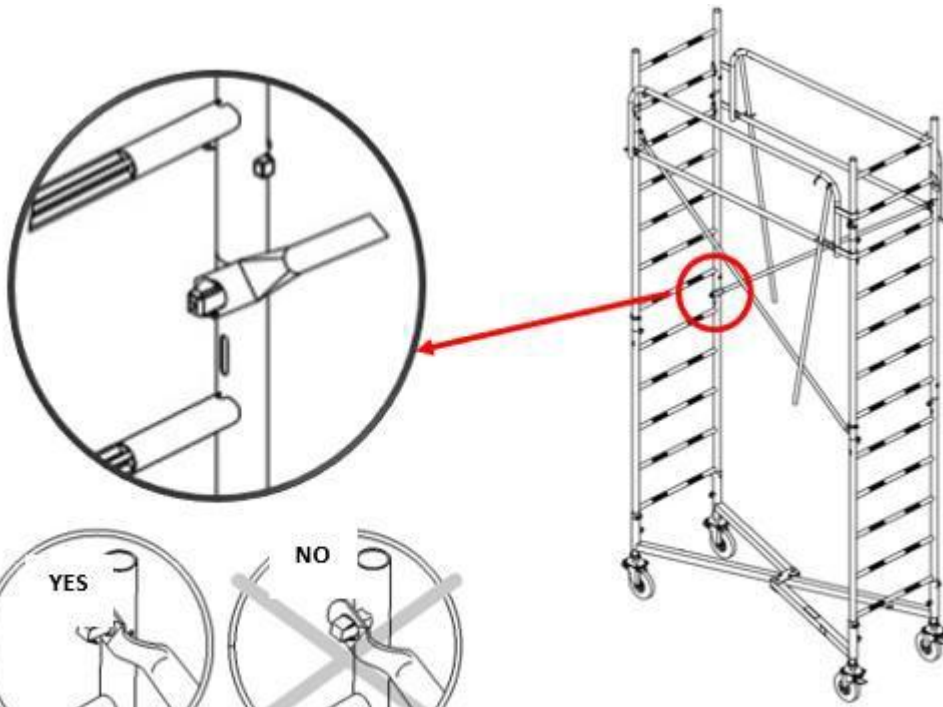

3-1-9 – Final box platform assembly

5. Position the platform onto rung n°8. (2.80m model)
6. Slide and hang the platform on the other end.
7. Ensure that the anti-lift device is locked.
8. Access the platform from inside the ladder and fold in the “two guard rail” poles.
 - For heights below 2.80m, lower the guard rails and platforms according to the required height.
 - Note that the distance between rungs = 300mm.

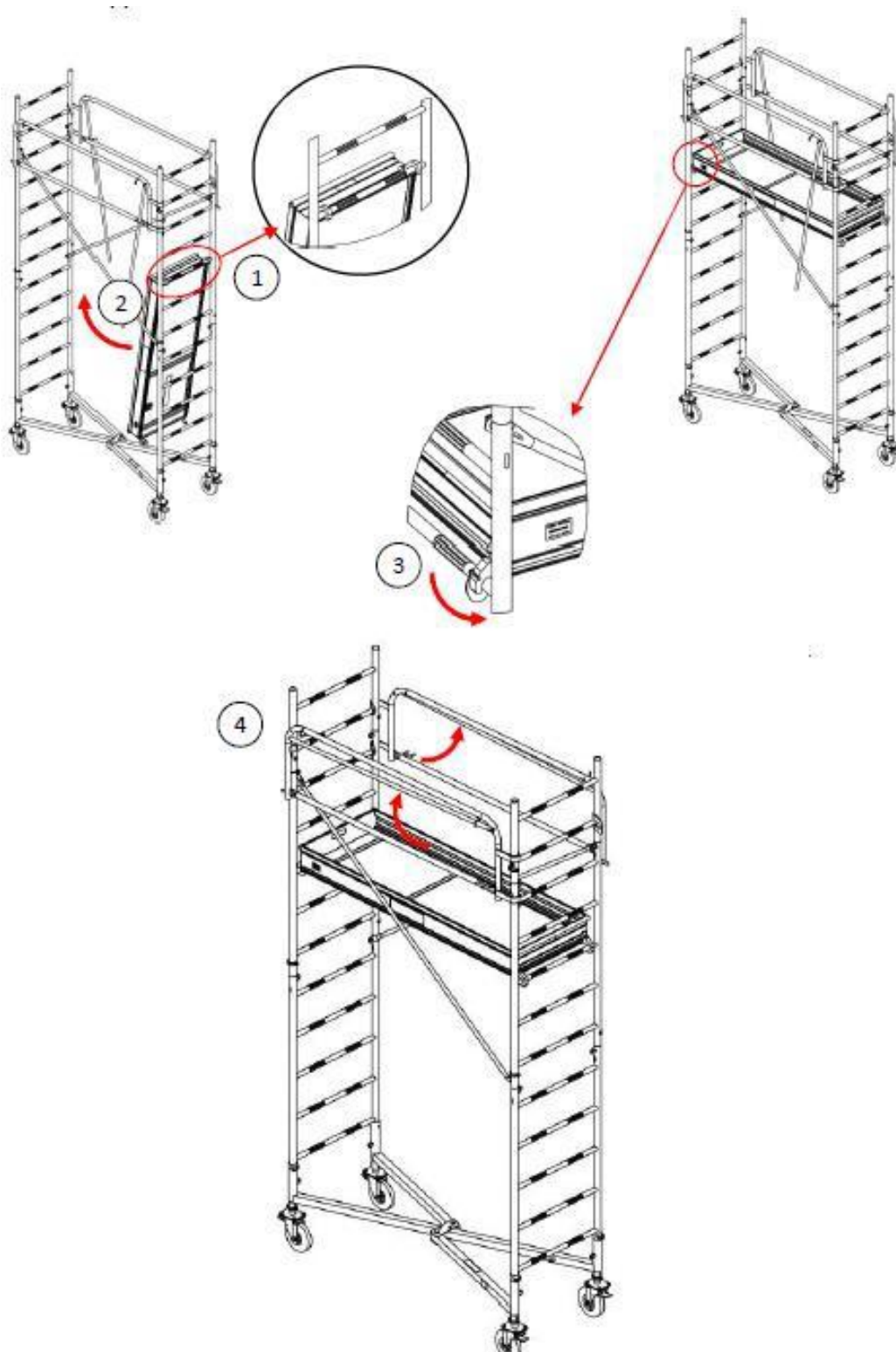

3-1-10 Opposite cross brace assembly

- The two cross braces should always be fitted facing each other with the curved side facing outwards.
- When fitting the cross braces, ensure that the spring slats are functioning properly.

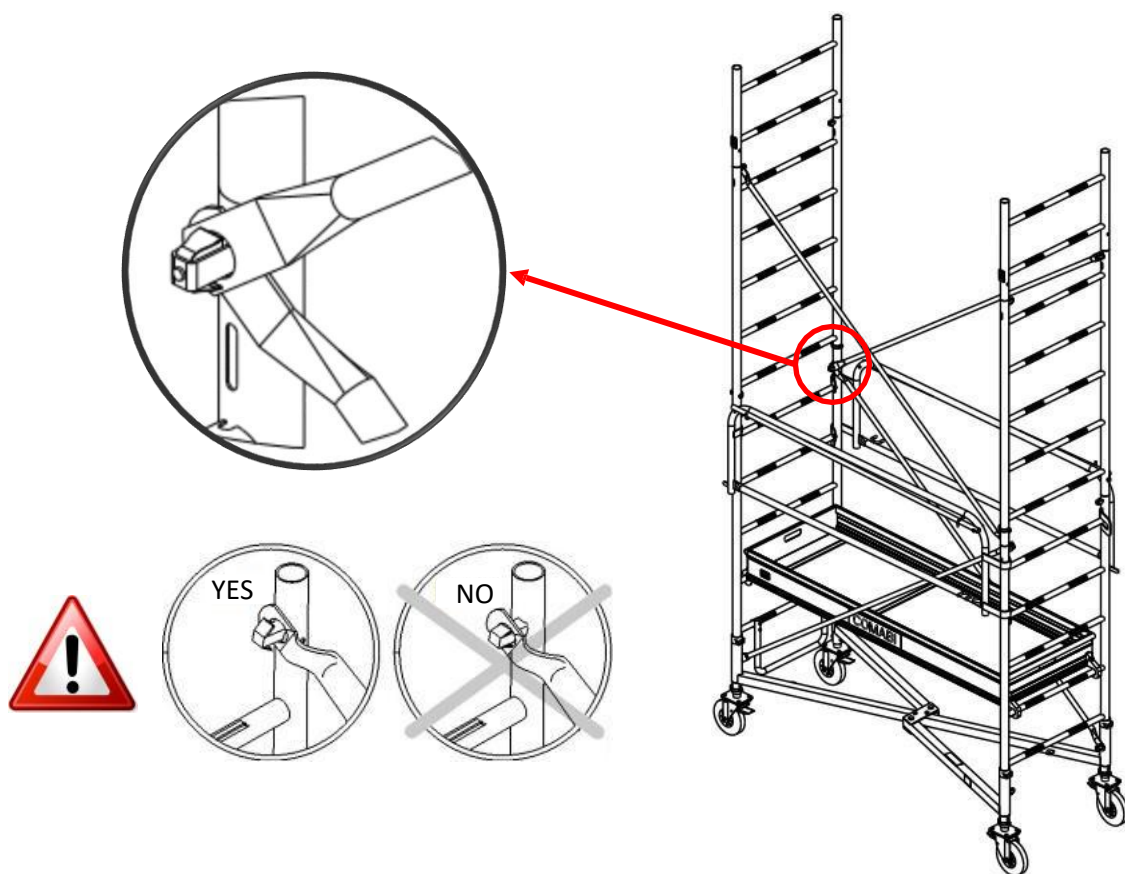

3-1-11 –Stabilisers S1 assembly

Before proceeding with the assembly, ensure that the stabilisers are already installed.



- Stabiliser S1 applies to G750 up to 5.80m platform and G950 up to 2.80m platform.
- Stabiliser S2 applies to G750 from 5.80m to 8.80m platform and G950 from 2.80m to 8.80m platform.
- Stabiliser S3 applied to G750 and G950 between 8.80m and 11.50m platform.

1. Starting with the top clamp, secure the stabilisers to the upright just below the 4th rung, and then between the 1st and 2nd rungs.
2. Lock the 2 clamps with the flange nuts.
3. Adjust the leg according to the inclination of the ground.
4. Repeat steps 3 times.

1

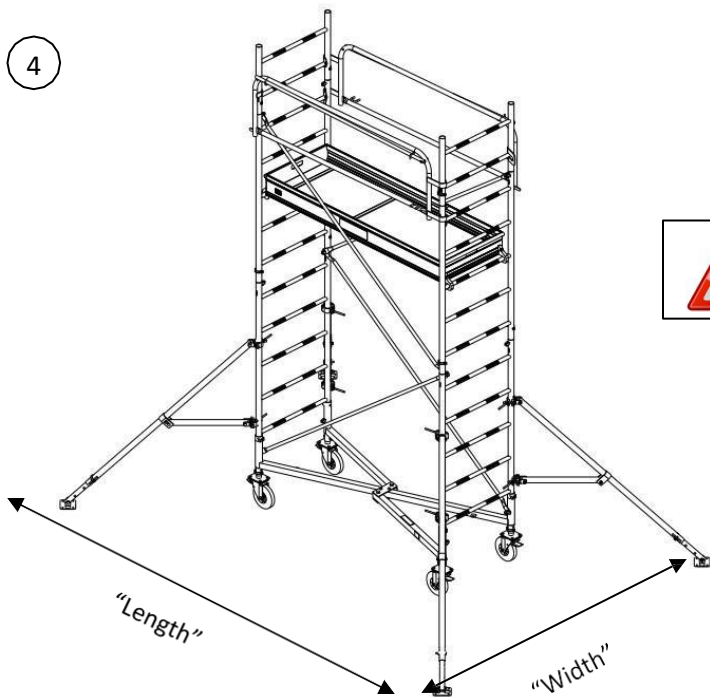
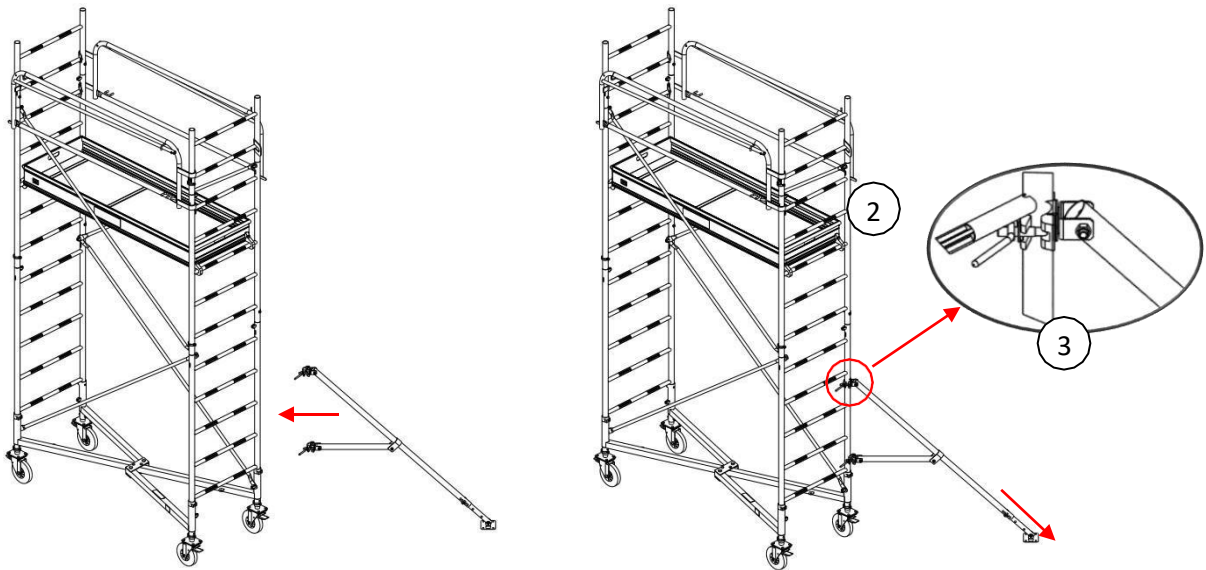

 Check "length" and "width" according to table §2-3.

3-1-12 - Access cradle assembly

- The access cradle is erected on rungs 1 and 2 using the 3 steel fasteners.
- Tighten the 5 nuts with a 10mm spanner.

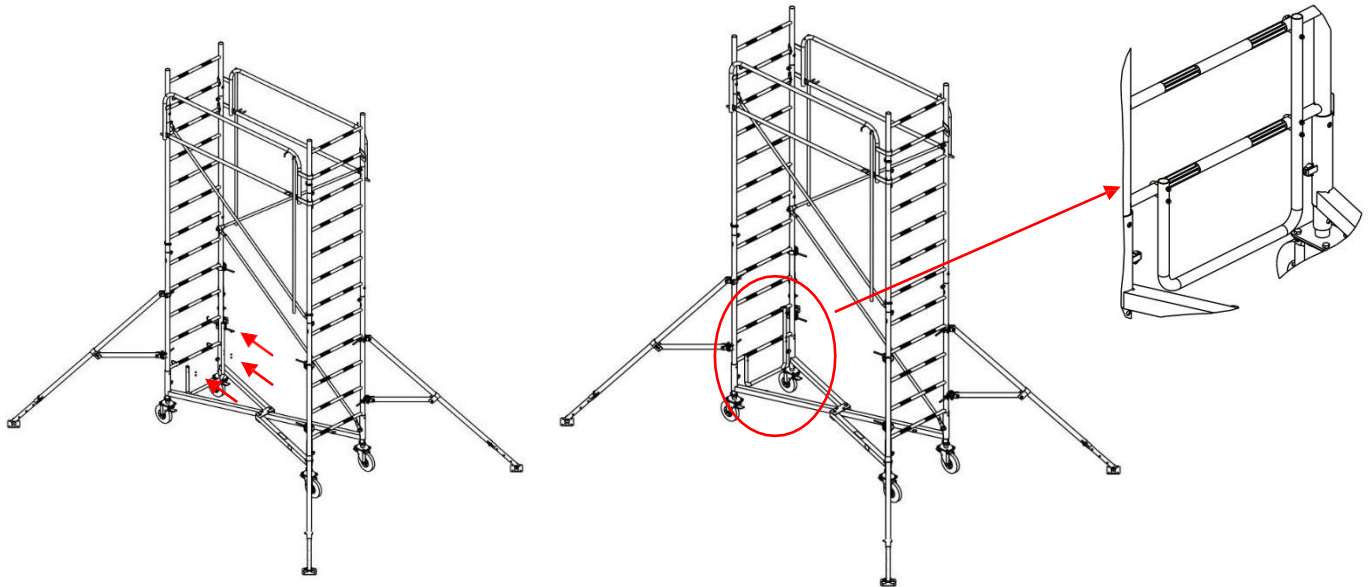
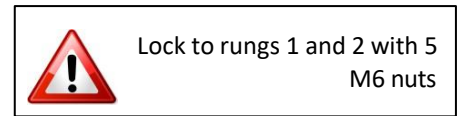

3-2. GENERIS G750 5.80m platform assembly





1. Assemble the G750 5.80m by carefully repeating steps §3-1 to §3-1-6 but without pre-mounting the 0.60m extension on to the 1.50m extension.
2. From the ground, remove the 2 temporary guard rails from rung no. 5, and then mount them definitively on rung no. 7 by following §3-1-7.
3. Remove the temporary platform from rung no. 2, and then mount it definitively on rung no. 4 by following §3-1-9.
4. Mount the 1st and 2nd cross braces by following §3-1-8.
5. Mount the four S1 stabilisers by following §3-1-11.
6. Mount the 2 temporary guard rails on rung no. 10.



7. Assemble the two 1.50m extensions (without the 0.6m extension) by following § 3-1-6.
8. Remove the two temporary guard rails, and then mount them definitively on rung no. 14 by following § 3-1-7.
9. Mount the 3rd and 4th, and 5th and 6th cross braces opposite each other by following §3-1-10.
10. Mount the 2nd permanent platform on rung no.11 by following §3-1-9.



11. Assemble the two 1.50m + 0.60m extensions (with the 0.60m extension) by following §3-1-6.
12. Mount the 5th and 6th guard rails on rung no. 21.
13. Mount the 7th and 8th cross braces by following §3-1-10.
14. Mount the 3rd and final platform on rung no. 18 by following §3-1-9.
15. Mount the access cradle by following §3-1-12.
16. Check the position of components by following §2-5-2.
17. For heights below the 5.80m platform, lower the guard rails and platforms according to the required height; if necessary, remove the 1st platform along with the 1st and 2nd guard rails.
18. Note that the distance between rungs = 300mm
19. To comply with EN1004-1, the minimum height between platforms must always be 2.10m and the height of the first platform must be < 3.40m.

	1.50m extension
	0.60m extension
	Guard rail
	Box platform

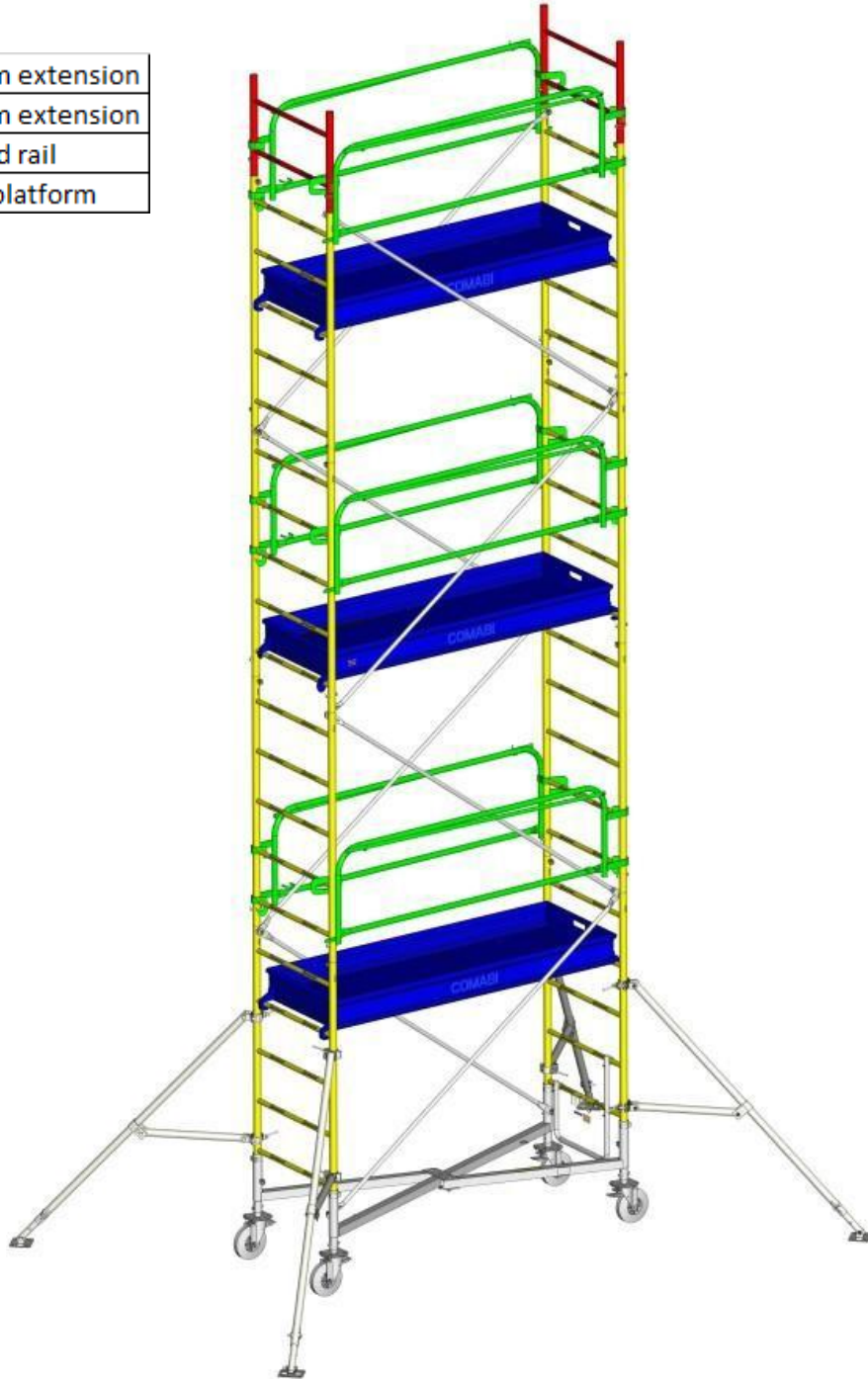

3-3. GENERIS G950 5.80m platform assembly

1. Assemble the G950 5.80m by carefully repeating steps §3-1 to §3-1-6 but without pre-mounting the 0.60m extension on to the 1.50m extension.
2. From the ground, remove the 2 temporary guard rails from rung no. 5, and then mount them definitively on rung no. 7 by following §3-1-7.
3. Remove the temporary platform from rung no. 2, and then mount it definitively on rung no. 4 by following §3-1-9.
4. Mount the 1st and 2nd cross braces by following §3-1-8.
5. Mount the four S2 stabilisers by following §3-5-1, and then fasten them above rungs no. 1 and no. 8 using the 2 clamps.
6. Check the positioning of the 4 stabilisers by following §3-8.
7. Mount the 2 temporary guard rails on rung no. 10.

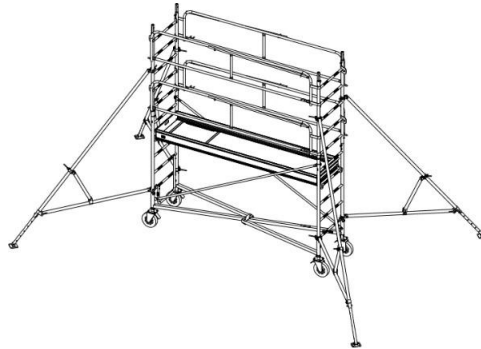

8. Assemble the two extensions (without the 0.60m extension) by following §3-1-6.
9. Remove the two temporary guard rails, and then mount them definitively on rung n°14 by following § 3-1-7.
10. Mount the 3rd, 4th, 5th and 6th cross braces opposite each other by following §3-1-10.
11. Mount the 2nd permanent platform on rung no.11 by following §3-1-9.

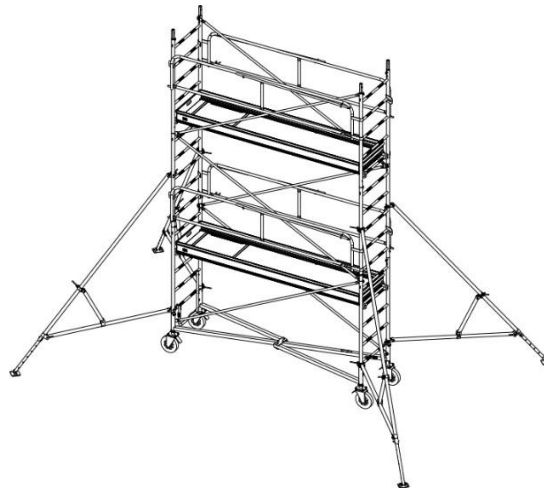

12. Assemble the two extensions (with the 0.60m extension) by following §3-1-6.
13. Assemble the 5th and 6th guard rails on rung n°21 by following §3-1-10.
14. Mount the 7th and 8th cross braces by following §3-1-10.
15. Mount the 3rd and final platform on rung no. 18 by following §3-1-9.
16. Mount the access cradle by following §3-1-12.
17. Check position of components by following §2-5-3.
18. For heights below the 5.80m platform, lower the guard rails and platforms according to the required height. If necessary, remove the 1st platform along with the 1st and 2nd guard rails.
19. Note that the distance between rungs = 300mm

20. To comply with EN1004-1, the minimum height between platforms must always be 2.10m, and the height of the first platform must be < 3.40m.

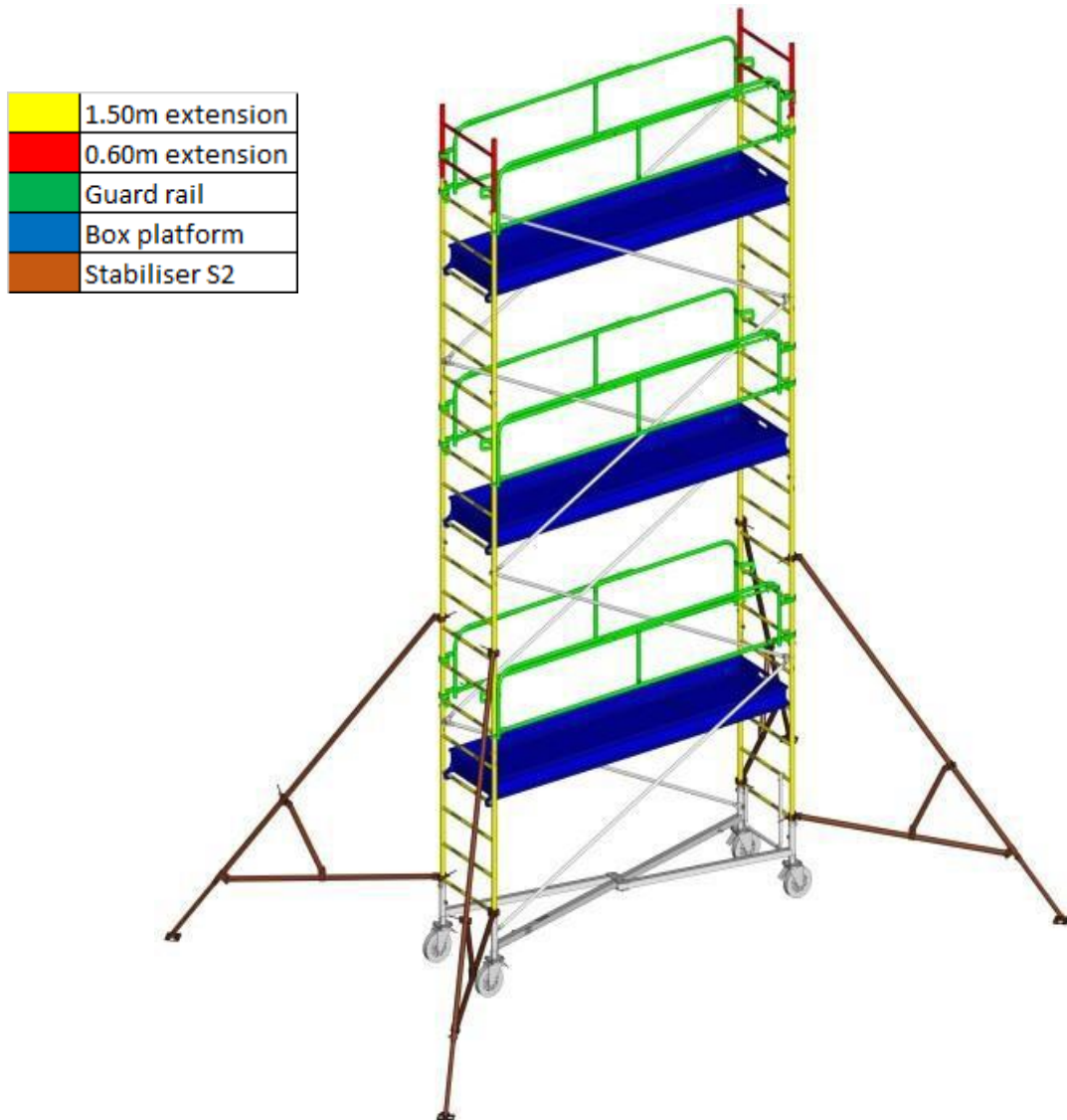

3-4. GENERIS G750 and G950 8.80m platform assembly

1. Assemble the G950 8.80m by carefully repeating steps §3-1 to §3-1-6 without pre-mounting the 0.60m extension on to the 1.50m extension.
2. From the ground, remove the 2 temporary guard rails from rung no. 5, and then mount them definitively on rung no. 10 by following §3-1-7.
3. Mount the 3rd and 4th cross braces by following §3-1-10.
4. Remove the temporary platform from rung no. 2, and then mount it definitively on rung no. 7 by following §3-1-9.
5. Mount the 1st and 2nd cross brace by following §3-1-8.
6. Mount the four S2 stabilisers by following §3-5-1, and then fasten them above rungs no. 1 and no. 8 using the 2 clamps.
7. Check the positioning of the 4 stabilisers by following §3-8.
8. Mount the two 1.50m extensions (without the 0.60m extension) by following §3-1-6.
9. Mount the 2 temporary guard rails on rung no. 14.

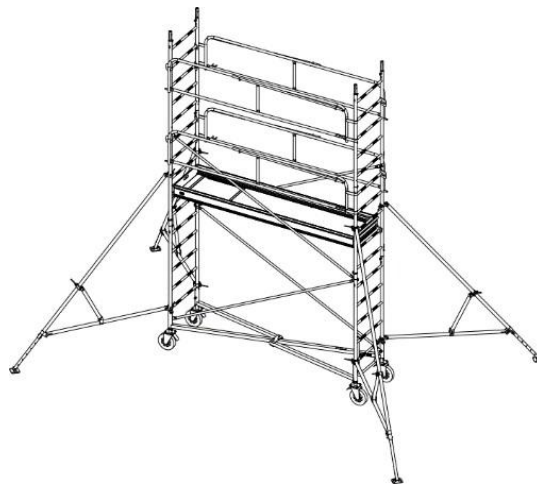

10. Mount the two 1.50m extensions (without the 0.60m extension) by following §3-1-6.
11. Remove the two temporary guard rails, and then mount them definitively on rung no. 17 by following §3-1-7.
12. Mount the 5th and 6th cross braces by following §3-1-10.
13. Mount the 2nd permanent platform on rung no. 14 by following §3-1-9.



14. Mount the 2 temporary guard rails on rung no. 20.
15. Mount the two 1.50m extensions (without the 0.60m extension) by following §3-1-6.
16. Remove the 2 temporary guard rails, and then mount them definitively on rung no. 24 by following § 3-1-7.
17. Mount the 9th and 10th cross braces by following § 3-1-10.
18. Mount the 3rd permanent platform on rung no. 21 by following § 3-1-9.
19. Mount the 7th and 8th cross braces by following §3-1-10.
20. Mount the two 1.50m + 0.60m extensions by following §3-1-6.
21. Mount the 7th and 8th guard rails on rung no. 31.
22. Mount the 11th and 12th guard rails by following §3-1-10.
23. Mount the 4th and last platform on rung no. 28 by following §3-1-9.
24. Mount the access cradle by following §3-1-12.
25. Check the position of components by following §2-5-4.
26. For heights below the 8.80m platform, lower the guard rails and platforms according to the required height. If necessary, remove the 1st platform along with the 1st and 2nd guard rails.
27. Note that the distance between rungs = 300mm.
28. To comply with EN1004-1, the minimum height between platforms must always be 2.10m, and the height of the first platform must be <3.40m.

	1.50m extension
	0.60m extension
	Guard rail
	Box platform
	Stabiliser S2

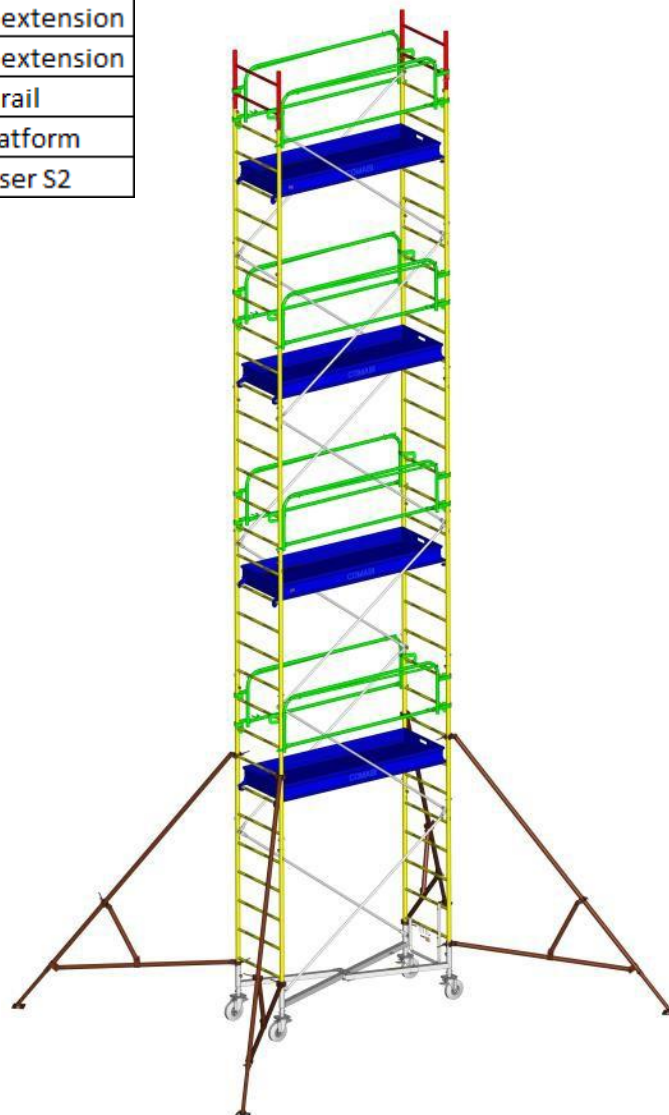

3-5. Stabiliser S2 composition

The stabiliser S2 is made of the stabiliser S1 plus an additional brace tube (code 05540).

1. Force arm of stabiliser S1
2. Brace arm of stabiliser S1
3. Adjustable leg
4. Component for stabiliser S2

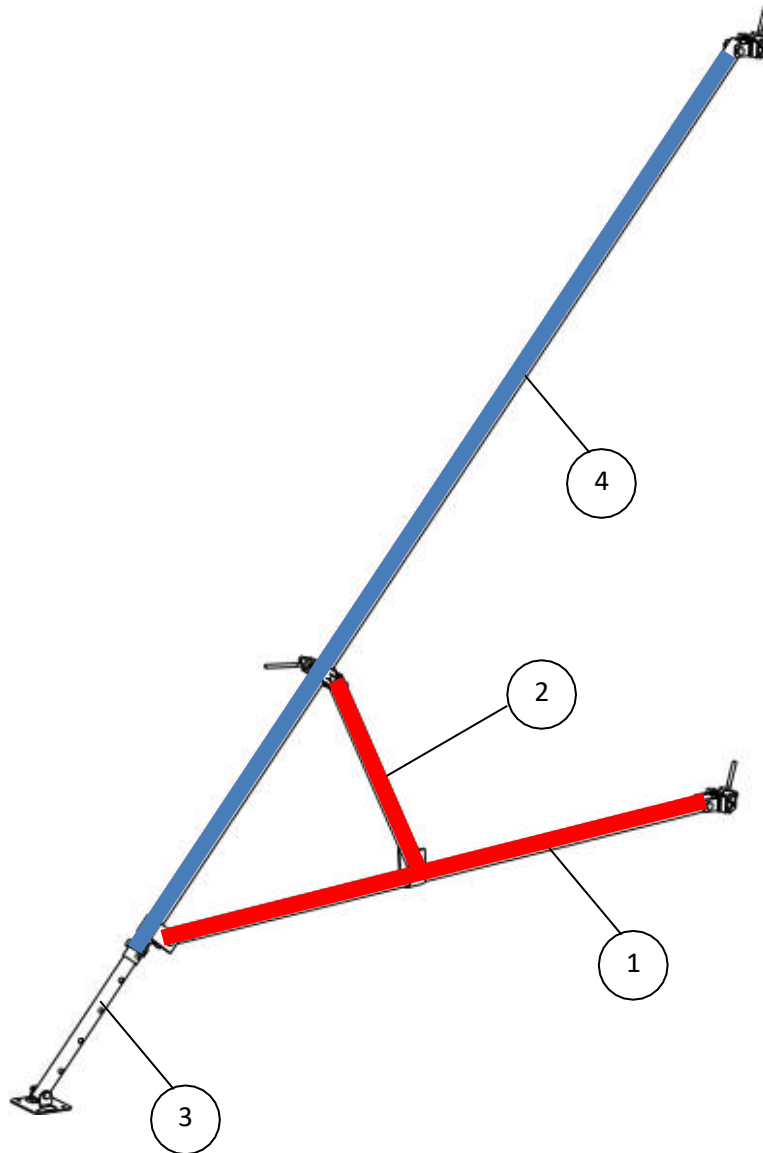

3-5-1 - Stabiliser S2 assembly

5. Unpin and remove the adjustable leg from the stabiliser S1 (red).
6. Insert the adjustable leg into the brace tube (blue) and secure with the split pin.
7. Connect the stabiliser S1 without leg (red) with the clevis of the brace tube (blue) with the M12 screw + nut.
8. Tighten the screw + nut assembly with an 18mm flat spanner.
9. Connect and tighten the brace arm with the brace tube using the clamp.

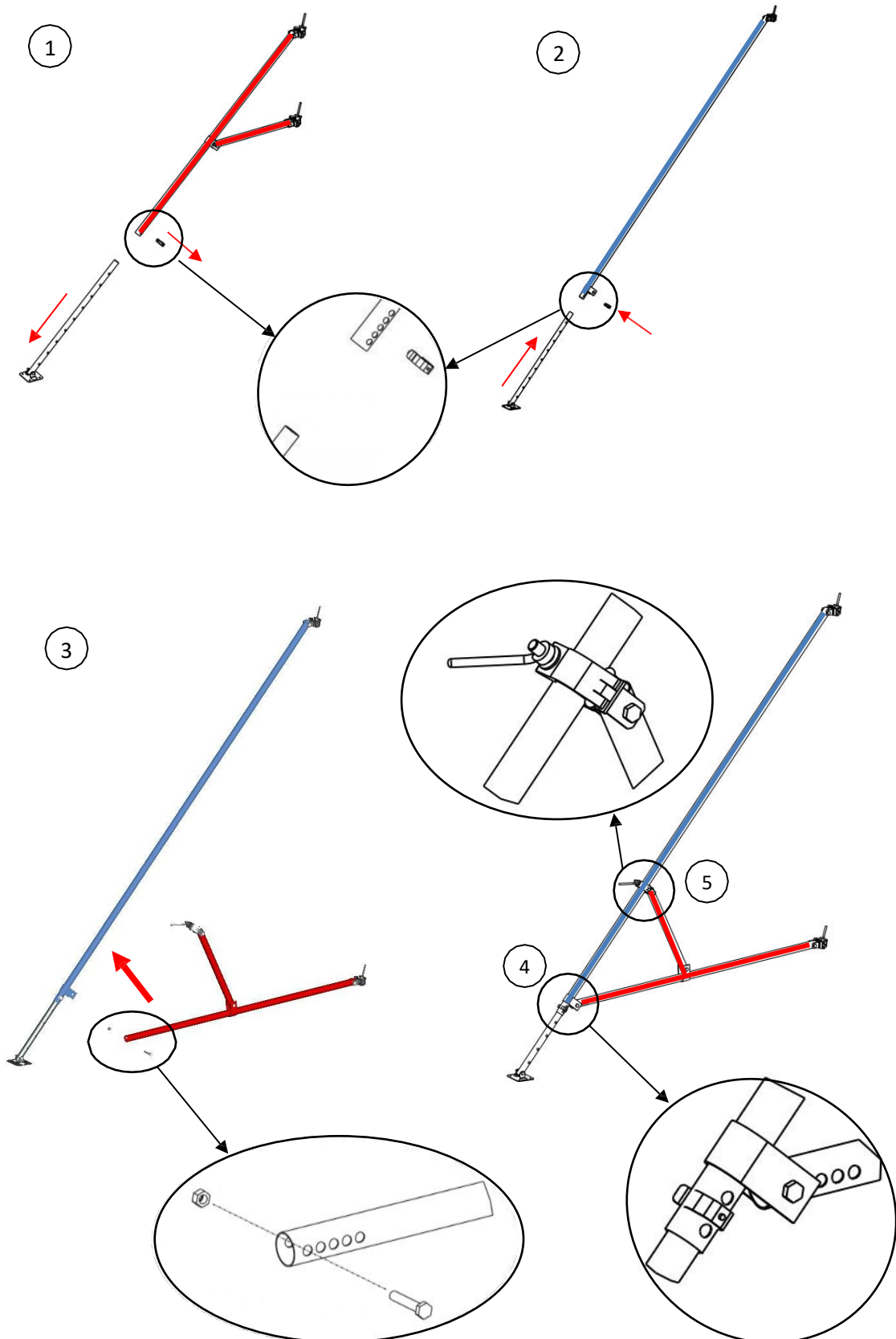

3-6. GENERIS G750 and G950 11.50m platform assembly

1. Follow §3-1 to §3-1-8 exactly, with the exception of:
 - §3-1-3: position the 2 temporary guard rails on rung no. 4.
 - §3-1-4: position the temporary platform on rung no. 1.
 - §3-1-7: do not mount the 0.60m extension on the 1.50m extension.

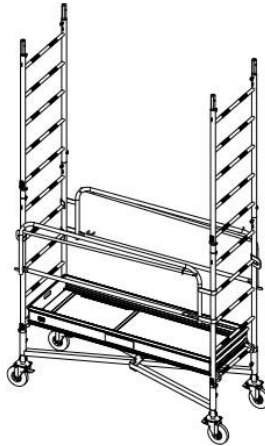

2. Mount the 2 temporary guard rails on rung no. 10 by following §3-1-7.
3. Mount the temporary platform on rung no. 7 by following §3-1-9.

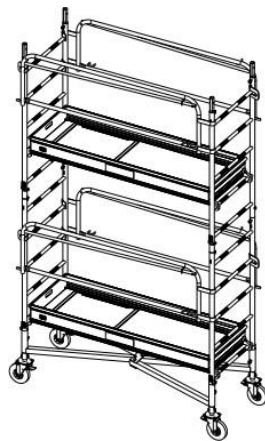

4. Mount the two 1.50m extensions (without the 0.60m extension) by following § 3-1-6.
5. Mount the four S3 stabilisers by following §3-7-1, and then fasten them above rungs no. 1 and no.13 by using the 2 clamps.
6. Check the positioning of the 4 stabilisers by following §3-8.
7. Remove the 2 temporary guard rails on rung no. 10.
8. Remove the temporary platform on rung no.7.
9. Mount the 3rd and 4th cross braces by following §3-1-8.
10. Mount the 2 guard rails definitively on rung no. 12 by following §3-1-7.
11. Mount the 1st permanent platform on rung no. 9 by following §3-1-9.

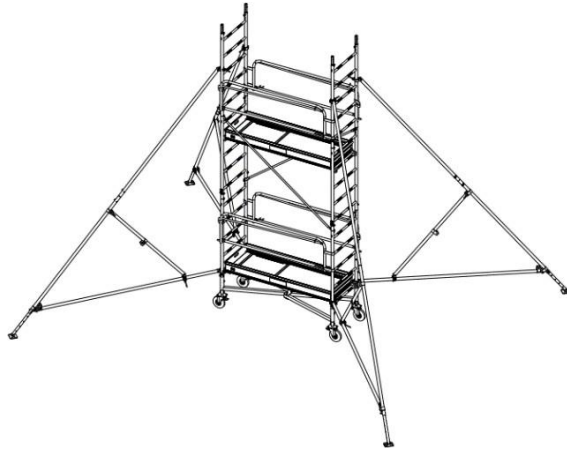

12. Remove the temporary platform on rung no. 2.
13. From the ground, remove the 2 temporary guard rails on rung no. 5.
14. Mount the 1st and 2nd cross braces by following §3-1-10.

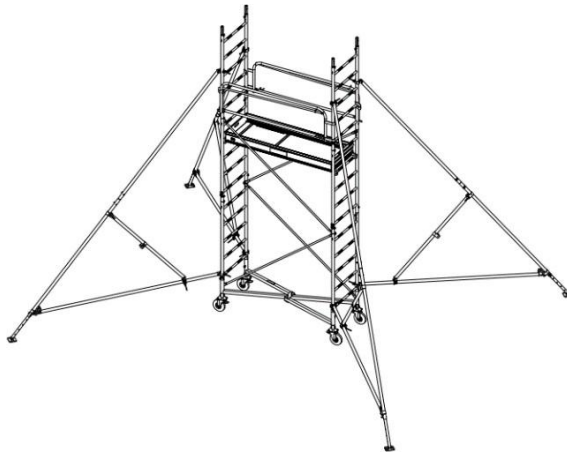

15. Mount the 2 temporary guard rails on rung no. 15.
16. Mount the two 1.50m extensions (without the 0.60m extension) by following § 3-1-6.

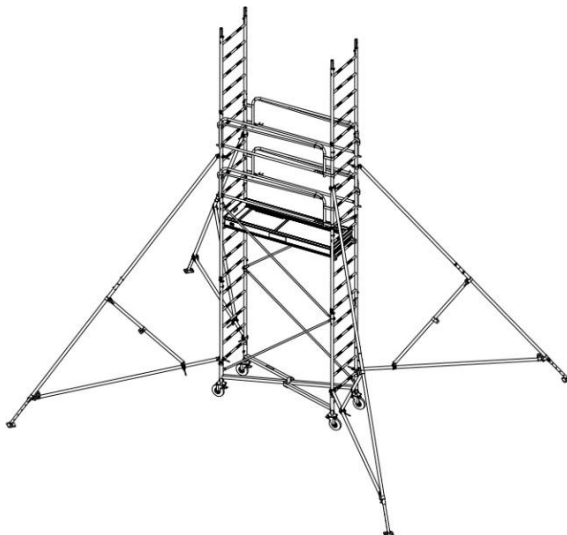

17. Remove the 2 temporary guard rails, and then mount them definitively on rung no. 19 by following § 3-1-7.

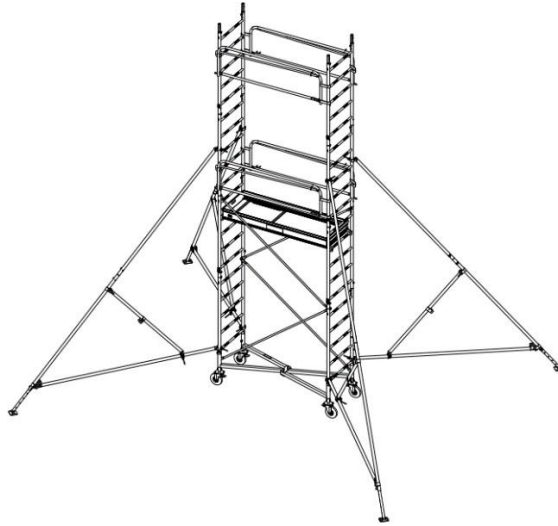

18. Mount the 5th, 6th, 7th and 8th cross braces by following §3-1-10.
19. Mount the 2nd permanent platform on rung no. 16 by following §3-1-9.
20. Mount the two 1.50m extensions (without the 0.60m extension) by following § 3-1-6.
21. Mount the 2 temporary guard rails on rung no. 25 by following §3-1-7.
22. Mount the temporary platform on rung no. 22 by following §3-1-9.

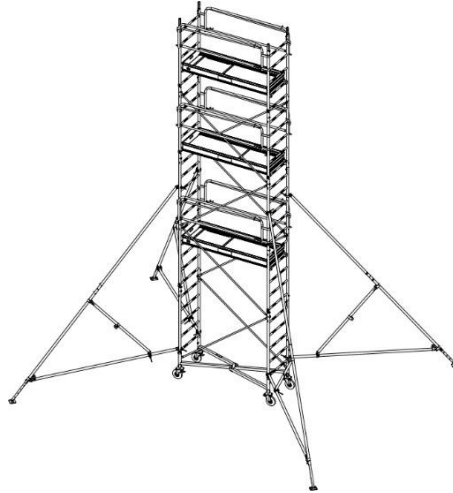



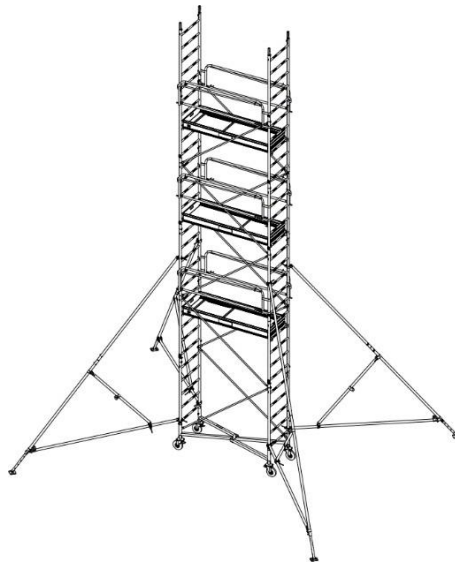

23. Mount the two 1.50m extensions (without the 0.60m extension) by following § 3-1-6.
24. Remove the 2 temporary guard rails, and then mount them definitively on rung no. 26 by following § 3-1-7.
25. Remove the temporary platform, and then mount it definitively on rung no. 23 by following §3-1-9.
26. Mount the 9th and 10th cross braces by following §3-1-10.

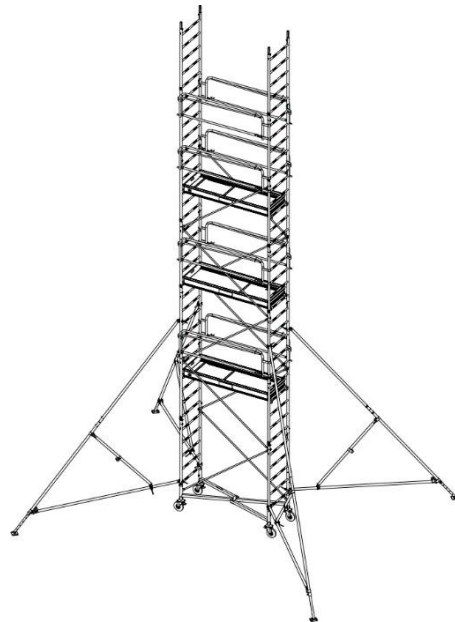

27. Mount the 2 temporary guard rails on rung no. 29 by following §3-1-7.
28. Mount the two 1.50m extensions (without the 0.60m extension) by following § 3-1-6.



29. Remove the 2 temporary guard rails, and then mount them definitively on rung no. 33 by following § 3-1-7.
30. Mount the 11th, 12th, 13th and 14th cross braces by following §3-1-10.
31. Mount the 4th permanent platform on rung no. 30 by following §3-1-9.
32. Mount the two 1.50m + 0.60m extensions by following §3-1-6.
33. Mount the 10th and 12th guard rails on rung no. 40.
34. Mount the 15th and 16th cross braces by following §3-1-10.
35. Mount the 5th and last platform on rung no. 37 by following §3-1-9.
36. Mount the access cradle by following §3-1-12.
37. Check the position of components by following §2-5-5.
38. For heights below the 11.50m platform, lower the guard rails and platforms according to the required height. If necessary, remove the 1st platform along with the 1st and 2nd guard rails.
39. Note that the distance between rungs = 300mm.
40. To comply with EN1004-1, the minimum height between platforms must always be 2.10m, and the height of the first platform must be <3.40m.

	1.50m extension
	0.60m extension
	Guard rail
	Box platform
	Stabiliser S3

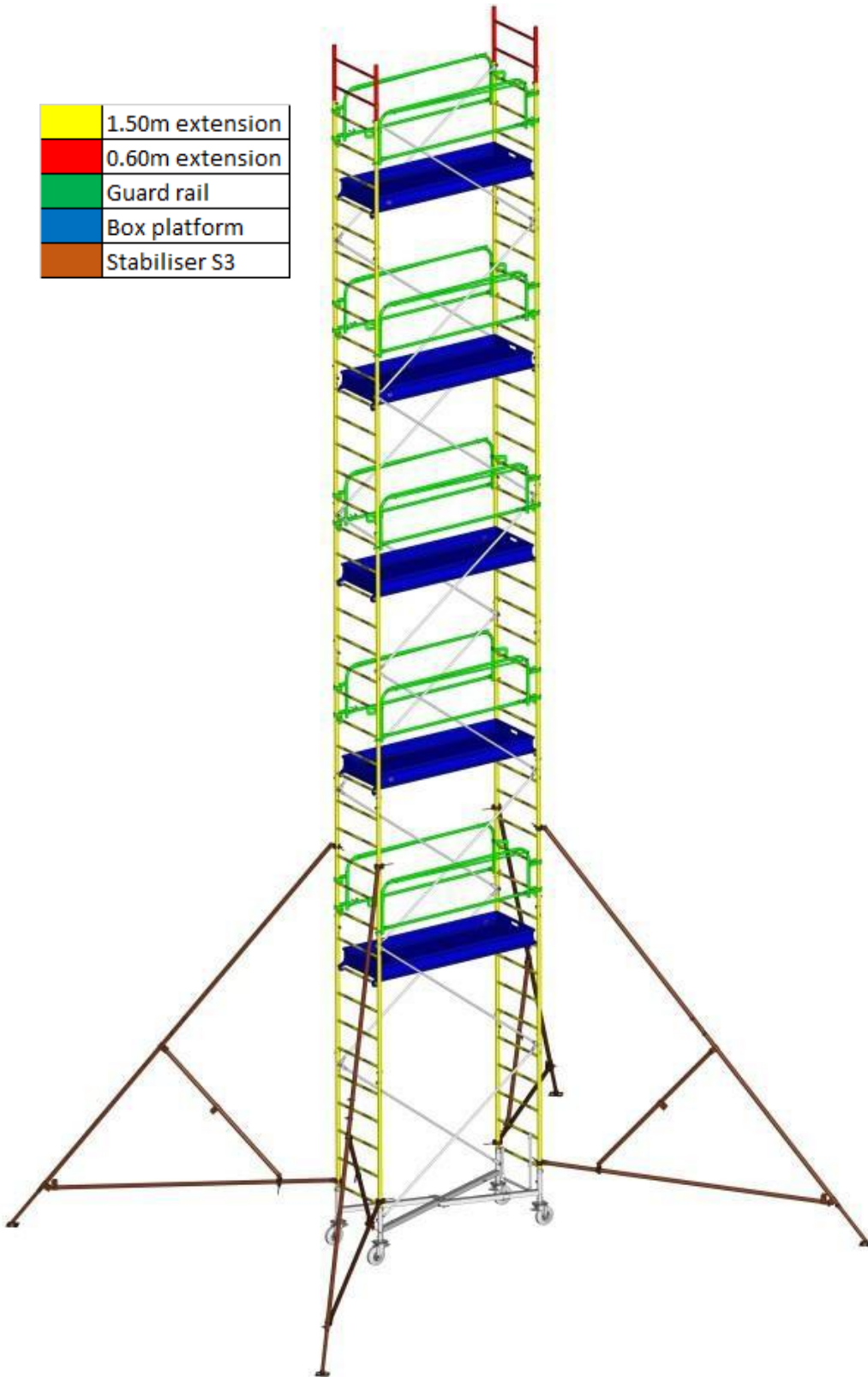

3-7. Stabiliser S3 composition

1. Force arm of stabiliser S1
2. Adjustable leg
3. Component for stabiliser S2
4. Lower arm S3
5. Upper arm S3
6. Brace tube S3 (inside the arms)
7. Split pin 80403

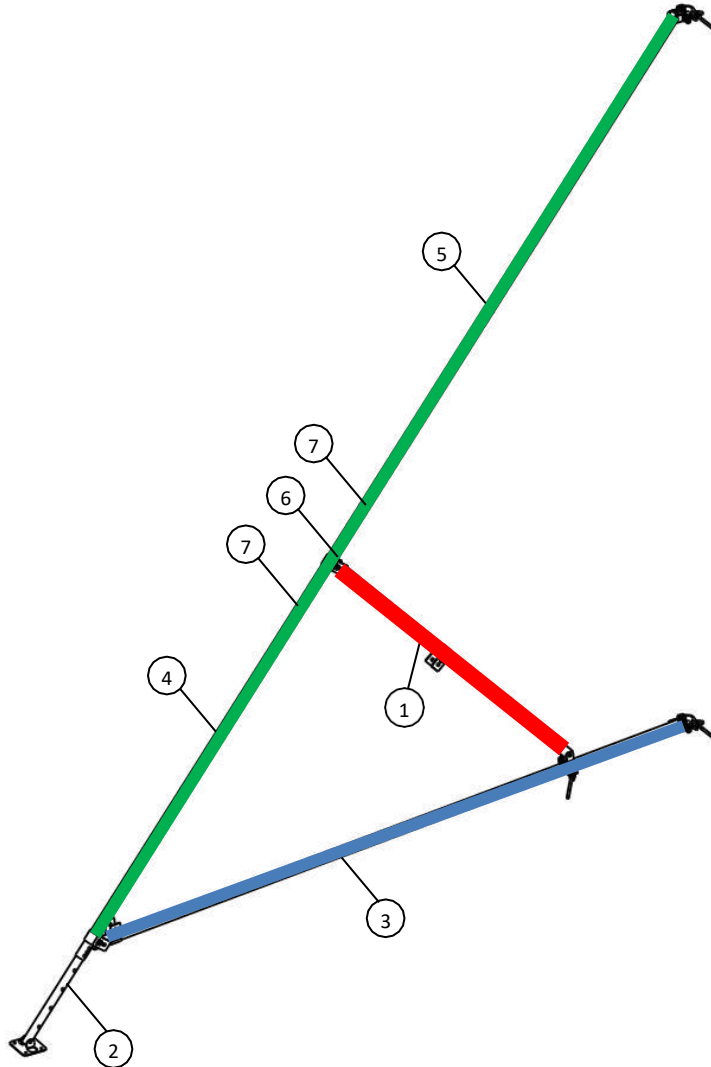

3-7-1 - Stabiliser S3 assembly

1. Assemble the brace tube S3 with the lower arm S3 using the split pin 80403.
2. Then, assemble the upper arm S3 with the former assembly using split pin 80403.
3. Remove the component for stabiliser S2 from the stabiliser S2 and connect it to the lower arm S3 using the M12 screw + nut.

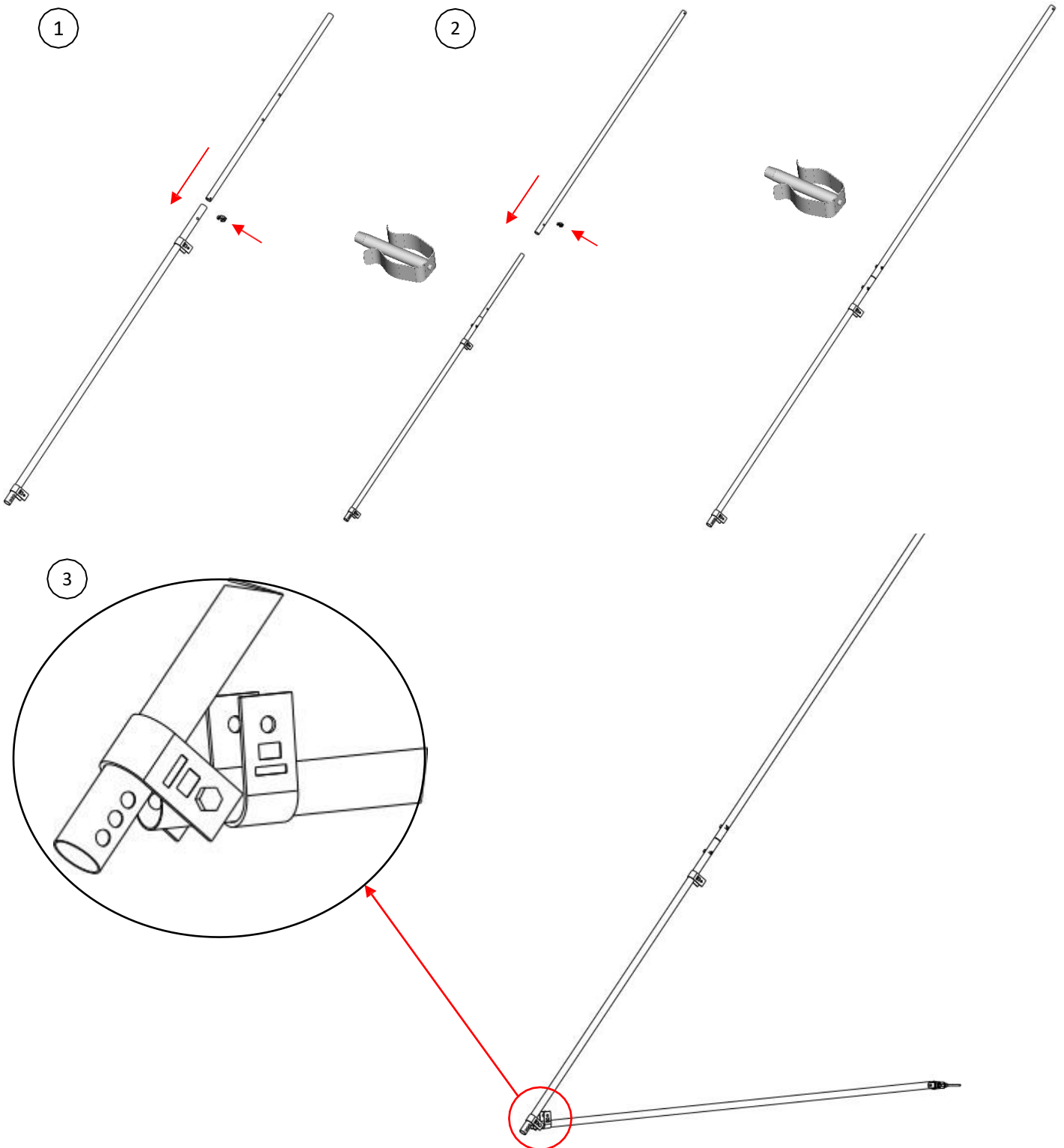

4. Take the stabiliser force arm S1 from the stabiliser S2 and connect it to the lower arm S3 with the M12 screw + nut.
5. Assemble the leg in the lower arm S3 and lock it with the split pin 80403.

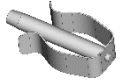

4

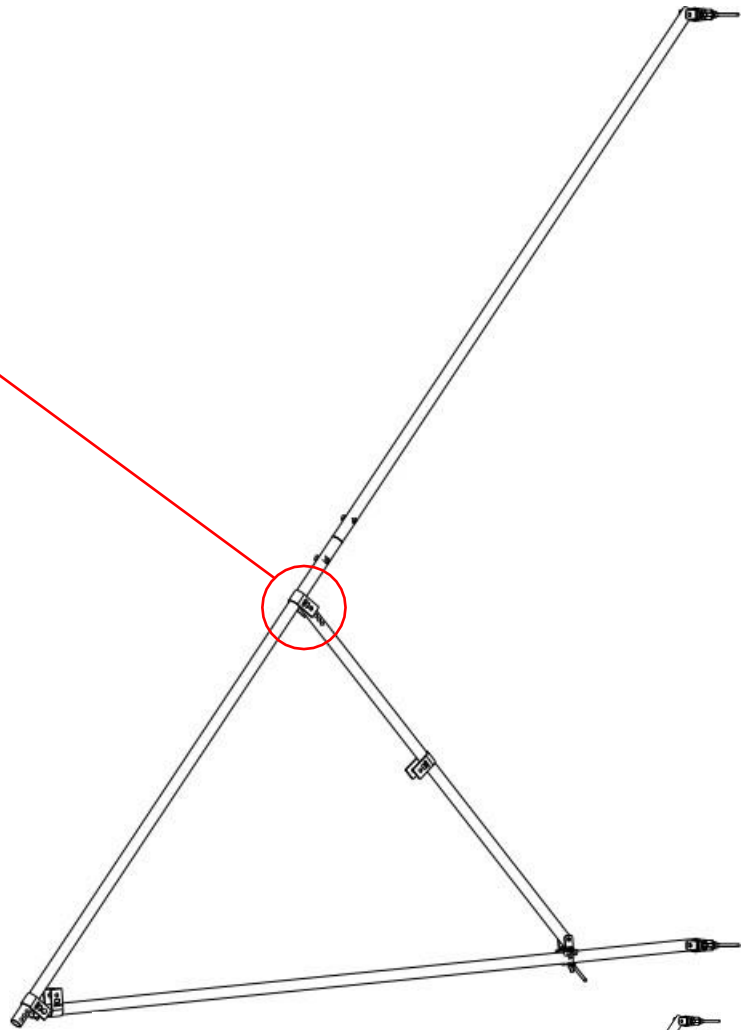
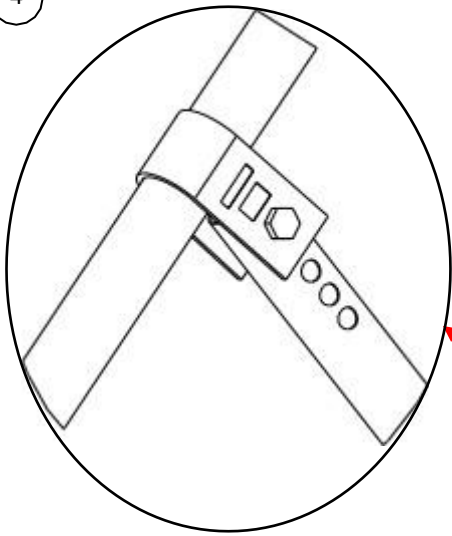

5

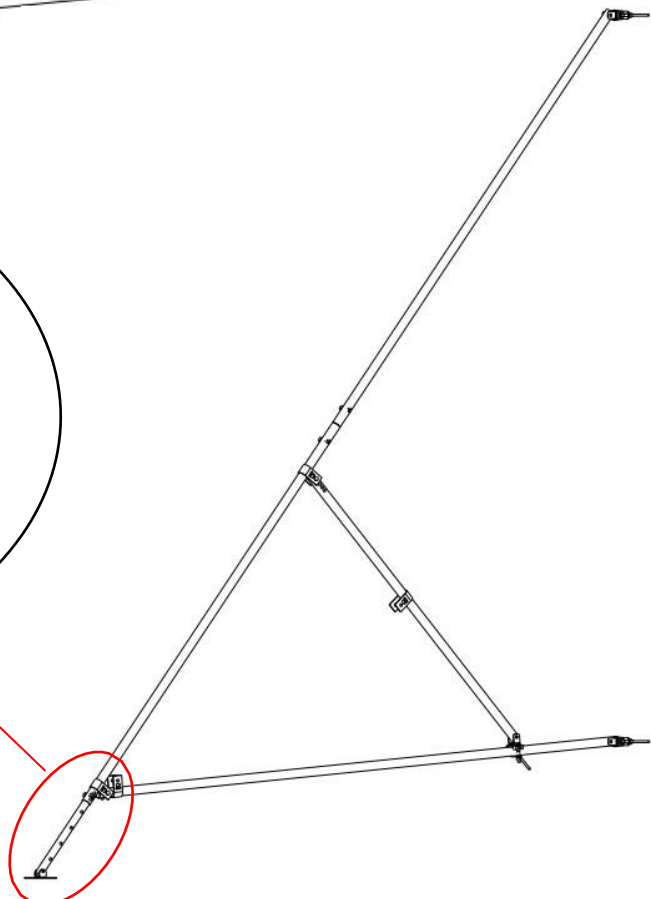
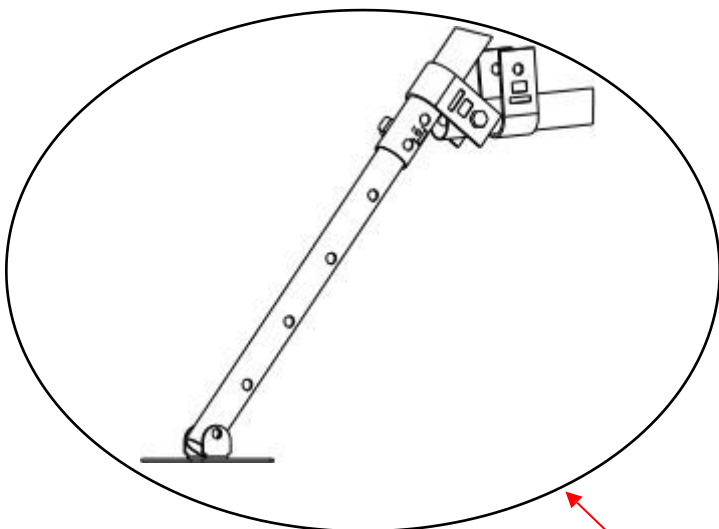

3-8. Minimum scaffolding wheelbase

Case 1: Standard assembly

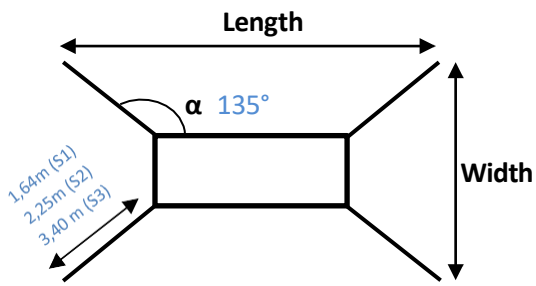

Standard assembly		
Type	Stabiliser	Stabiliser
Model	G750 (3-6-9-12 m)	G950 (3-6-9-12 m)
α	135°	135°
Length with stab S1 (m)	4,28	5,28
Width with stab S1 (m)	3,00	3,00
Length with stab S2 (m)	5,20	6,20
Width with stab S2 (m)	3,95	3,95
Length with stab S3 (m)	6,80	7,80
Width with stab S3 (m)	5,55	5,55

Case 2: Assembly along a wall

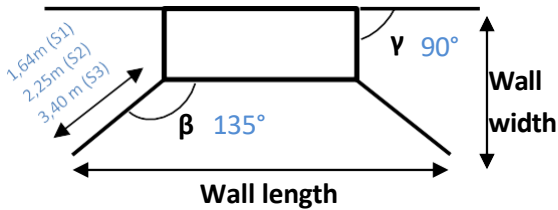

Assembly along a wall		
Type	Stabiliser	Stabiliser
Model	G750 (3-6-9-12 m)	G950 (3-6-9-12 m)
β	135°	135°
γ	90°	90°
Length with stab S1 (m)	4,28	5,28
Width with stab S1 (m)	1,89	1,89
Length with stab S2 (m)	5,20	6,20
Width with stab S2 (m)	2,35	2,35
Length with stab S3 (m)	6,80	7,80
Width with stab S3 (m)	3,15	3,15

- Refer to the label that is placed on the finger base as well

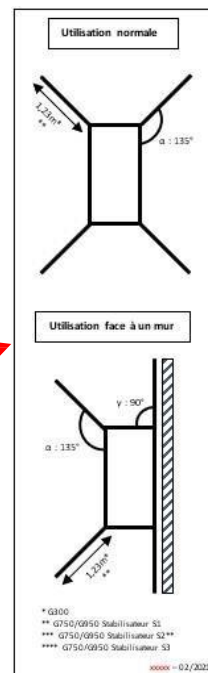
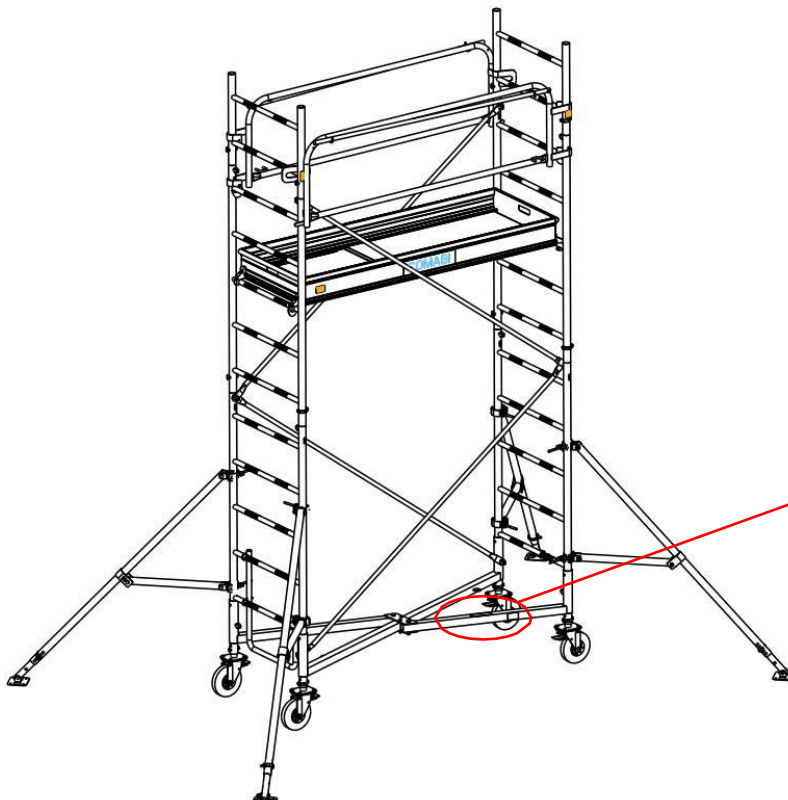

Chapter 4: Lifting with the Comabi lifting accessory

4-1. Intended use of the accessory

The crane kit should only be used for the scaffolding models listed in the instructions attached to the accessory.

4-2. Use limits

The maximum working load of a lifting eye is 150Kg.

For a complete kit, it is therefore 600Kg.

It is therefore impossible to use the G950 above an 8.80m platform as the weight is > 600Kg (See §2-3).

4-3. Instructions for assembly, use and upkeep

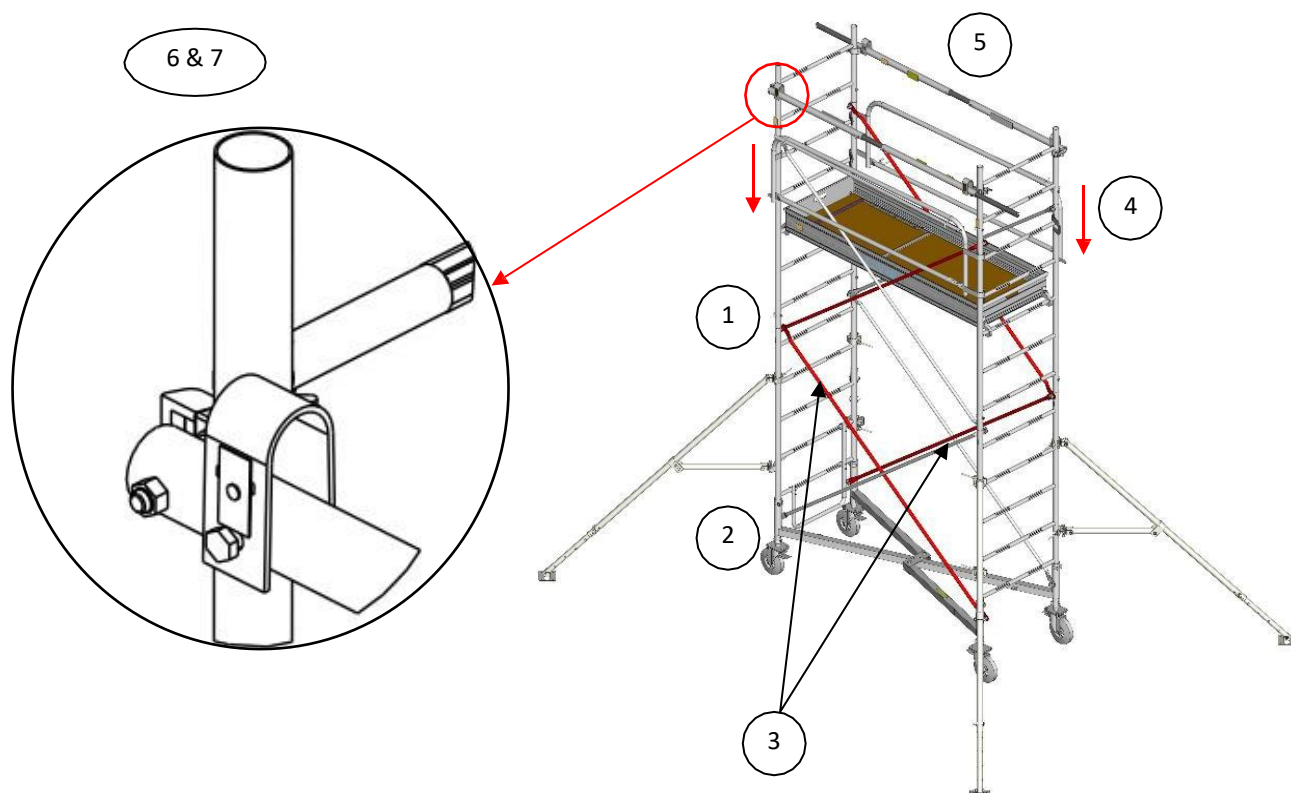

1. The ladders must be connected to each other with bolts.
2. The four castor wheels must be secured with bolts.
3. Diagonals must be doubled.
4. Lower the guard rails one rung below the crane rung.
5. Adjust the length of the crane rails to the length of the mobile tower.
6. The crane rungs must be positioned on the outside of the mobile tower.
7. The clamps of the crane kit must be positioned below the rungs of the ladders.
8. When lifting, the mobile tower should be unloaded (equipment and personnel)
9. The slings angle must comply with the standards in force
10. For checks, refer to the requirements of Articles R.4323-23 and the order dated 1 March 2004.
11. Refer to chapter 8 of this manual.





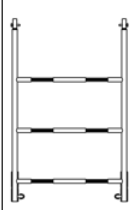

Chapter 5: Assembly on uneven ground for G750-G950 (Optional)

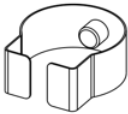
5-1. Stair kit composition

- G750: kit reference: 100-03012009

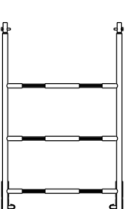
DIAGRAM				
Name	G750 LADDER 1 M GALVA	G750 ADAPTER BASIS	G750 DIAGONAL LADDER	GENERIS BASE SPLIT PIN
Reference	4500	4550	15159	35008
Weight (Kg)	6,9	2	4	0,05
Kit reference : 3012009	1	1	2	4

- G950: kit reference: 100-03016006

DIAGRAM				
Name	G750 LADDER 1 M GALVA	G750 ADAPTER BASE	RCM8 CLAMP DIAGONAL	GENERIS BASE SPLIT PIN
Reference	4500	4550	10950	35008
Weight (Kg)	6,9	2	9	0,05
Kit reference : 3012009	1	1	2	4

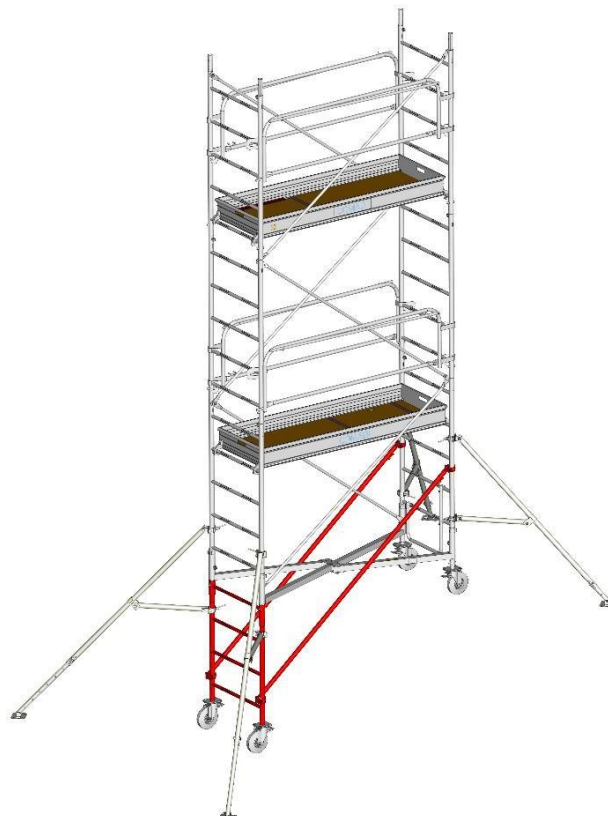



5-2. Kits assembly for GENERIS G750 and G950

This assembly applies to stairs and cannot be used on an inclined plane.

If staircase pitch does not correspond to the length of the scaffolding and the castor wheel base is unclear, install a MASSIVE WEDGE to widen a stair step and ensure that it is stable and strong enough.

Maximum height of the platform above the ground (lower staircase) = 5.80m with stabilisers S1 for G750 and stabilisers S2 for G950.

7. Insert the base adapter into the base from underneath and lock it with the two generis split pins code 35008. 
8. Insert the 1.00m extension into the base from underneath, then lock it with the tow generis base split pins code 35008. 
9. Insert the two castor wheels in the 1.00m extension, then secure them with the two split pins code 34222. 

Lock the 4 castor wheel brakes using your foot.

10. Place the 1.50m extensions on the opposite side according to §3-1-7.
11. Assemble the diagonal between the 1st and the 2nd rungs of the 1.00m extension and on the opposite extension.
Tighten the 2 M14 nuts of the clamp using a 22mm spanner.
Repeat step n°5 for the second diagonal.
Check that the two extensions are perfectly aligned.
12. Proceed with the assembly by adding the second 1.50m extension and then repeat from §3-1-8.

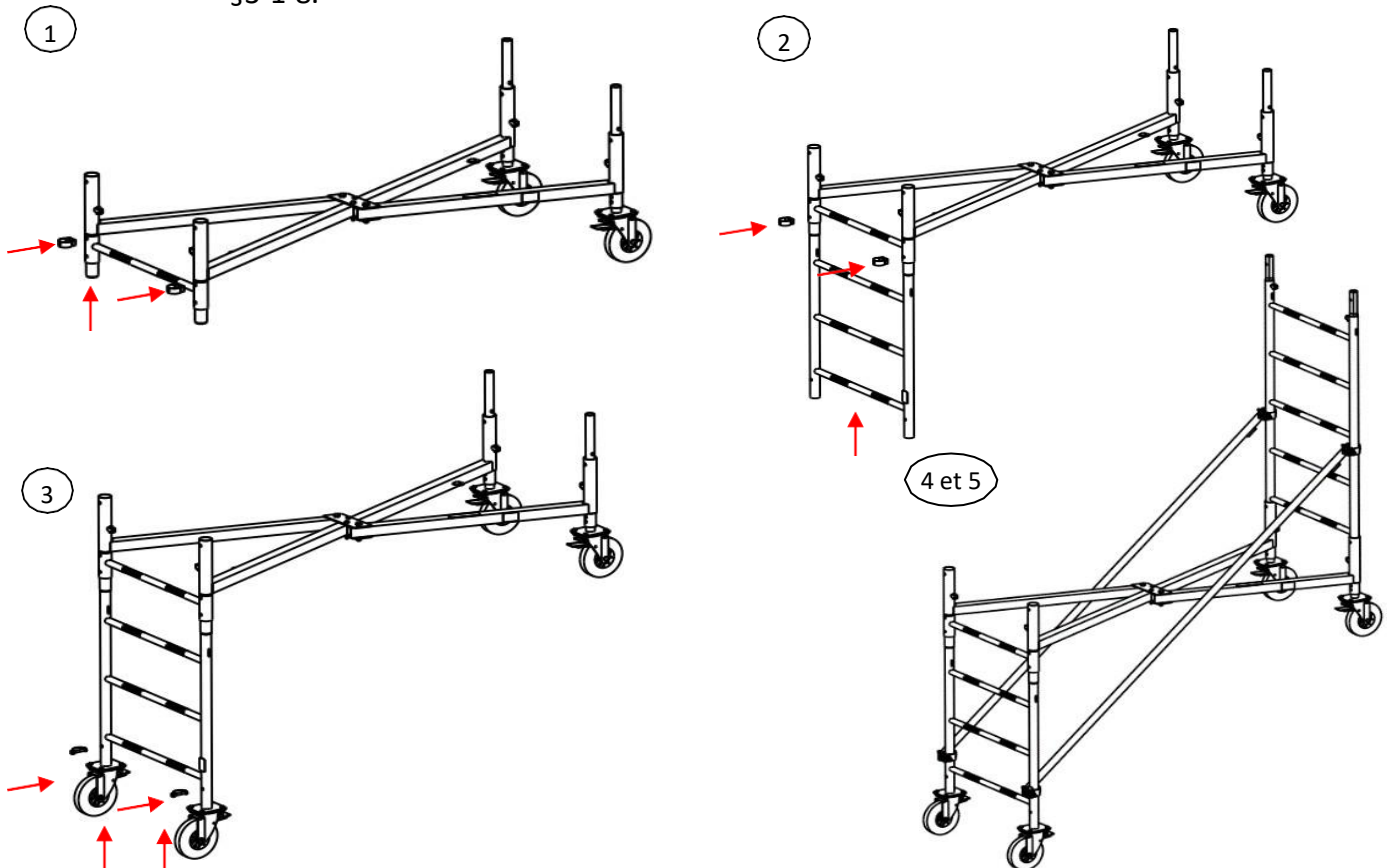

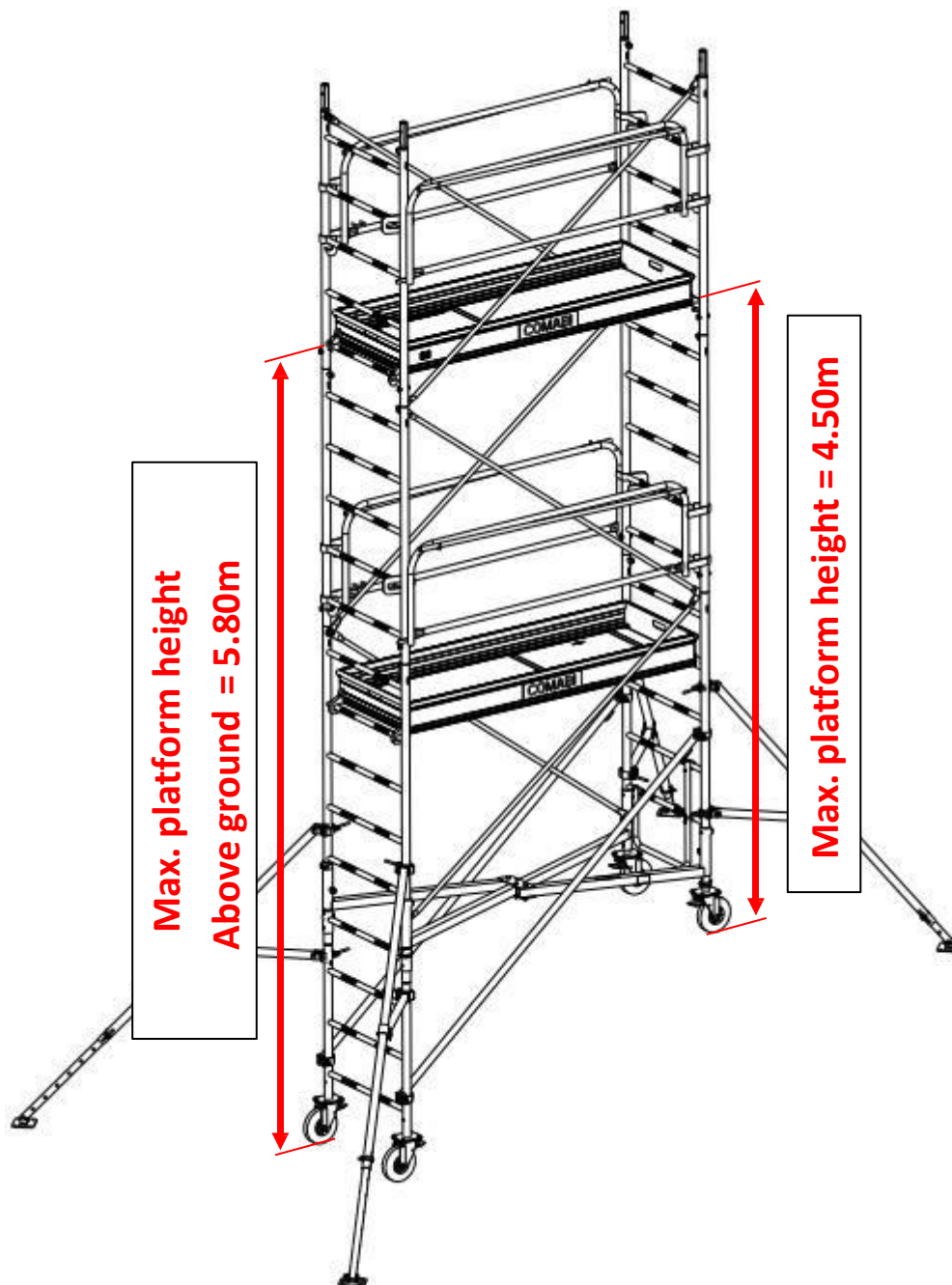

Chapter 6: After assembly and before use

Correct assembly should be verified by the appropriately trained person who has been appointed by the company's on-site safety delegate.

The checks will cover:

- Whether the structure is in good condition.
- The completely assembled structure
- Verifying whether the mobile tower is correctly assembled and complete.
- Verifying whether the mobile tower is vertical or if it needs adjusting.
- Verifying that there is no environmental change which may affect the safe use of the mobile tower.
- Verifying that the stabilisers and the stabiliser legs comply with the instruction manual.
- The brakes (locked wheels)
- The cushioning (to compensate for localised defects in flatness)

 **ALWAYS** follow the instruction manual supplied with the product.

Chapter 7: Instructions

5-1. Instructions for use

These instructions do not replace regulations in force, which must also be followed.

- Comply with permissible loads on the flooring and the structure.
- Horizontal forces must not be over 30kg.
- Maximum wind allowed with stabilisers = 45Km/H

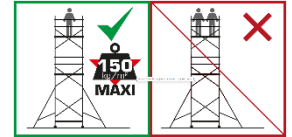

Work area:

- Do not install the unit close to any bare conductors under power.
- Prohibit all access to scaffolding in zones accessible to the public.
- Ensure that the tower cannot be accessed when left unattended.
- Mark out the area of use if machinery or vehicles are liable to pass close by.
- Check that there are no overhead obstacles in the area of movement.
- Provide for tracks when on soft ground.



The following is not allowed:

- Using a jib, even a manual jib, placed on the outside of the scaffolding.
- Covering mobile scaffolding, even partially.
- Increasing heights more than allowed.
- Using components other than those supplied by the manufacturer.
- Using the scaffolding without its stabilisers. (According to the instructions provided by the manufacturer)
- Using scaffolding that has not been assembled vertically (tolerance: 1%).
- Using scaffolding that has not been assembled as per the instructions contained in this manual.
- Making a bridge between the scaffolding and a building or between two scaffolding units.
- Jumping on floors.
- Accessing the work floor from outside.
- Using planks for flooring.
- Leaning an access ladder against the scaffolding.
- For wind speeds above 45 km/h: take down the mobile tower
- To use the scaffolding as a means of peripheral protection.
- To suspend the scaffolding
- To stand on an unprotected platform

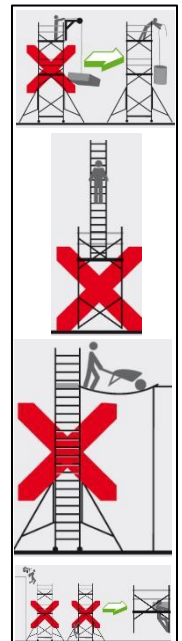

5-2. Instructions for moving the scaffolding

- Mobile scaffoldings should only be moved manually with two people, on firm and even ground, and where there are no obstacles either on the ground or in the air. The scaffolding is « PUSHED », it is not « PULLED ».
- Normal walking speed of a human being should not be exceeded whilst it is being moved.
- Only move the scaffolding over ground with a maximum slope of 1%.
- Maximum height allowed: 6m (Structure)
- Never tow mobile scaffolding with a motor vehicle.
- Never move scaffolding when the wind is higher than 35Km/H.
- Keep the stabilisers fixed on the mobile access whilst it is being moved (The play between the support plates and the ground should be reduced to a minimum).
- The ground on which the mobile access is being moved should be able to support load lowering. For soft ground (loose soil, gravel, etc.), ensure there is a profiled track. It is forbidden to move the mobile access and working tower when personnel or equipment are on it.
- Do not lift up scaffolding with a crane or a gantry.

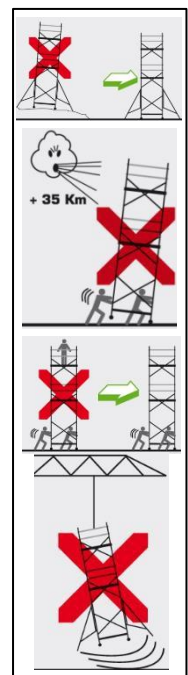

Chapter 8: Assembly for transport and access through doors

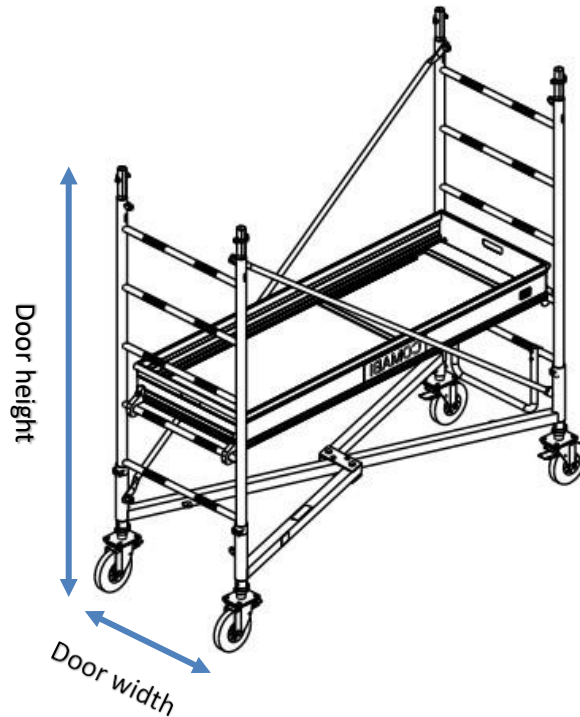

The GENERIS 750 and 950 mobile scaffolding fit through a door with a minimum width of 0,86 m and a minimum height clearance of 2.15m.

The scaffolding can also be used to transport equipment and small tools.

To extend the life of your scaffolding, it is recommended to store it away from bad weather.

Chapter 9: Verification, upkeep and maintenance

CHECKS:

Inspect parts before each assembly, particularly:

- castor wheels tyres and brakes,
- safety devices (split pin, adaptor, etc.),
- working platform hooks and fasteners.
- the plywood on the working platforms.
- the stabiliser mounting brackets.
- the welds on the ladder rungs.

All parts with the following defects:

- permanent deformation.
- perforations.
- score marks (as a result of grinding, for example...)
- severe oxidation
- weld failure starting out,

... should be discarded!

If in doubt, change the part.

Cf.: Check sheet available on: <https://www.tubesca-comabi.com/fr/centre-de-documentation>

Regulatory checks (provided for in the French decree of 21st December 2004) are outlined as follows:

A check prior to use at each installation site:

- when the mobile tower is used for the first time,
- when the mobile access and working tower is dismantled and then re-assembled.
- following changes in usage conditions, or atmospheric or environmental conditions which may affect the safe use of the mobile access and working tower,
- when the tower has not been used for at least a month.

This check should include a suitability assessment, an assembly and installation assessment, as well as an assessment of its condition. This check will be recorded in the establishment's safety records for traceability.

A Daily check

- This is a condition assessment.

A quarterly check

For the mobile access and working tower, the scope of this check is comparable to the daily check. It will be carried out at least once every 3 months, and will be recorded in the establishment's safety records for traceability.

Nota bene: These checks can only be carried out by personnel holding a certificate of competence entitled "Checker"

MAINTENANCE:

Keep parts clean, and safety devices in good working order.

Replace or clean all the panels or stickers with operating and safety instructions.

To find out more about the after-sales service for the various parts, visit our website:

<http://tubesca-comabi.com/documentation-technique/>

Chapter 10: Dismantling

- **Before dismantling:**

- Ensure that the mobile access and working tower is stable:
 - the brake wheels are locked,
 - the stabilisers are correctly positioned etc.
- Have ropes available to handle items if required,
- PPE must be worn.

- **Before handling:**

- Put the split pins back on to the components.
- Put damaged parts to one side to be replaced.

- **During dismantling:**

- Dismantling requires two people, and PPE should be used.
- Wind speed limit = 45km/h,
- Use the procedure for assembling the tower in strict reverse order.

Store the mobile tower in a dry, unobstructed, secure place where it is not at risk of getting damaged or being in the way.

Chapter 11: Environment

The GENERIS G750 and G950 are mainly made of steel. Other materials, like aluminium, plastic and wood, form integral parts of the product. All the materials used are recyclable.

At the end of product life, the materials used should be sorted and then disposed of. As end consumer, your role in the reuse and recycling of products is vital. Ensure that the product is taken to an authorised waste collection centre.

Chapter 12: Guarantee

The guarantee is effective from the date of invoice.

Our guarantee is subject to the purchaser fulfilling their contractual obligations, especially payment.

The guarantee is limited to factory replacement or repair of original parts, which have been identified as defective following our inspection.

All further claims are excluded. More specifically, applying the guarantee will in no way result in the payment of damages.

This guarantee only applies to products which have been installed and used in accordance with the installation and operation instructions in the technical manual.

IMPORTANT: keep your proof of purchase in a safe place (invoice or delivery note) as you will be asked for it in order to apply the guarantee.

For any further details, visit our website at:

www.tubesca-comabi.com

GENERIS 750-950

Instrucciones de montaje y de uso

Este manual debe remitirse a los montadores y a los usuarios

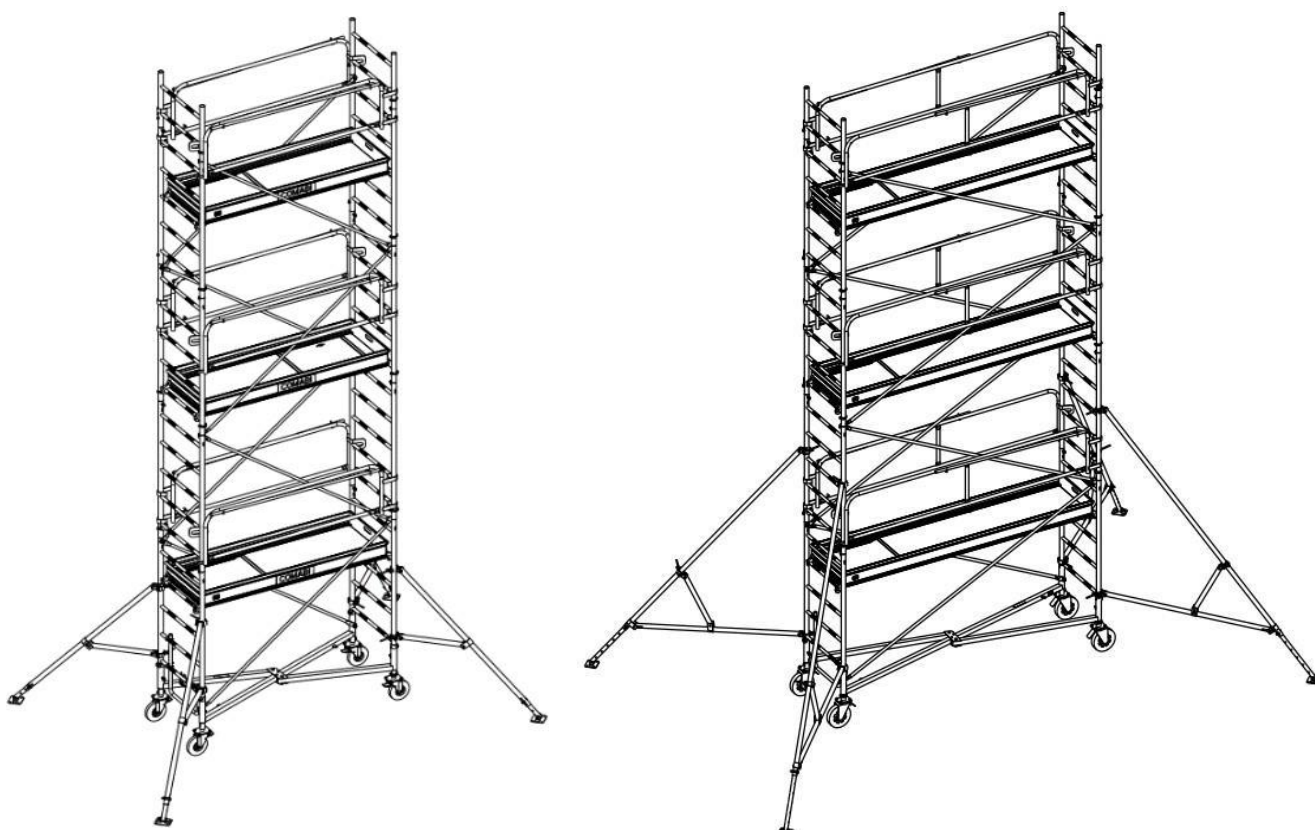

Conforme con EN 1004-1

Conforme con los decretos n.º2004-924 franceses

Acta de las pruebas de CEBTP N° BPI7-6-0028(V2) ET BPI7-6-0028/1(V2)

ÍNDICE

Capítulo 1: La marca NF.....	103
Capítulo 2: Características técnicas del andamio.....	104
2-1. Designación	104
2-2. Marcado NF.....	104
2-3. Características técnicas.....	105
2-4. Clasificación de los distintos modelos.....	106
2-4-1. Composición de GENERIS G750 según las alturas a continuación.....	106
2-4-2. Composición de GENERIS G950 según las alturas a continuación.....	107
2-5. Diagrama de montaje y de posición de los distintos modelos	108
2-5-1. Diagrama de GENERIS G750 y G950 con plataformas hasta los 2,80 m.....	108
2-5-2. Diagrama de GENERIS G750 con plataformas hasta los 5,80 m.....	109
2-5-3. Diagrama de GENERIS G950 con plataformas hasta los 5,80 m.....	110
2-5-4. Diagrama de GENERIS G750 y G950 con plataformas hasta los 8,80 m.....	111
2-5-5. Diagrama de GENERIS G750 y G950 con plataformas hasta los 11,50 m.....	112
2-5-6 - Otro esquema de montaje: GENERIS G750 y G950 a 5,20m del suelo	113
2-5-7 - Otro esquema de montaje: GENERIS G750 y G950 a 7,30 m del suelo.....	113
Capítulo 3: Montaje	115
3-1. Montaje de GENERIS G750 y G950 con plataformas hasta los 2,80 m.....	115
3-2. Montaje de GENERIS G750 con plataformas hasta los 5,80 m.....	125
3-3. Montaje de GENERIS G950 con plataformas hasta los 5,80 m.....	127
3-4. Montaje de GENERIS G750 y G950 con plataformas hasta los 8,80 m.....	129
3-5. Composición del estabilizador S2	131
3-5-1. Montaje del estabilizador S2	132
3-6. Montaje de GENERIS G750 y G950 con plataformas hasta los 11,50 m.....	133
3-7. Composición del estabilizador S3	138
3-7-1. Montaje del estabilizador S3	139
3-8. Base mínima del andamio.....	141
Capítulo 4: Izado con el accesorio de elevación Comabi.....	142
4-1. Uso previsto del accesorio	142
4-2. Límites de uso.....	142
4-3. Instrucciones de montaje, uso y conservación	142
Capítulo 5: Montaje en desnivel de G750–G950 (opcional).....	143
5-1. Composición de los kits de escalera.....	143
5-2. Montaje de los kits para GENERIS G750 y G950.....	144
Capítulo 6: Después del montaje y antes del uso	145
Capítulo 7: Avisos	146
5-1. Avisos de uso	146
5-2. Avisos de desplazamiento.....	146
Capítulo 8: Montaje para el transporte y el paso por las puertas	147
Capítulo 9: Inspección, conservación y mantenimiento.....	147
Capítulo 10: Desmontaje	148
Capítulo 11: Medio ambiente.....	149
Capítulo 12: Garantía	149

Capítulo 1: La marca NF

La marca NF, creada en 1938, es una marca colectiva de certificación cuyo objeto es asegurar la conformidad de los productos con los documentos normativos nacionales, europeos e internacionales aplicables, que pueden incluir especificaciones complementarias en las condiciones que definan los organismos de certificación de referencia. La concede AFNOR Certification y su red de organismos colaboradores, que en conjunto forman la red NF.

Es una marca voluntaria de certificación de productos que responde a las exigencias del Código de consumo francés, en particular, al reunir a las partes interesadas en la homologación de los referentes de certificación mediante la definición de reglas de marcado de los productos certificados y la comunicación clara y transparente de las principales características certificadas.

El derecho de uso de la marca NF se concede en función de la conformidad con una de las normas y, generalmente, con el conjunto de un referente de certificación, para un producto procedente de un solicitante y de un proceso de diseño, fabricación o comercialización designados. La atribución del derecho de uso no permite que, en ningún caso, la responsabilidad de AFNOR Certification sustituya a la que implica legalmente a la empresa titular del derecho de uso de la marca NF.

Esta marca sirve para controlar las características de seguridad de las personas y los bienes, de aptitud de uso y de durabilidad de los productos, así como las posibles características complementarias que permitan una diferenciación en el mercado.

Se ha forjado una reputación irrefutable, reconocida con el raro estado de marca notoria en Francia, al reconocerla unánimemente los actores económicos, los consumidores, y los poderes públicos y las instituciones. Su reputación yace sobre:

- la conformidad con las normas, símbolo del consenso entre las partes interesadas,
- la garantía de contar con productos de calidad, seguros y eficaces, que se han sometido a inspecciones,
- el interés por responder a las expectativas de evolución de los mercados,
- la confianza en la solidez de los procesos de certificación implementados para su expedición (rigor, transparencia e imparcialidad, experiencia con los procesos),
- la confianza en la capacidad y la imparcialidad de los organismos que la otorgan.

Para portar la marca NF, una estructura de andamiaje montada a partir de un modelo certificado solo debe incluir en los subconjuntos sometidos al mercado los que figuran en la clasificación NF del modelo.

Capítulo 2: Características técnicas del andamio

2-1. Designación

NF EN 1004 3 5.8M/11.5M XXXD H2

Referencia a la norma

Clase de la carga

Altura máxima para el uso en exteriores / interior

Acceso por escalera: no
Acceso por escalera de peldaños: no
Acceso por escalera en progresión inclinada: no
Acceso por escalera en progresión vertical: sí

Altura de paso libre entre tablas
H1: 1,85 m
H2: 1,9 m

2-2. Marcado NF

Marcado de G750 con plataformas hasta los 2,80 m y los 11,50 m: **NF 04 C G7 R XX XX**
1 2 3 4 5 6 7

Marcado de G950 con plataformas hasta los 2,80 m y los 11,50 m: **NF 04 C G9 R XX XX**
1 2 3 4 5 6 7

- 1: Logotipo de NF según el manual de identidad corporativa vigente
- 2: N.º del titular
- 3: Referencia de la fábrica (C = COMABI)
- 4: Referencia de los modelos de andamio (G7 = G750 / G9 = G950)
- 5: Referencia a la norma: Móvil según EN1004-1
- 6: Referencia al año de fabricación
- 7: N.º del lote de fabricación

2-3. Características técnicas

Construcción:

Andamio móvil de clase III según EN 1004-1
Estructura de acero soldado

Dimensiones globales sin los estabilizadores:

GENERIS	G750	G950
LARGO (m)	2,00	3,00
ANCHO (m)	0,75	0,75

Cargas de la estructura:

- Carga puntual: **150 kg sobre una sola plataforma**
- Carga máxima admisible sobre un solo nivel:
 - **200 kg/m² repartidos de manera uniforme sobre la plataforma, es decir, 250 kg para GENERIS G750 y 380 kg para GENERIS G950.**
- 1 persona por plataforma
- Solo la última plataforma se puede cargar con el usuario y el material, respetando siempre los límites de carga total repartida en el andamio que se indica anteriormente.

Base con estabilizadores:

GENERIS G750	2,80 m	5,80 m	8,80 m	11,50 m
Largo estabilizador (m) - Largo	4,28	4,28	5,20	6,80
Ancho estabilizador (m) - Ancho	3,04	3,00	3,95	5,55
Ø ruedas (mm)	Ø200	Ø200	Ø200	Ø200
Carga admisible/rueda (kg)	205	205	205	205
Peso (kg)	180	310	430	571

GENERIS G950	2,80 m	5,80 m	8,80 m	11,50 m
Largo estabilizador (m) - Largo	5,28	6,20	6,20	7,80
Ancho estabilizador (m) - Ancho	3,04	3,95	3,95	5,55
Ø ruedas (mm)	Ø250	Ø250	Ø250	Ø250
Carga admisible/rueda (kg)	250	250	250	250
Peso (kg)	208	398	509	661

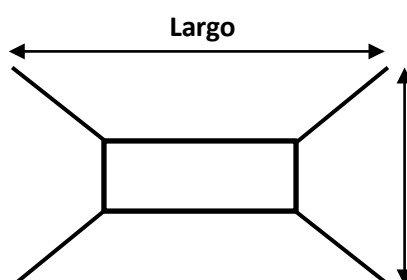

2-4. Clasificación de los distintos modelos

2-4-1. Composición de GENERIS G750 según las alturas a continuación:

- Plataformas hasta los 2,80 m – Referencia del producto 3012020
- Plataformas hasta los 5,80 m – Referencia del producto 3012021
- Plataformas hasta los 8,80 m – Referencia del producto 3012022
- Plataformas hasta los 11,50 m – Referencia del producto 3012023

DIAGRAMA PIEZAS													
Referencia	33549	4520	3012019	33548	33349	33229	3012901	3012902	5535	5540	5230	35031	34122
Designación	BASE DE ENGANCHES	RUEDA Ø200	REFUERZO	EXTENSIÓN 1,50 m	EXTENSIÓN 0,60 m	TRAVESAÑO	GCMS 2,00 m	PLATAFORMA 2,00 m	ESTABILIZADOR S1	COMPLEMENTO DEL ESTAB. S2	COMPLEMENTO DEL ESTAB. S3	BOLSA DE 5 PASADORES 35008	BOLSA DE 5 PASADORES 80466
Peso (kg)	21,6	5	1,6	10,7	3,7	2,6	10	18,4	9,2	6,9	12	0,2	0,3
Unidades de - 3012020	1	4	1	4	2	4	2	1	4	0	0	1	3
Unidades de - 3012021	1	4	1	8	2	8	6	3	4	4	0	1	4
Unidades de - 3012022	1	4	1	12	2	12	8	4	4	4	0	1	6
Unidades de - 3012023	1	4	1	16	2	16	10	5	4	4	4	1	8

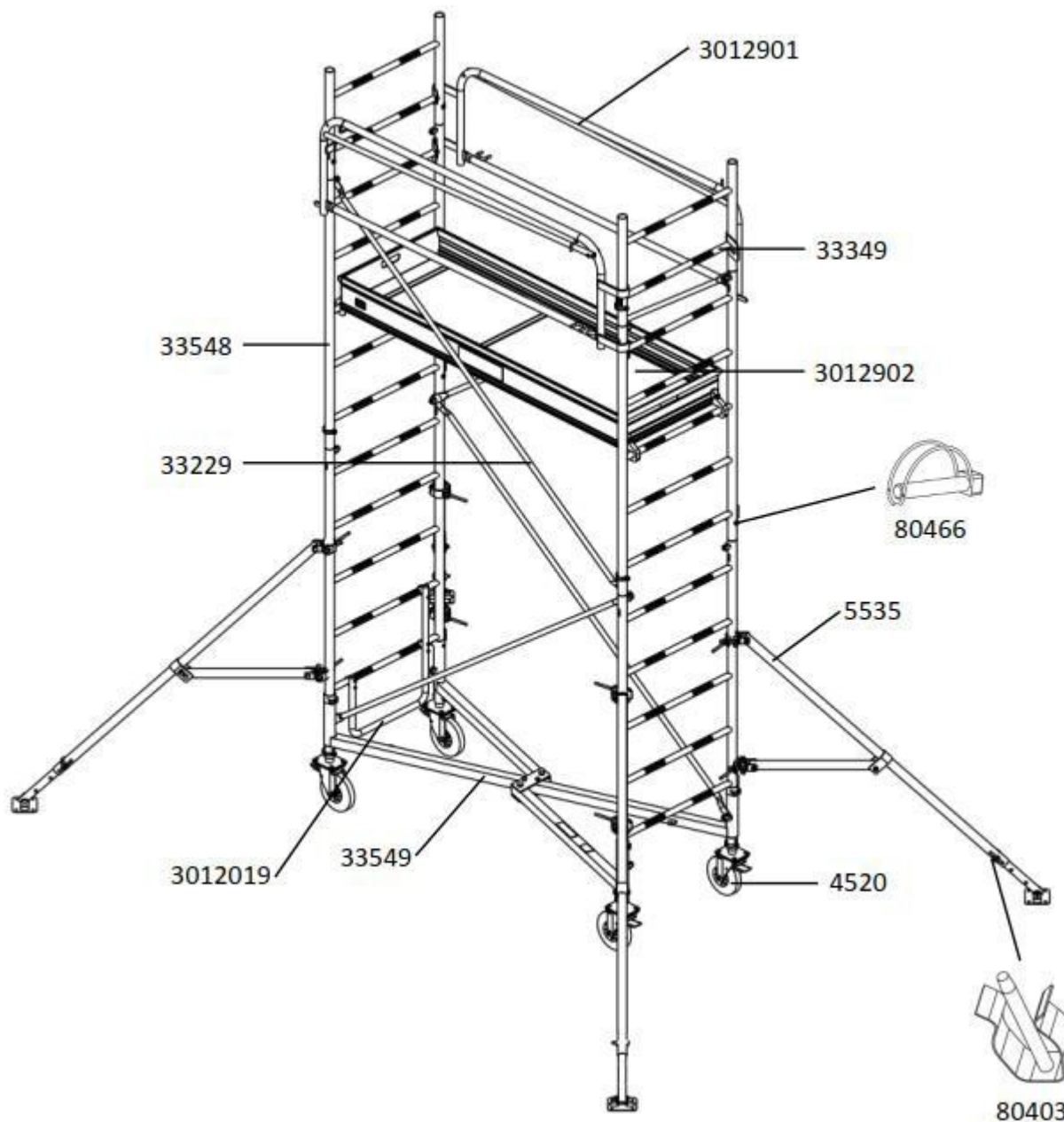

2-4-2. Composición de GENERIS G950 según las alturas a continuación:

- Plataformas hasta los 2,80 m - Referencia del producto 3016010
- Plataformas hasta los 5,80 m - Referencia del producto 3016011
- Plataformas hasta los 8,80 m - Referencia del producto 3016012
- Plataformas hasta los 11,50 m - Referencia del producto 3016013

DIAGRAMA PIEZAS													
Referencia	3016901	3016903	3012019	33548	33349	33544	3016901	3016902	5535	5540	5230	35031	34122
Designación	BASE DE ENGANCHES	RUEDA Ø250	REFUERZO	EXTENSIÓN 1,50 m	EXTENSIÓN 0,60 m	TRAVESAÑO	GCMs 3,00 m	PLATAFORMA 3,00 m	ESTABILIZADOR S1	COMPLEMENTO DEL ESTAB. S2	COMPLEMENTO DEL ESTAB. S3	BOLSA DE 5 PASADORES 35008	BOLSA DE 5 PASADORES 80466
Peso (kg)	27,2	5,8	1,6	10,7	3,7	3,8	13,3	25,6	9,2	6,9	12	0,2	0,3
Unidades de - 3012020	1	4	1	4	2	4	2	1	4	0	0	1	3
Unidades de - 3012021	1	4	1	8	2	8	6	3	4	4	0	1	4
Unidades de - 3012022	1	4	1	12	2	12	8	4	4	4	0	1	6
Unidades de - 3012023	1	4	1	16	2	16	10	5	4	4	4	1	8

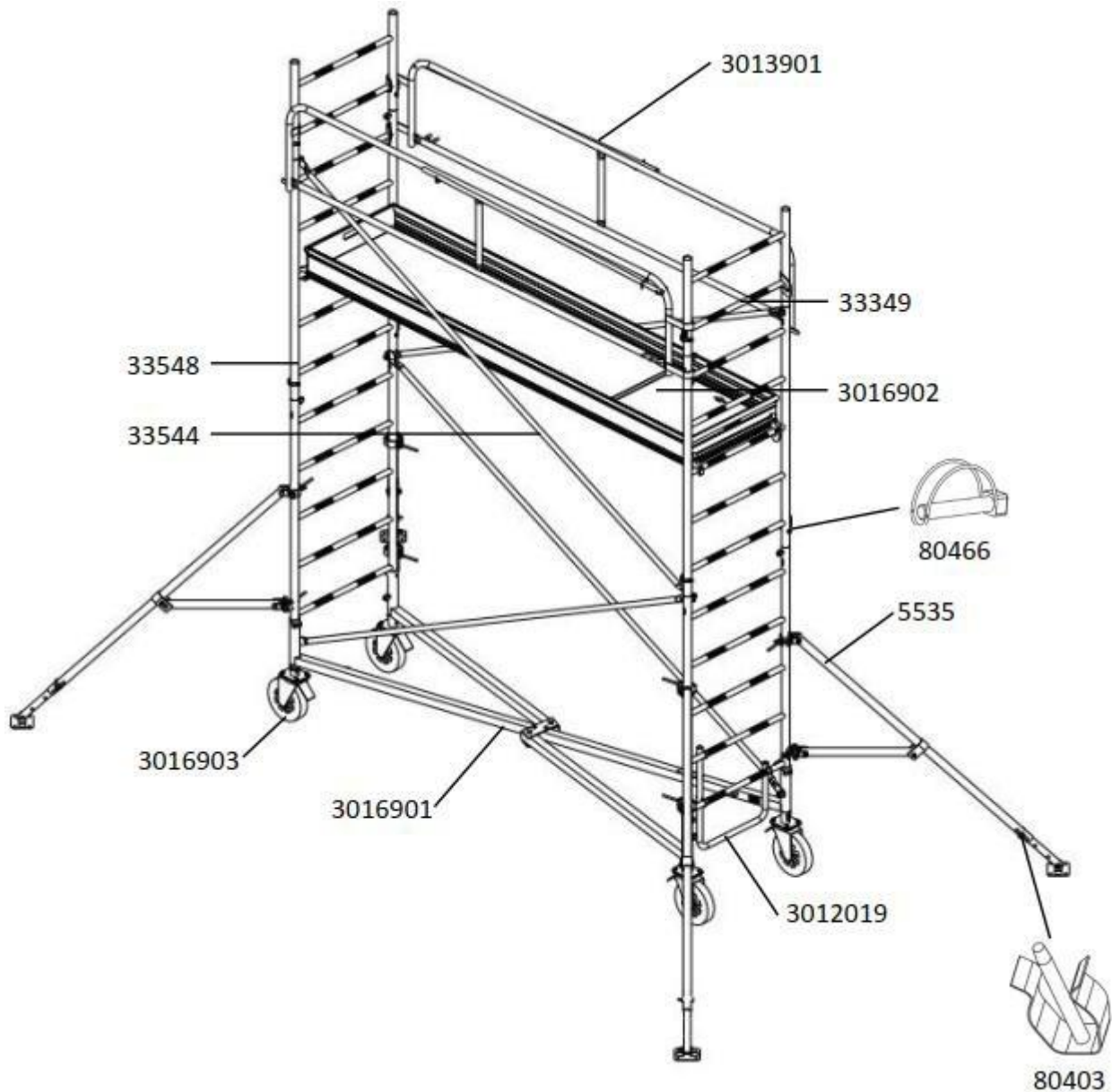

2-5. Diagrama de montaje y de posición de los distintos modelos

2-5-1. Diagrama de GENERIS G750 y G950 con plataformas hasta los 2,80 m

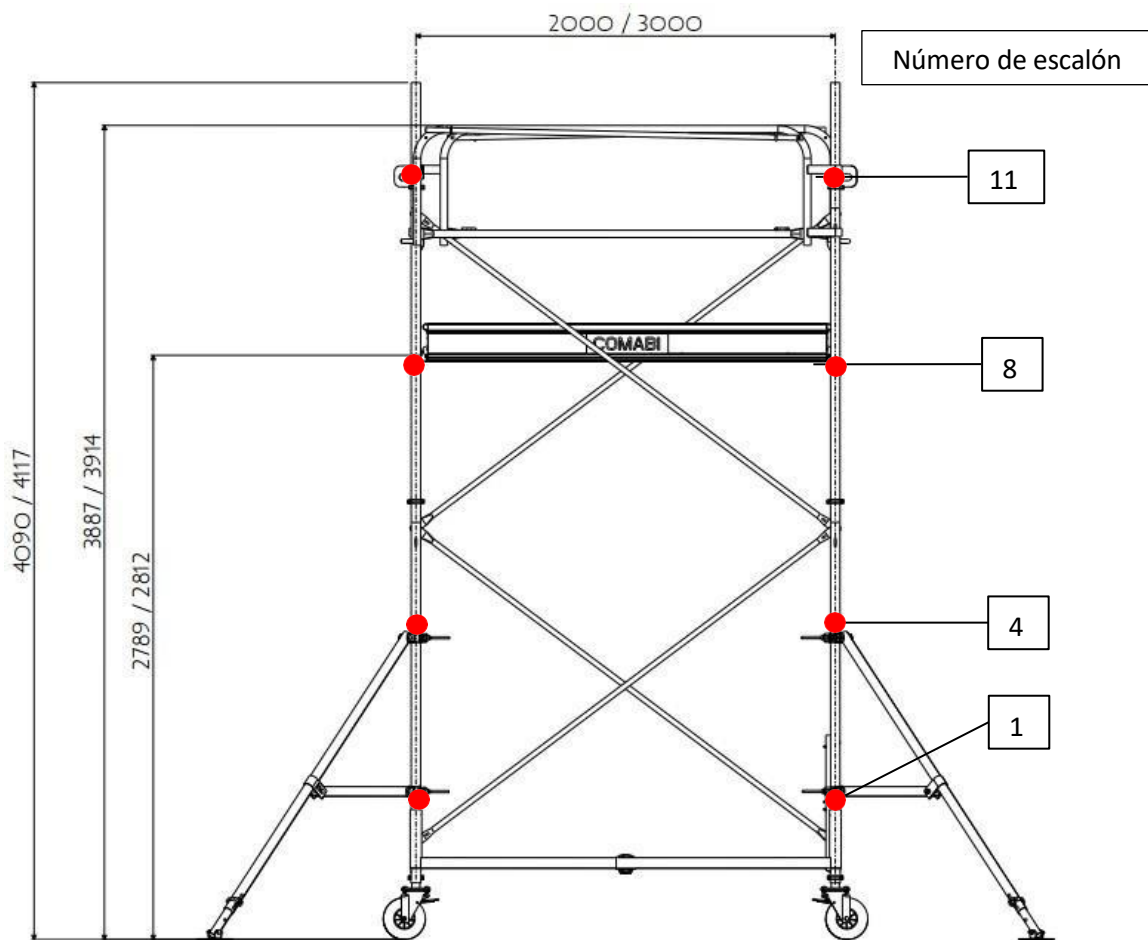

2-5-2. Diagrama de GENERIS G750 con plataformas hasta los 5,80 m

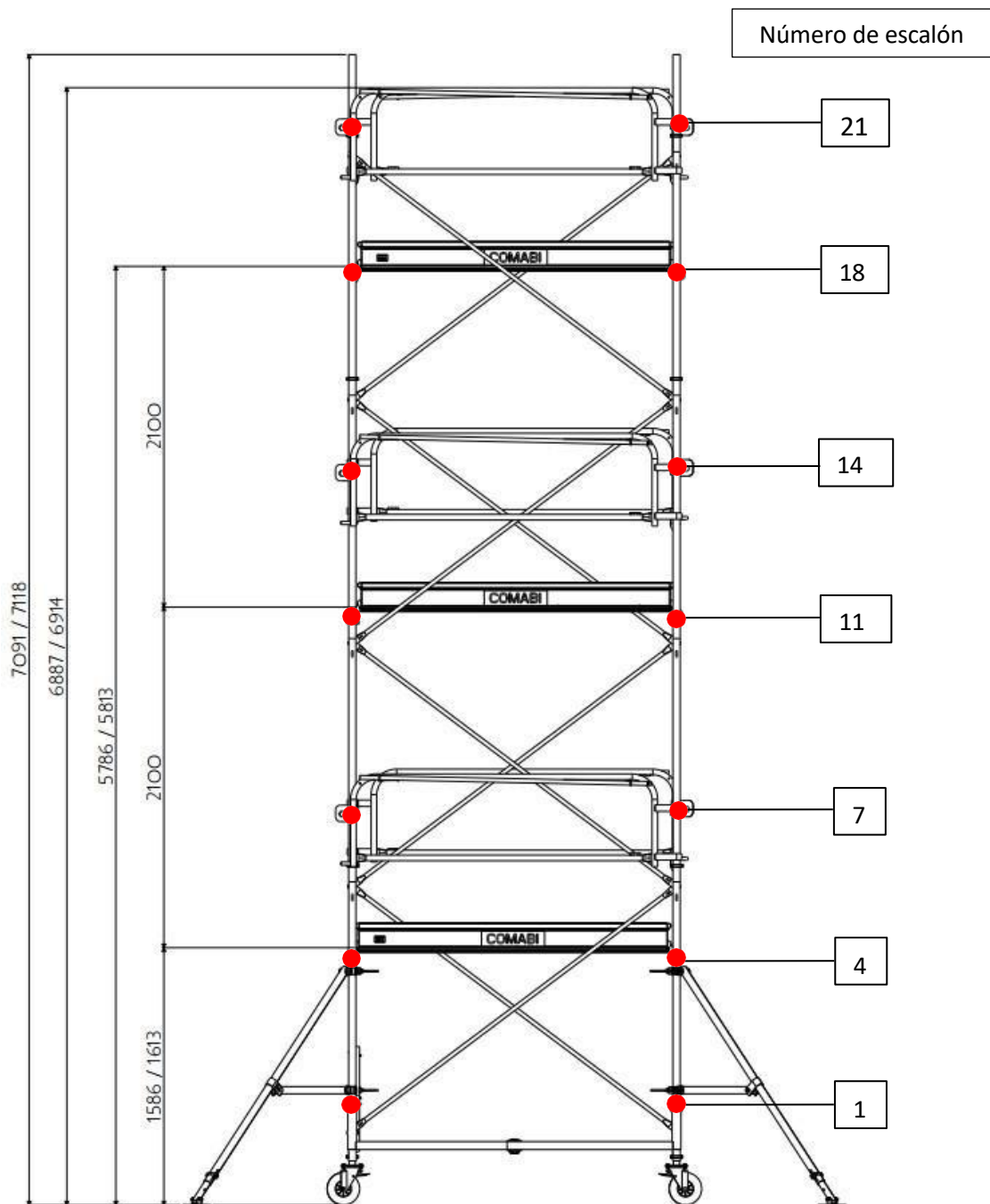

2-5-3. Diagrama de GENERIS G950 con plataformas hasta los 5,80 m

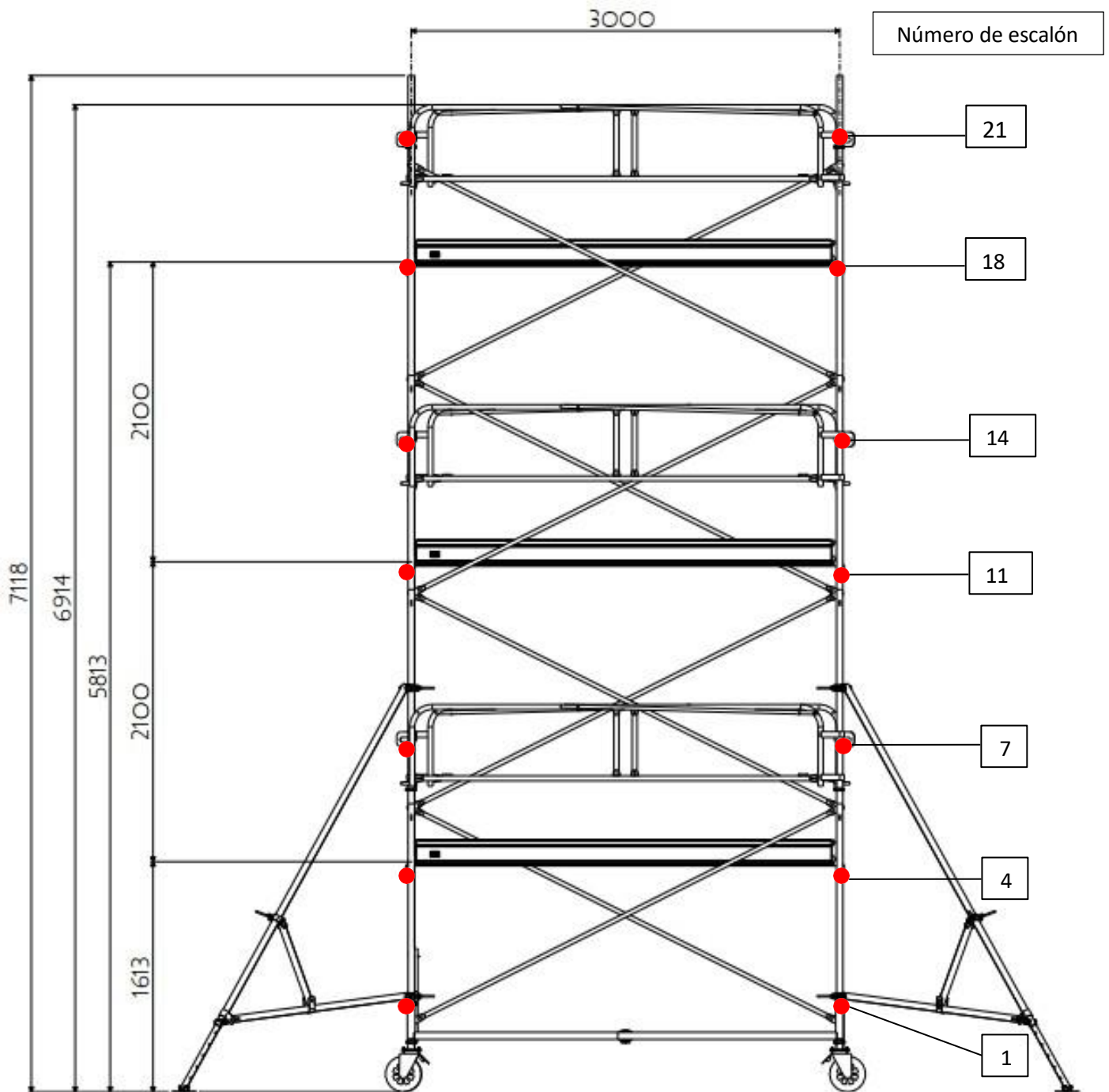

2-5-4. Diagrama de GENERIS G750 y G950 con plataformas hasta los 8,80 m

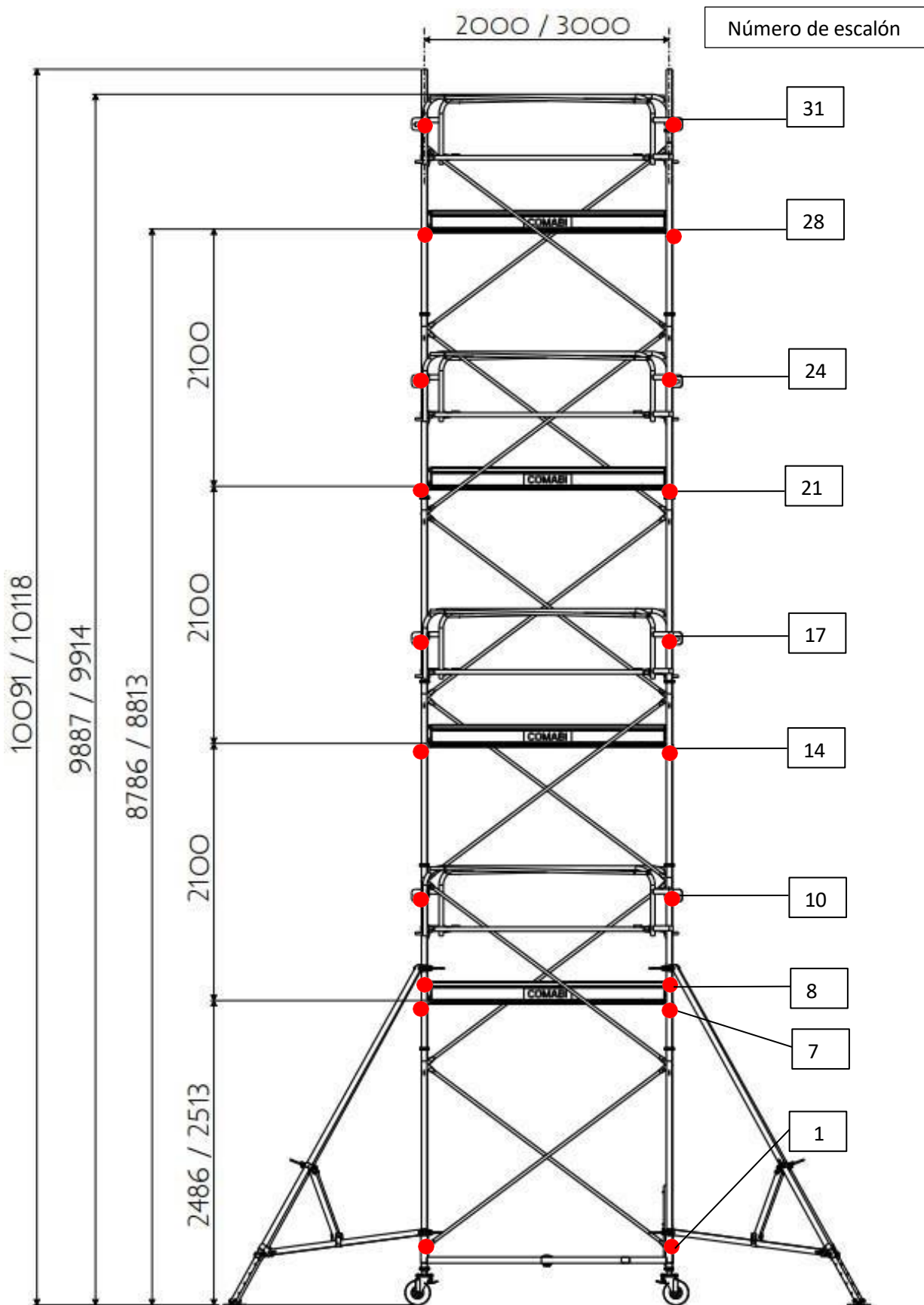

2-5-5. Diagrama de GENERIS G750 y G950 con plataformas hasta los 11,50 m

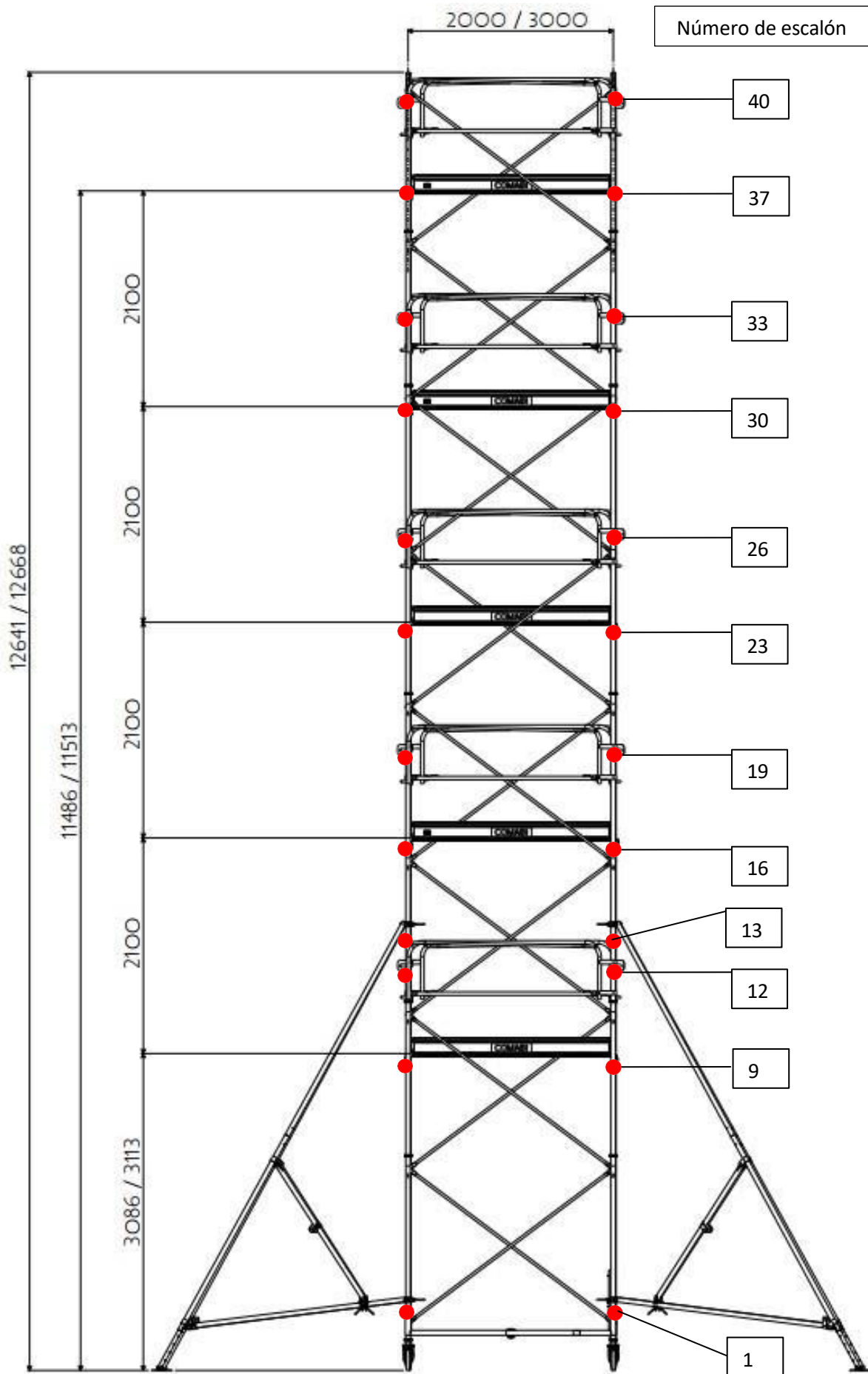

2-5-6 - Otro esquema de montaje: GENERIS G750 y G950 a 5,20m del suelo

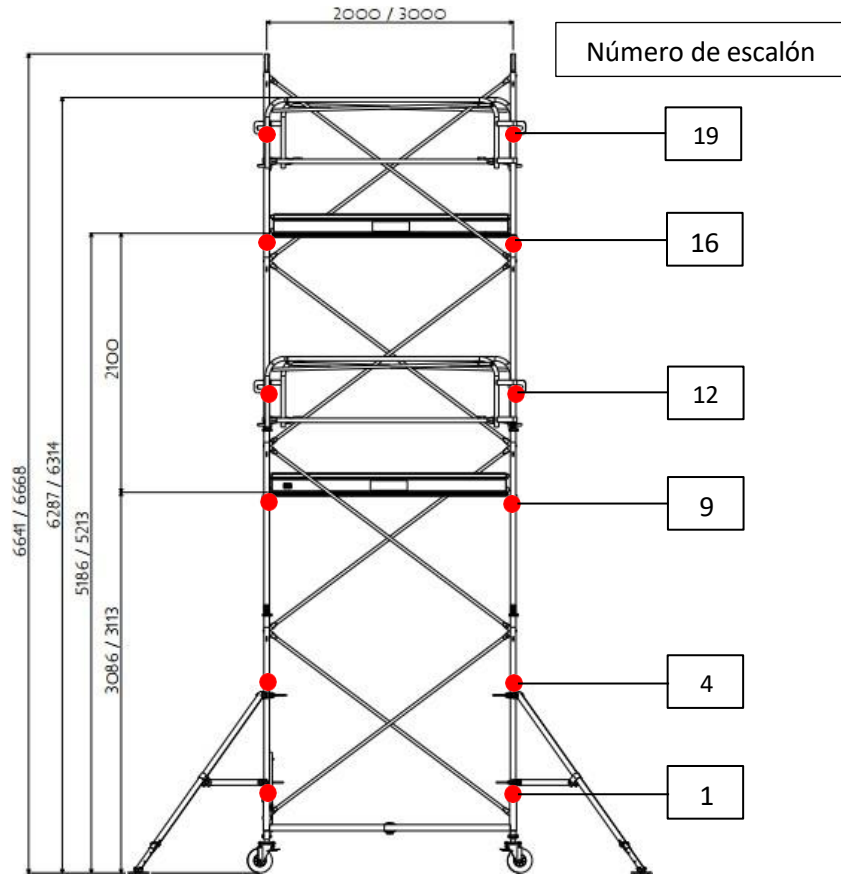

2-5-7 - Otro esquema de montaje: GENERIS G750 y G950 a 7,30 m del suelo

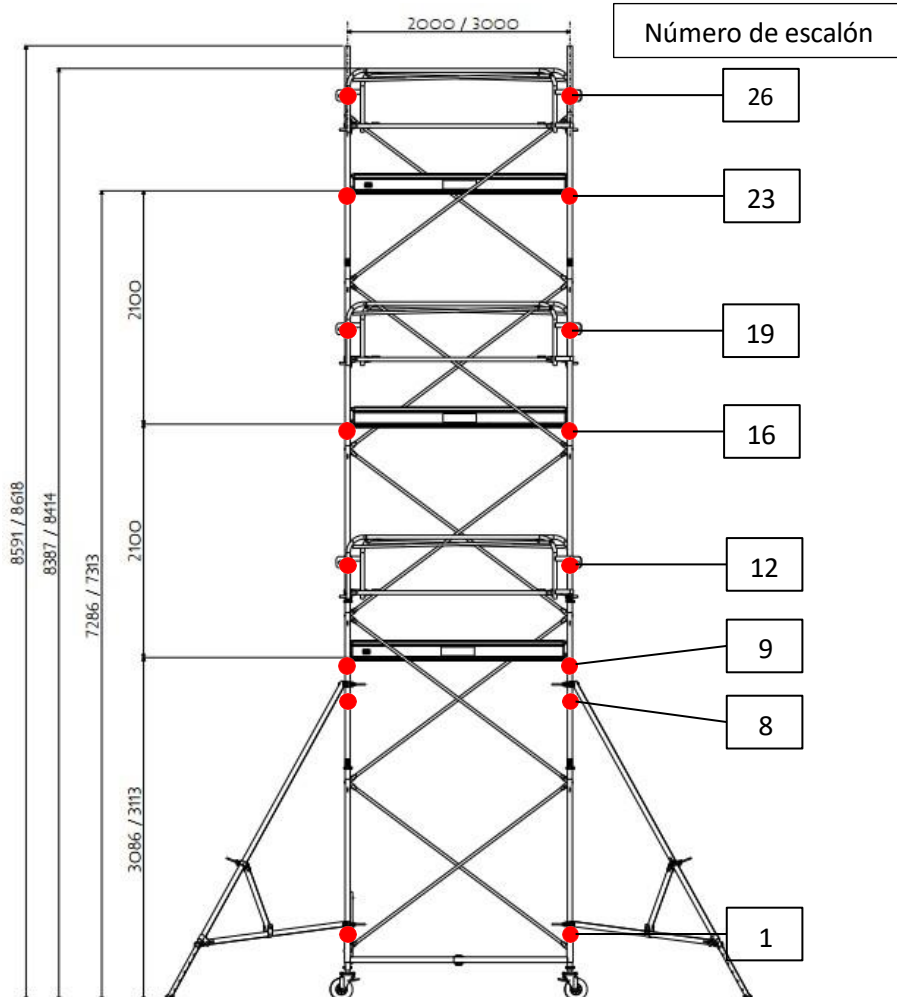

2-6. Precauciones de montaje, de uso y con las modificaciones

- Este manual de instrucciones debe estar disponible en el lugar donde se monte y se use el andamio móvil.
- Este andamio móvil debe montarse y usarse según este manual, sin modificaciones.
- Este andamio debe utilizarse de conformidad con las normativas nacionales.
- Su uso es exclusivo como medio de acceso a la zona de trabajo.
- Antes de montar el andamio, conviene comprobar el lugar donde se va a colocar para identificar y prevenir situaciones de riesgo durante el montaje, la modificación y el desmontaje, entre otras:
 - Las condiciones del suelo.
 - La pendiente.
 - Los obstáculos.
 - Las condiciones meteorológicas.
 - Los fenómenos eléctricos peligrosos.
- Se debe garantizar que todos los pasadores necesarios y cerrojos estén fijos en su sitio.
- Los andamios GENERIS G750 y G950 deben montarlos y desmontarlos únicamente trabajadores con la formación pertinente relativa a las instrucciones de montaje y de uso.
- Los cursos de formación para los usuarios no sustituyen a los manuales de instrucciones, sino que los complementan.
- Solo deben usarse los componentes originales de TUBESCA-COMABI especificados en este manual.
- No deben usarse piezas dañadas o defectuosas. Deben cambiarse por componentes originales de TUBESCA-COMABI.
- Para montar cualquier elemento, consúltense los diagramas del apartado 2-5 anterior.
- Es obligatorio el uso de EPI (equipos de protección individual) para el montaje y el desmontaje de andamios.
- Siempre que se especifique, los estabilizadores deben estar instalados.
- El montaje se realiza entre dos personas.
- El alzado de los elementos para elevar el producto se realiza por el lado de las barandillas una vez instaladas.
- El alzado de las herramientas u otros elementos durante el uso del producto se realiza por las trampillas de acceso a las plataformas.
- Este producto solo debe emplearse de conformidad con el manual de instrucciones.
- Los andamios móviles fabricados de conformidad con la norma EN 1004-1 no conforman puntos de anclaje para los sistemas de protección anticaídas.
- Solo se autoriza el trabajo sobre plataformas con barandilla completa, con pasamanos, barras intermedias y rodapiés.
- Tras el montaje o la modificación, debe colocarse sobre el andamio móvil la información mínima siguiente, que será claramente visible desde el suelo (por ejemplo, en una etiqueta):
 - El nombre y los datos de contacto de la persona responsable.
 - Si el andamio móvil está listo o no para su uso.
 - La clase de cargamento y la carga repartida de manera uniforme.
 - Si el andamio móvil está destinado únicamente al uso en interiores.
 - La fecha de montaje.
- Los pies telescópicos solo sirven para compensar los desniveles del suelo.

Capítulo 3: Montaje

3-1. Montaje de GENERIS G750 y G950 con plataformas hasta los 2,80 m

El montaje, el desmontaje y la modificación de andamios se realiza como mínimo entre dos personas. La altura de trabajo se define en función del usuario y de la tarea que se va a realizar.

3-1-1 - Montaje de la base y las ruedas

5. Colóquese la base cerrada en horizontal a un lado.
6. Ensámblense los pies con ruedas en el soporte de la base y bloquéense con los pasadores código 34122.



7. Levántese la base y ábranse los brazos para formar una cruz.

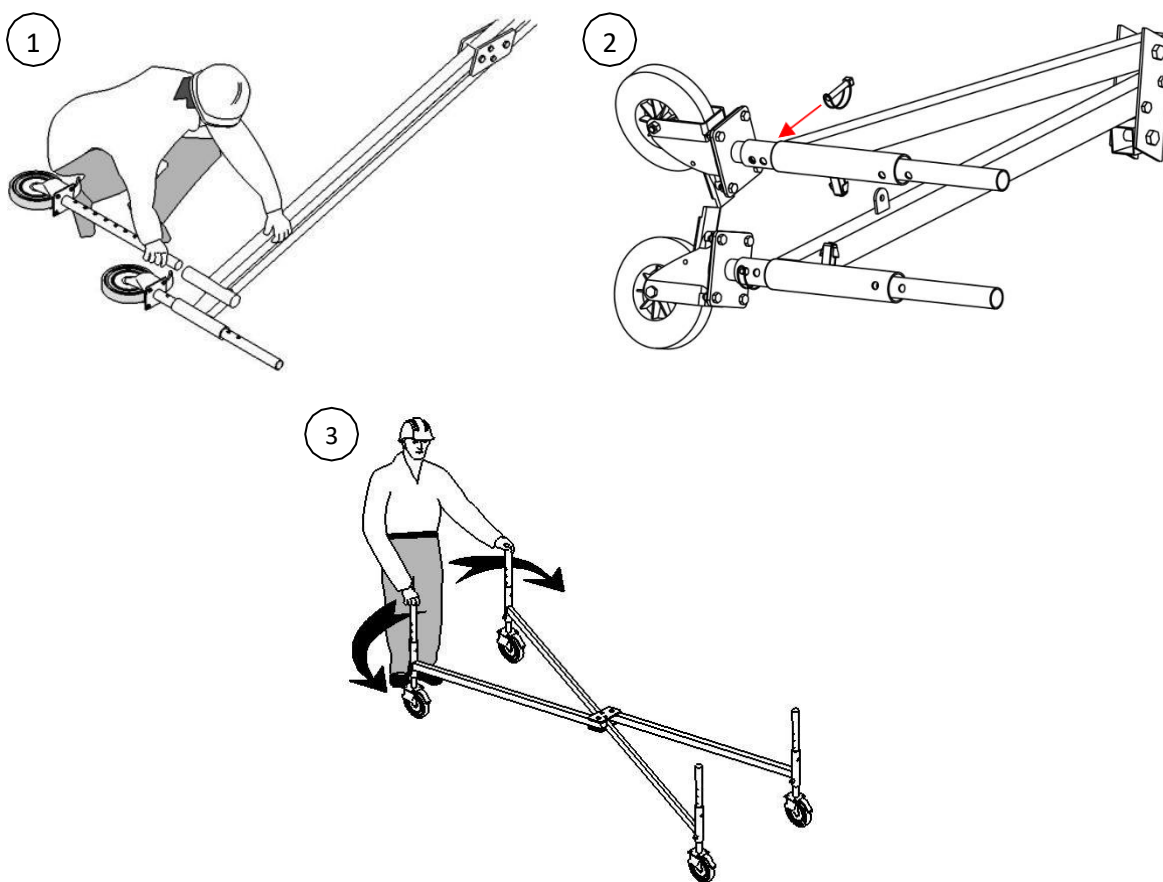

8. Los pasadores «base GENERIS» código 35031 deben colocarse en su sitio sobre la base. Deben permanecer en cada desmontaje.

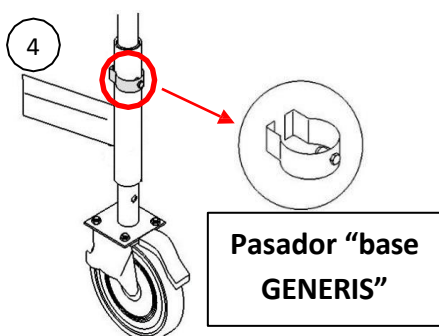

El ajuste de la altura de los pies con ruedas solo sirve para compensar el desnivel de los suelos.

3-1-2 - Montaje de las extensiones iniciales

- Para instalar la extensión de 1,50 m, retírense los dos pasadores de la base (1 y 2).
- Insértese la escalera en los dos pies con ruedas (3).
- Cíérrese con los dos pasadores (4).
- Repítase la operación con la segunda escalera.
- Bloquéense con el pie los frenos de las 4 ruedas.

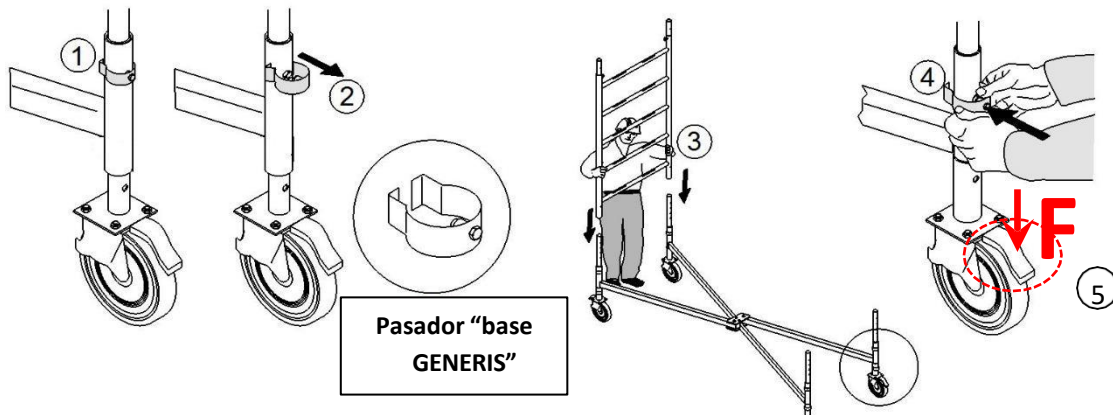

3-1-3 - Montaje de las barandillas de seguridad provisionales para facilitar el montaje general

- Montaje de las dos barandillas provisionales en el peldaño n° 5 de la escalera según el apartado 3-1-10.
- No es necesario utilizar el poste de posicionamiento.

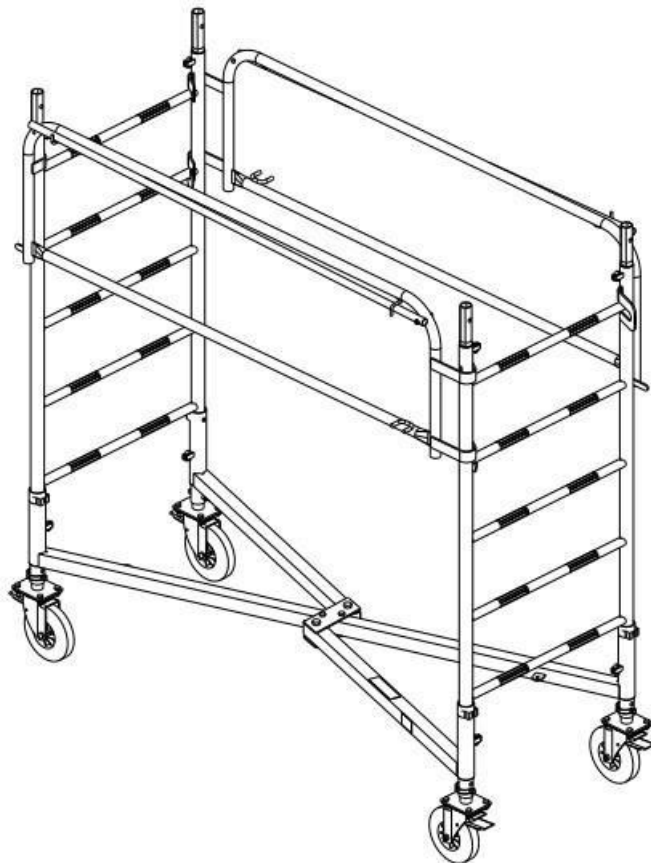

3-1-4 - Método de alineación del andamio sobre una pendiente con el 1 % de inclinación

- A continuación, verifíquese el nivel de la base con la ayuda de un nivel de burbuja en 2 fases (A y B) y regúlese si es necesario mediante el ajuste de la rueda.
- La rueda consta de 8 posiciones de ajuste posibles sobre el tubo.
- En caso de pendiente del 1 %, es necesario ajustar las dos ruedas del lado descendente con una diferencia de una posición con respecto a las otras dos (véase el siguiente diagrama).
- Para terminar, compruébese la verticalidad del andamio: <1 %

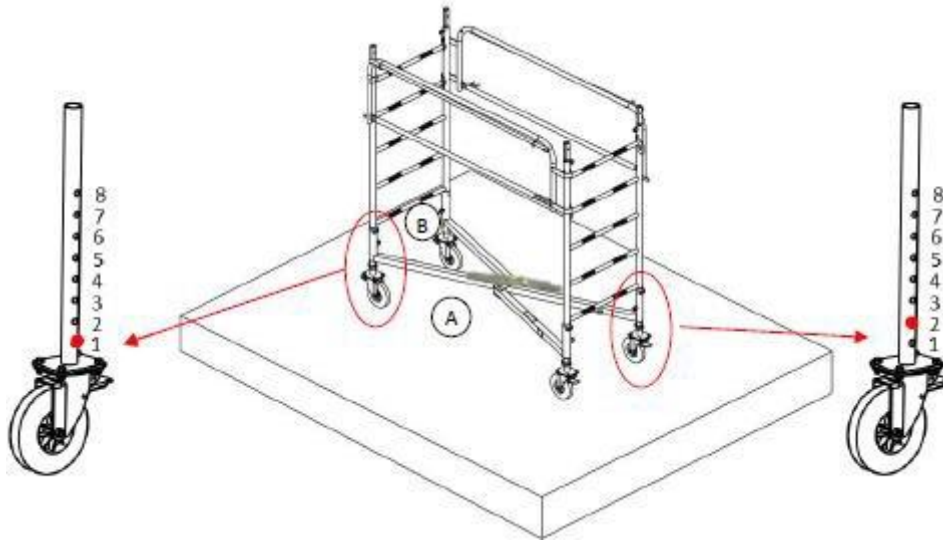

3-1-5 - Montaje de la bandeja provisional para facilitar el montaje general

- Colóquese el suelo en el peldaño n° 2 de la escalera (altura del suelo 1,00 m).

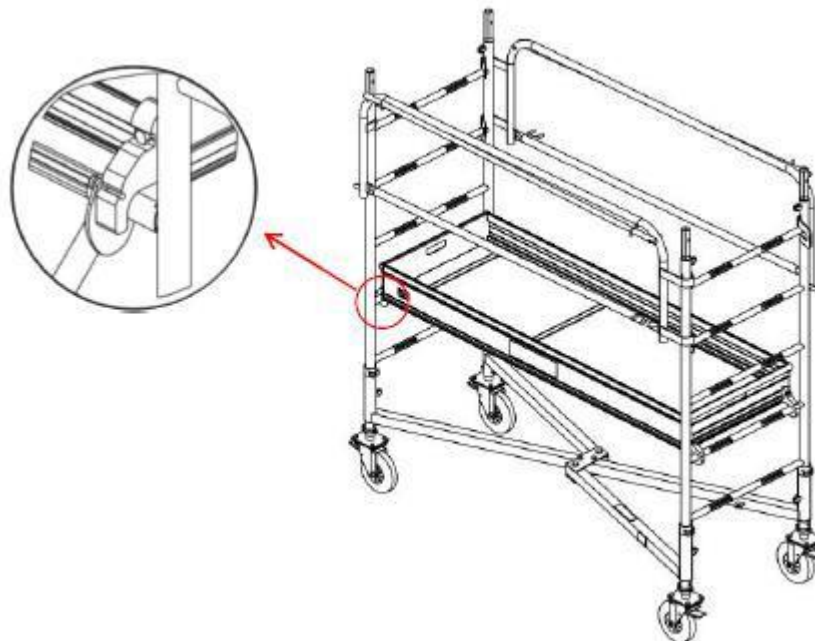

3-1-6 - - Armado y montaje de las extensiones

1. Ensámblase la extensión de 0,60 m con la escalera de 1,50 m.

2. Enclavíjese la extensión con los dos pasadores código  34122.

Atención, la extensión de 0,60 m sirve únicamente como extremo final. Siempre debe estar encima.

No debe montarse durante los montajes intermedios.

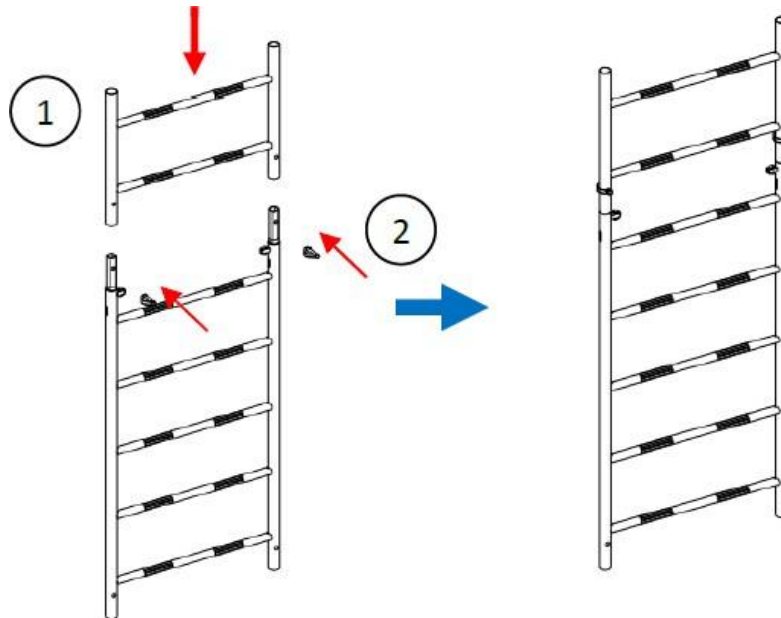

3. Ensámblase el conjunto de las extensiones 1,50 + 0,60 m en la extensión que ya está montada.

4. Enclavíjese la extensión con los dos pasadores código  34122.

5. Repítanse las operaciones 1 y 2 para la segunda extensión de 1.50 m + extensión 0,60 m.

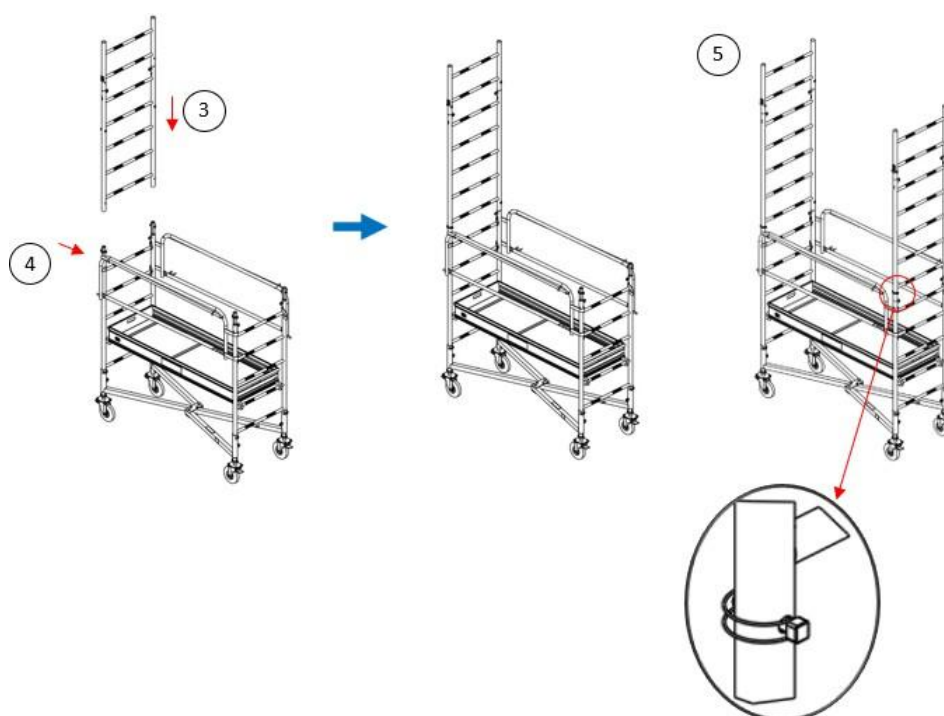

3-1-7 – Montaje de las barandillas de seguridad

1. Desde el suelo, retírense las barandillas de seguridad temporales ubicadas en los peldaños nº 5 y luego:
2. Engánchese la barandilla sobre la barra nº 11.
3. Despléguese el «puntal para montar barandillas».
4. Con el puntal, colóquese el otro extremo sobre la barra del mismo nivel de la escalera opuesta.
5. Empújese la barandilla hasta la posición definitiva, que debe ser horizontal.
6. Cíérrese el antielevador.

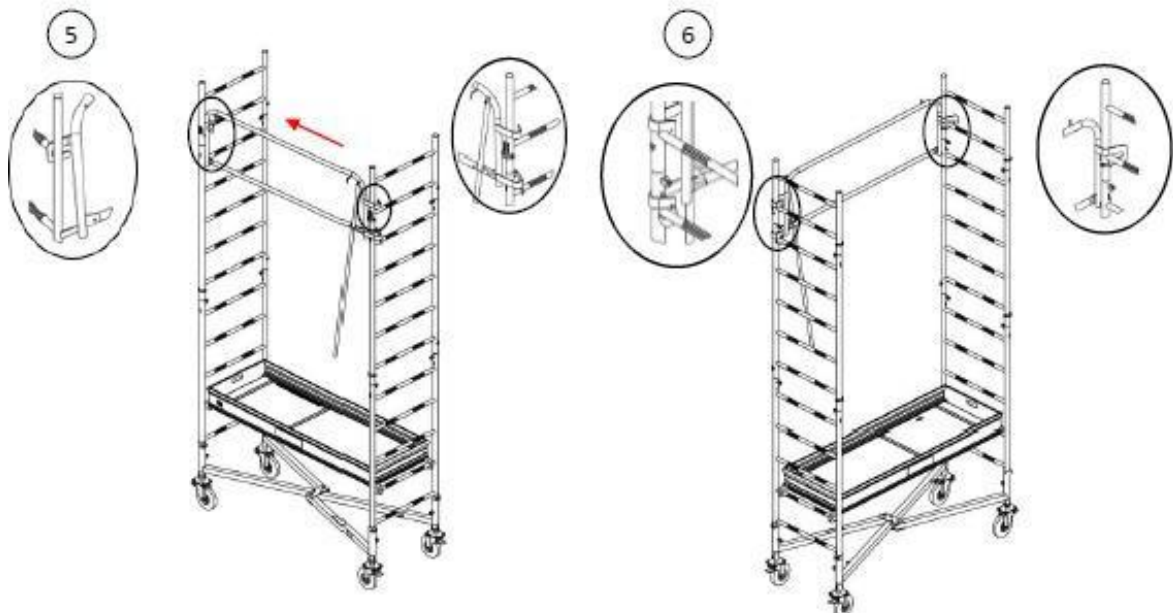
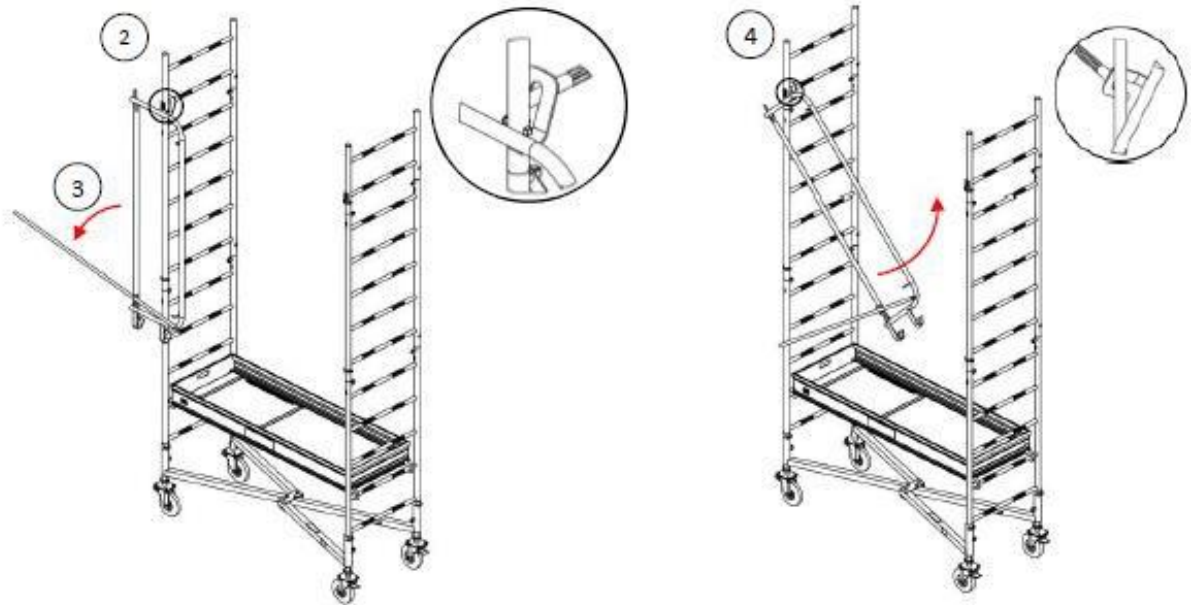

7. Repítanse las operaciones 1 a 6 para la segunda barandilla.
8. Retírese la plataforma provisional ubicada en la barra n° 2.

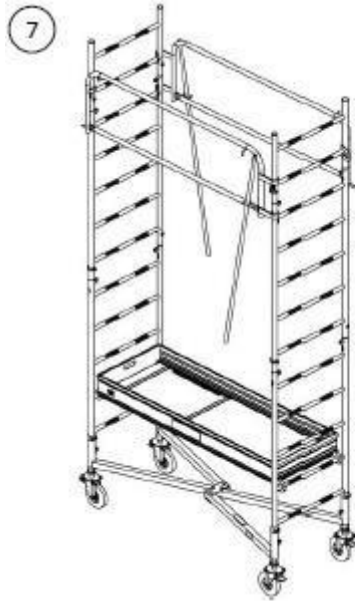

3-1-8 - Montaje de los travesaños

- Instálense los dos travesaños uno frente al otro en los enganches.
- Para facilitar la colocación de las plataformas, colóquense los travesaños de manera que lo abombado quede hacia el exterior.
- Al colocar los travesaños, garantícese el correcto funcionamiento de las lengüetas del enganche.

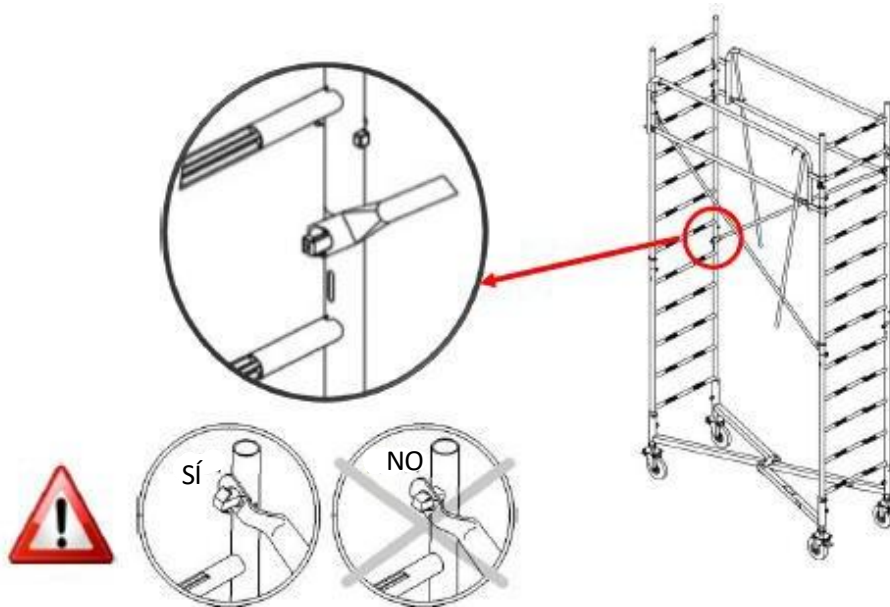

3-1-9 - Montaje de la bandeja definitiva

1. Colóquese la plataforma sobre la barra n.º 8 (versión de 2,80 m).
 2. Deslícese y engánchese la plataforma en el otro extremo.
 3. Compruébese el cierre del antielevador.
 4. Accédase a la plataforma por el interior de la escalera y repliéguense los dos «puntales para montar barandillas».
- Para las alturas de menos de 2,80 m, bájense las barandillas y las plataformas en función de la altura deseada.
 - Recordatorio: distancia entre escalones = 300 mm.

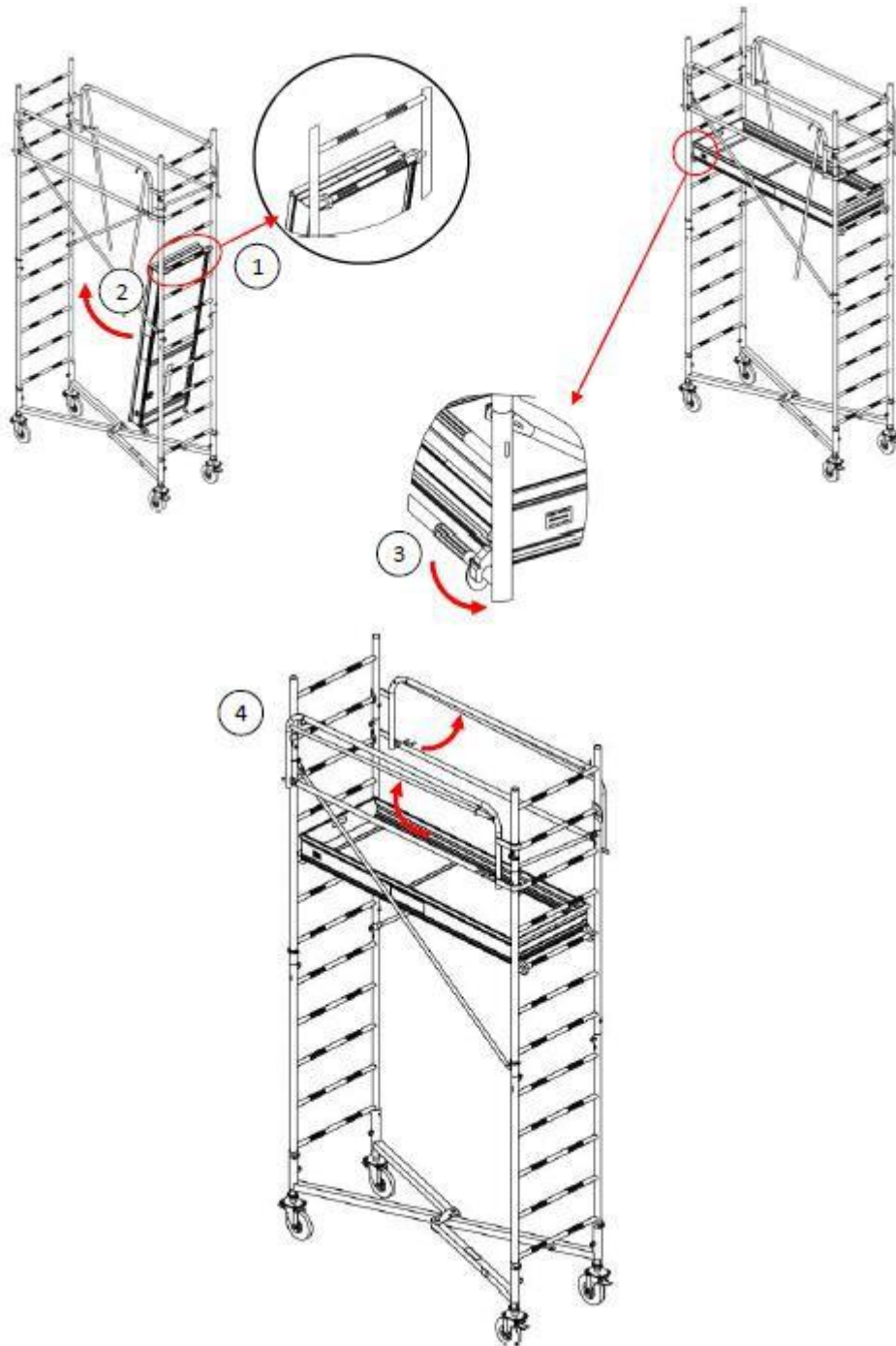

3-1-10 Montaje de los travesaños opuestos

- Los dos travesaños se montan uno frente al otro siempre con el lado abombado hacia el exterior.
- Al colocar los travesaños, garantícese el correcto funcionamiento de las lengüetas del enganche.

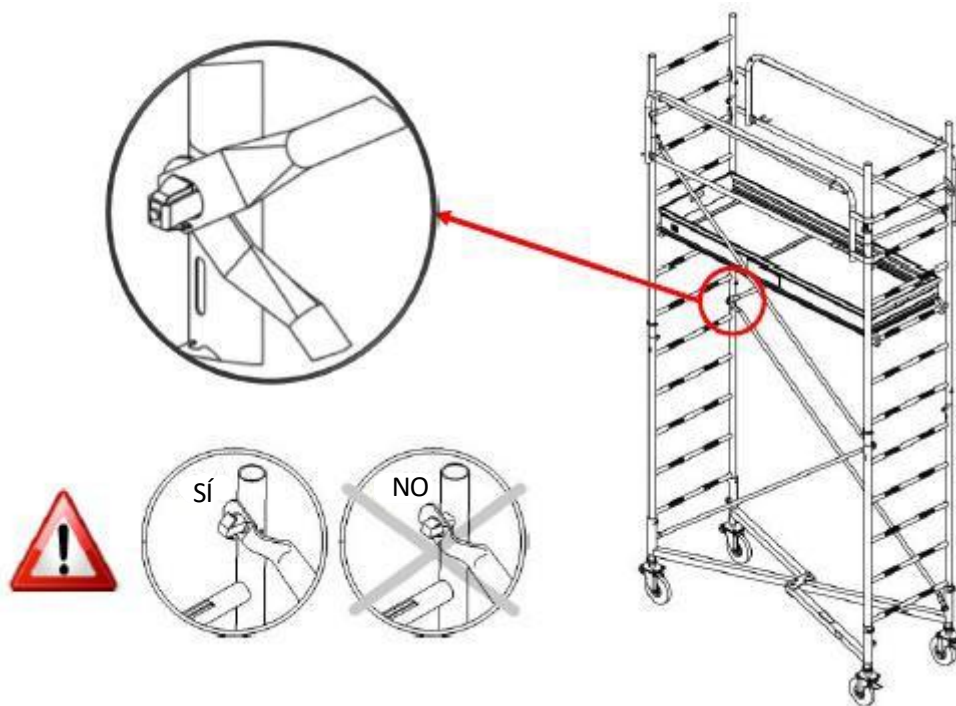

3-1-11 - Montaje de los estabilizadores S1

Antes de continuar con el montaje, deben instalarse los estabilizadores.



- Estabilizador S1 para los andamios G750 con plataformas hasta los 5,80 m y G950 con plataformas hasta los 2,80 m.
- Estabilizador S2 para los andamios G750 con plataformas hasta los 5,80 m y los 8,80 m y G950 con plataformas hasta los 2,80 m y los 8,80 m.
- Estabilizador S3 para los andamios G750 y G950 con plataformas hasta los 8,80 m y los 11,50 m.

1. Los estabilizadores se fijan sobre el larguero entre el primer y el segundo escalón y por debajo del cuarto escalón mediante dos cadenas de fijación, empezando por la fijación de la abrazadera superior.
2. Ciérranse las 2 cadenas con las tuercas brida.
3. Ajústese el pie en función de la inclinación del suelo.
4. Estos pasos se repiten 3 veces.

1

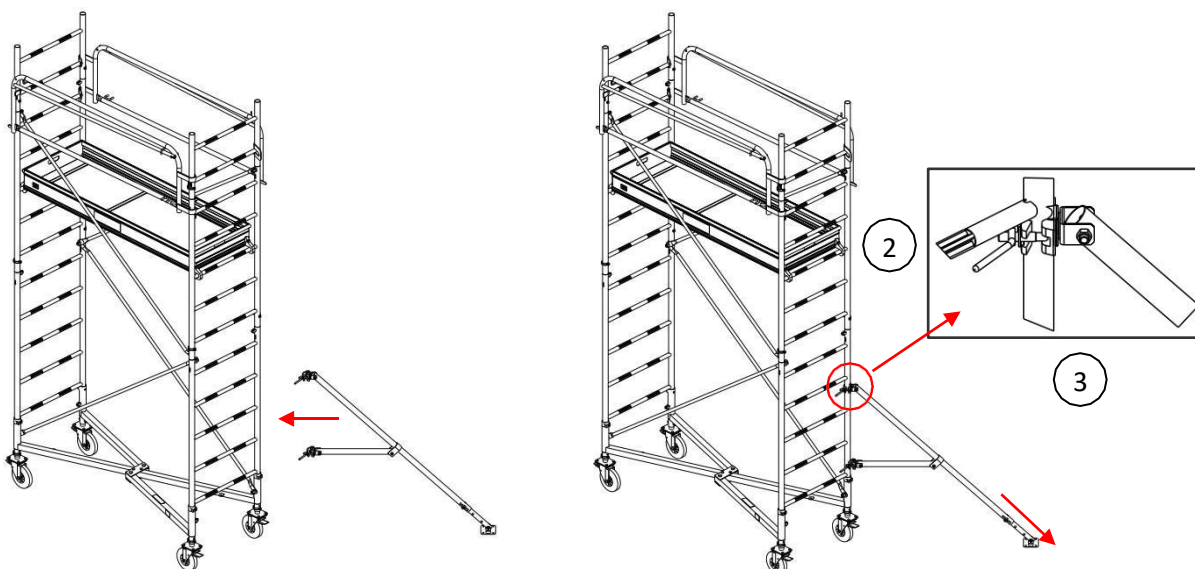

4

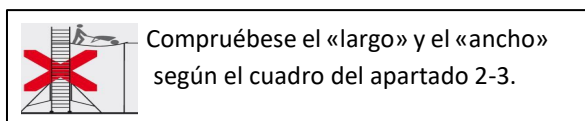
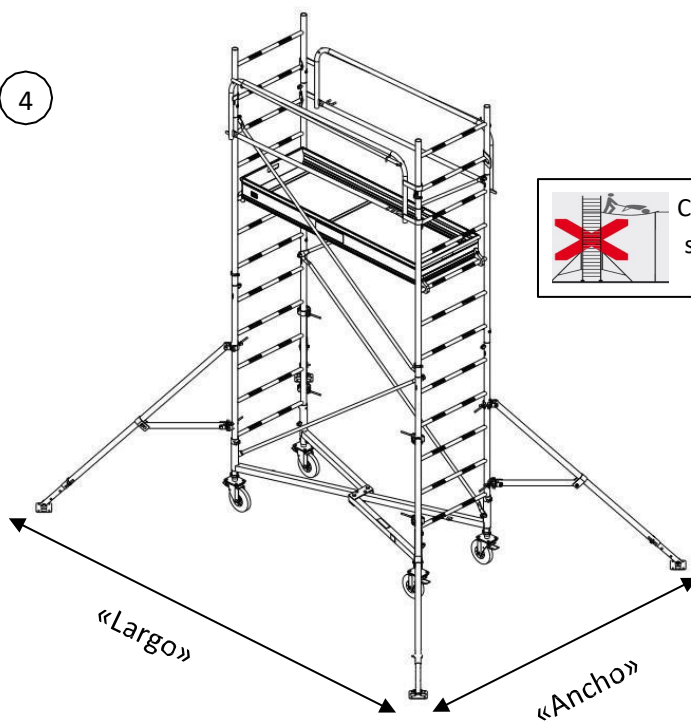

3-1-12 - Montaje del equipo de acceso

- El equipo de acceso se monta sobre los escalones 1 y 2 gracias a los 3 cierres de acero.
- Apriétense las 5 tuercas con una llave del 10.

 Bloquéense en los peldaños nº1 y nº2 con las 5 tuercas M6

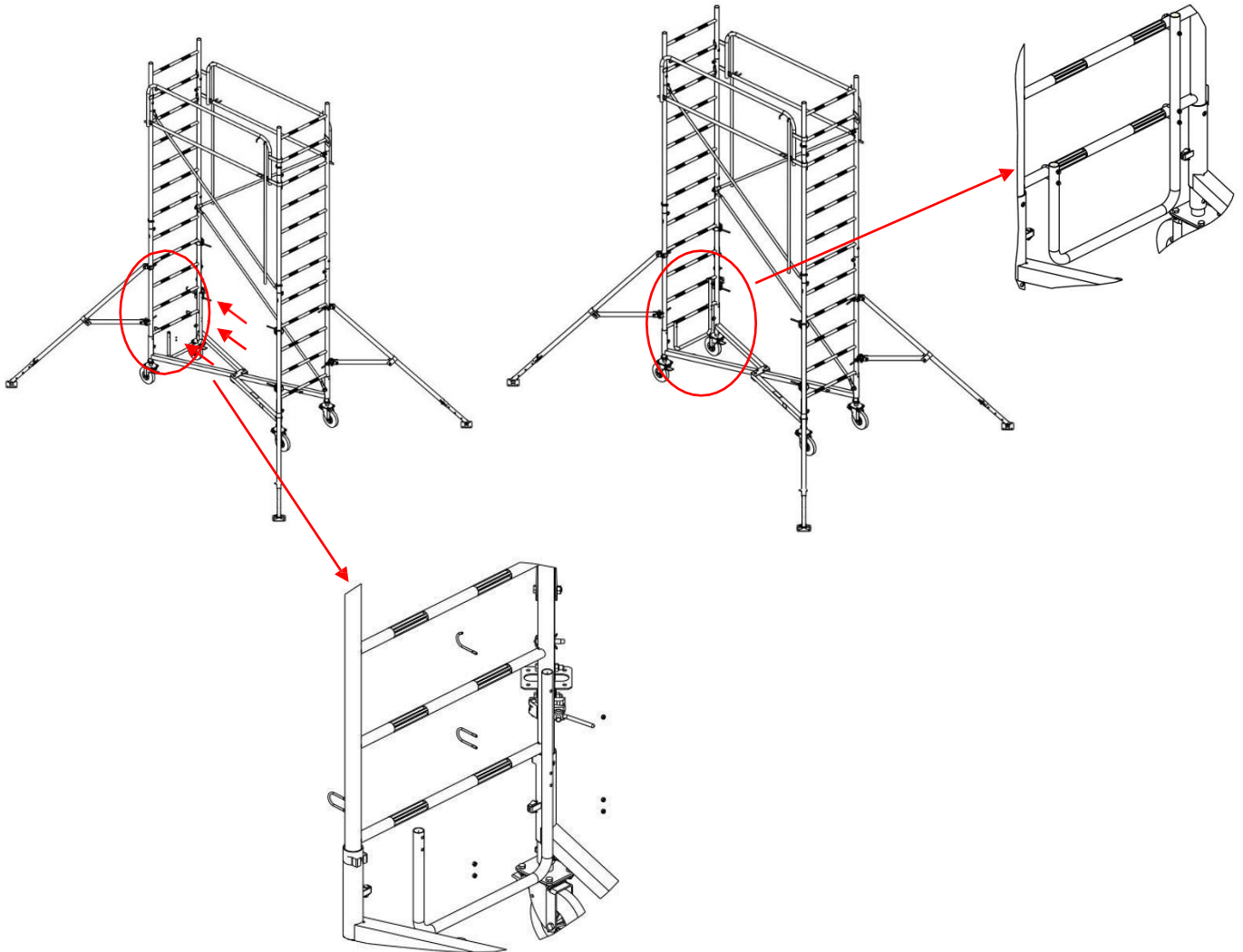

3-2. Montaje de GENERIS G750 con plataformas hasta los 5,80 m

1. Para ensamblar el G750 de 5,80m, repita del apartado 3-1 al 3-1-6 de manera idéntica sin pre montar la extensión de 0,60 m en la extensión de 1,50 m.
2. Retírense desde el suelo las 2 barandillas provisionales situadas en los peldaños n° 5 y luego móntense definitivamente en los peldaños n° 7 según el apartado 3-1-7.
3. Desmóntese el piso provisional ubicado en el peldaño n° 2 y luego móntese definitivamente en el peldaño n° 4 según el apartado 3-1-9.
4. Colóquese el 1º y 2º travesaño según el apartado 3-1-8.
5. Móntense los 4 estabilizadores S1 según el apartado 3-1-11.
6. Móntense las 2 barandillas provisionales en los peldaños n° 10.







7. Móntense las dos extensiones de 1,50 m + 0,60 m (con la extensión de 0,60 m), según el apartado 3-1-6.
8. Desmóntense las 2 barandillas provisionales y luego móntense definitivamente en los peldaños n° 14 según el apartado 3-1-7.
9. Colóquese los travesaños 3º, 4º, 5º y 6º en oposición según el apartado 3-1.10.
10. Móntese el 2º piso definitivo en el escalón n° 11 según el apartado 3-1-9.



11. Colóquese las dos extensiones de 1,50 m + 0,60 m según el apartado 3-1-6.
12. Móntense las barandillas 5ª y 6ª en el peldaño n° 21.
13. Colóquese los travesaños 7º y 8º según el apartado 3-1.10.
14. Colóquese el 3º y último piso en la barra n° 18 según el apartado 3-1-9.
15. Colóquese la base de acceso según el apartado 3-1-12.
16. Compruébese la posición de los elementos según el apartado 2-5-2.
17. Para las alturas de plataforma de menos de 5,80 m, bájense las barandillas y las plataformas en función de la altura deseada, retírense si es necesario el 1º piso así como la 1ª y 2ª barandillas.
18. Recordatorio: distancia entre escalones = 300 mm.

19. De conformidad con EN 1004-1, la altura entre plataformas siempre debe ser de 2,10 m y la altura de la primera, menor que 3,40 m.

	Extensión 1,50 m
	Extensión 0,60 m
	Barandilla
	Bandeja
	Estabilizador S2

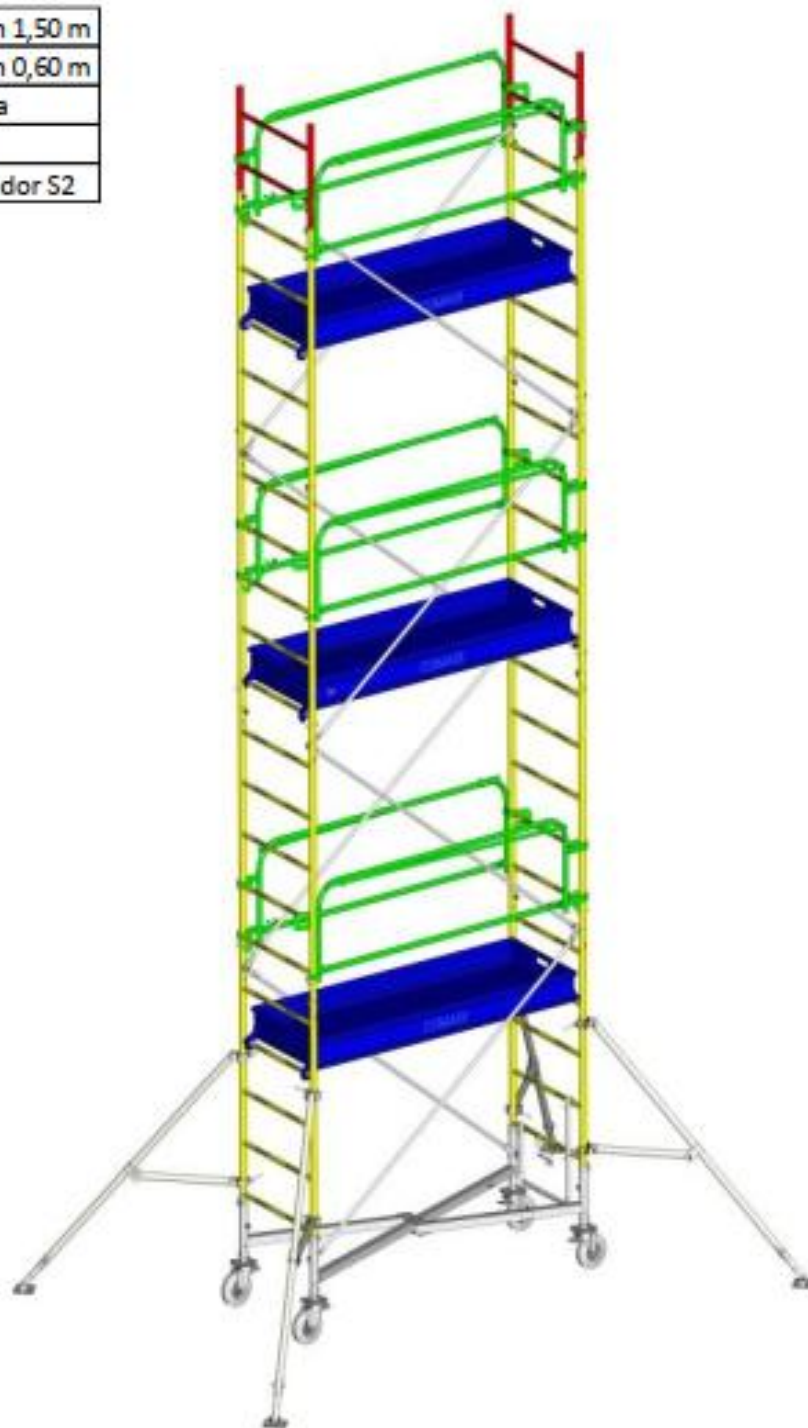

3-3.Montaje de GENERIS G950 con plataformas hasta los 5,80 m

1. Para ensamblar el G950 de 5,80m, repítanse los apartados del 3-1 al 3-1-6 de manera idéntica sin pre montar la extensión de 0,60 m en la extensión de 1,50 m.
2. Retírense desde el suelo las 2 barandillas provisionales situadas en los peldaños n° 5 y luego móntense definitivamente en los peldaños n° 7 según el apartado 3-1-7.
3. Desmóntese el piso provisional ubicado en el peldaño n° 2 y luego móntese definitivamente en el peldaño n° 4 según el apartado 3-1-9.
4. Colóquese el 1º y 2º travesaño según el apartado 3-1-8.
5. Móntense los 4 estabilizadores S2 según el apartado 3-5-1 y luego fíjense con las 2 abrazaderas por encima de los peldaños n° 1 y n° 8.
6. Compruébese la distancia entre ejes de los 4 estabilizadores según el apartado 3-8.
7. Móntense las 2 barandillas provisionales en los peldaños n° 10.

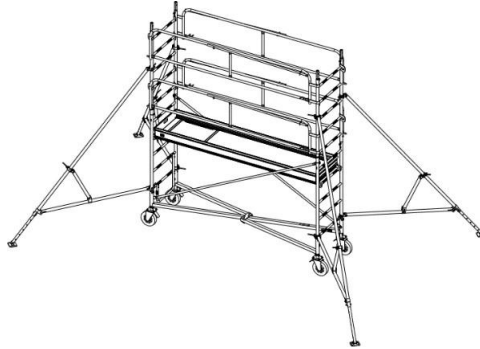

8. Móntense las dos extensiones (sin la de 0,60 m) según las instrucciones du 3-1-6.
9. Desmóntense las 2 barandillas provisionales y luego móntense definitivamente en los peldaños n° 14 según el apartado 3-1-7.
10. Colóquense los travesaños 3º, 4º, 5º y 6º en oposición según el apartado 3-1.10.
11. Móntese el 2º piso definitivo en el escalón n° 11 según el apartado 3-1-9.

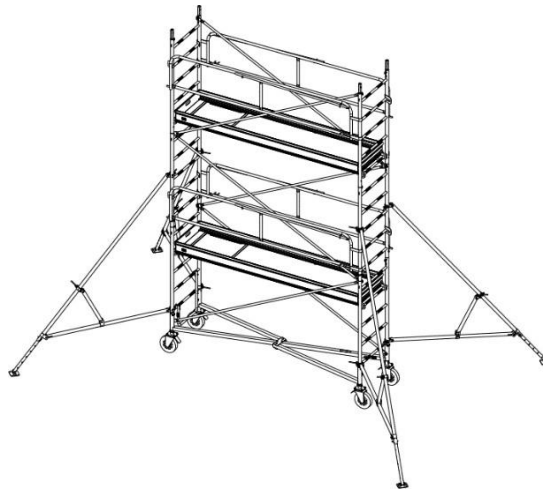

12. Móntense las dos extensiones (con la 0,60 m) según las instrucciones del 3-1-6.
13. Móntense las barandillas quinta y sexta en las barras n.º 21 según el apartado 3-1-10.
14. Colóquense los travesaños 7º y 8º según el apartado 3-1.10.
15. Colóquese el 3º y último piso en la barra n° 18 según el apartado 3-1-9.
16. Colóquese la base de acceso según el apartado 3-1-12.
17. Compruébese la posición de los elementos según el apartado 2-5-3.
18. Para las alturas de plataforma de menos de 5,80 m, bájense las barandillas y las plataformas en función de la altura deseada, retírese si es necesario el 1º piso así como la 1ª y 2ª barandillas.
19. Recordatorio: distancia entre escalones = 300 mm.

20. De conformidad con EN 1004-1, la altura entre plataformas siempre debe ser de 2,10 m y la altura de la primera, menor que 3,40 m.

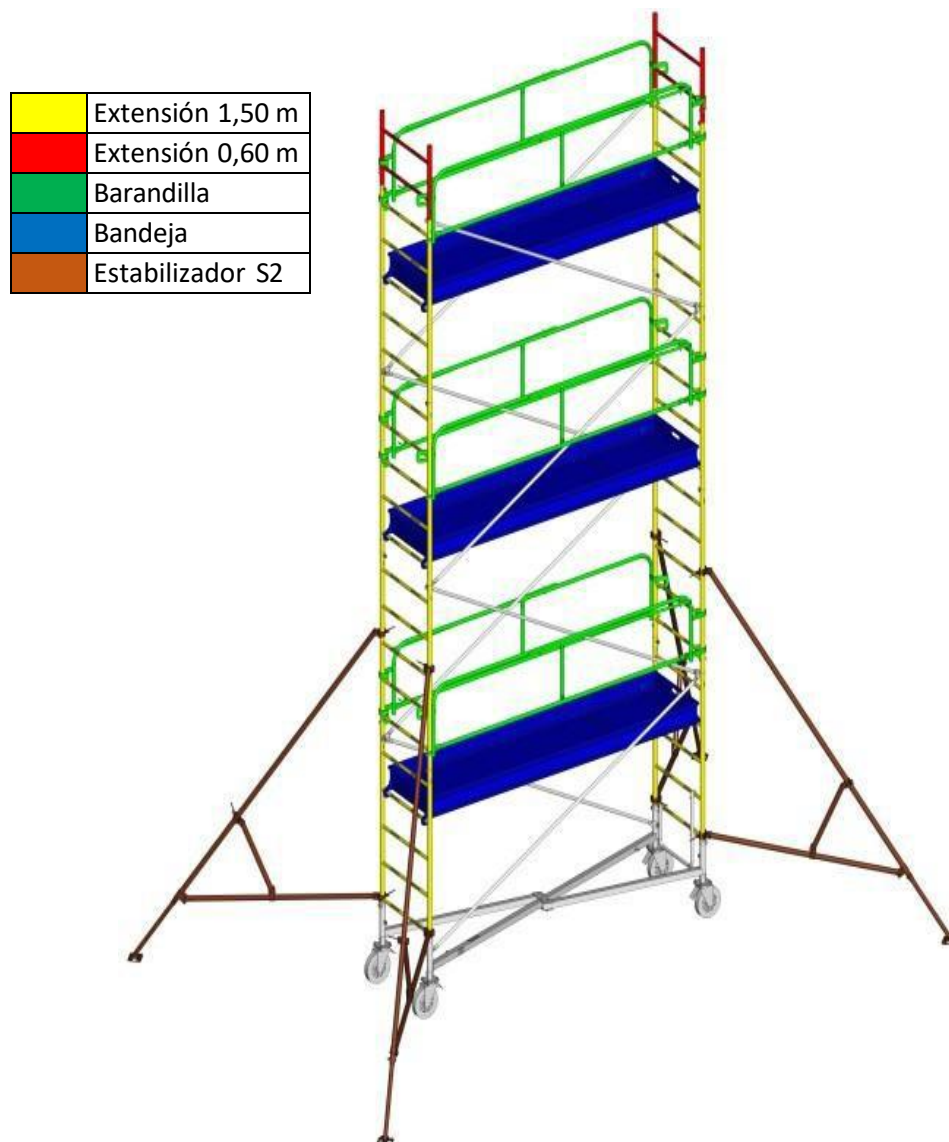

3-4. Montaje de GENERIS G750 y G950 con plataformas hasta los 8,80 m

1. Para ensamblar el G950 8,80 m, repítanse de forma idéntica los apartados del 3-1 al 3-1-6 sin ensamblar previamente la extensión de 0,60 m en la extensión de 1,50 m.
2. Retírense desde el suelo las 2 barandillas provisionales situadas en los peldaños n° 5 y luego móntense definitivamente en los peldaños n° 10 según el apartado 3-1-7.
3. Móntense los travesaños 3º y 4º según el apartado 3-1-10.
4. Desmóntese el piso provisional ubicado en el peldaño n° 2 y luego móntese definitivamente en el peldaño n° 7 según el apartado 3-1-9.
5. Colóquese el 1º y 2º travesaño según el apartado 3-1-8.
6. Móntense los 4 estabilizadores S2 según el apartado 3-5-1 y luego fíjense con las 2 abrazaderas por encima de los peldaños n° 1 y n° 8.
7. Compruébese la distancia entre ejes de los 4 estabilizadores según el apartado 3-8.
8. Móntense las dos extensiones de 1,50 m (sin la extensión de 0,60 m) según el apartado 3-1-6.
9. Móntense las 2 barandillas provisionales en los peldaños n° 14.

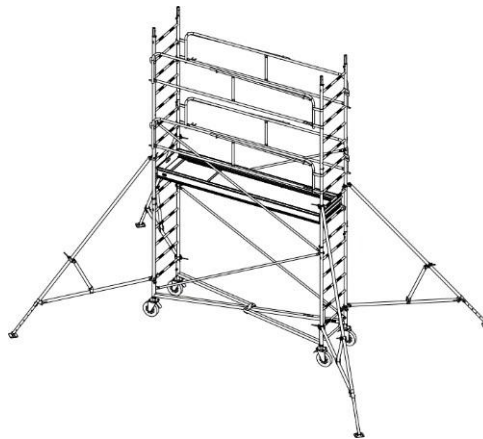

10. Móntense las dos extensiones de 1,50 m (sin la extensión de 0,60 m) según el apartado 3-1-6.
11. Desmóntense las 2 barandillas provisionales y luego móntense definitivamente en los peldaños n° 17 según el apartado 3-1-7.
12. Móntense los travesaños 5º y 6º según el apartado 3-1-10.
13. Móntese el 2º piso definitivo en el escalón n° 14 según el apartado 3-1-9.



14. Móntense las 2 barandillas provisionales en los peldaños n° 20.
15. Móntense las dos extensiones de 1,50 m (sin la extensión de 0,60 m) según el apartado 3-1-6.
16. Desmóntense las 2 barandillas provisionales y luego móntense definitivamente en los peldaños n° 24 según el apartado 3-1-7.
17. Móntense los travesaños 9º y 10º según el apartado 3-1-10.
18. Móntese el 3º piso definitivo en el escalón n° 21 según el apartado 3-1-9.
19. Móntense los travesaños 7º y 8º según el apartado 3-1-10.
20. Colóquense las dos extensiones de 1,50 m + 0,60 m según el apartado 3-1-6.
21. Móntense las barandillas 7ª y 8ª en el peldaño n° 31.
22. Colóquense los travesaños 11º y 12º según el apartado 3-1.10.
23. Colóquese el 4º y último piso en la barra n° 28 según el apartado 3-1-9.
24. Colóquese la base de acceso según el apartado 3-1-12.
25. Compruébese la posición de los elementos según el apartado 2-5-4.
26. Para las alturas de plataforma de menos de 8,80 m, bájense las barandillas y las plataformas en función de la altura deseada, retírese si es necesario el 1º piso así como la 1ª y 2ª barandillas.
27. Recordatorio: distancia entre escalones = 300 mm.
28. De conformidad con EN 1004-1, la altura entre plataformas siempre debe ser de 2,10 m y la altura de la primera, menor que 3,40 m.

	Extensión 1,50 m
	Extensión 0,60 m
	Barandilla
	Bandeja
	Estabilizador S2

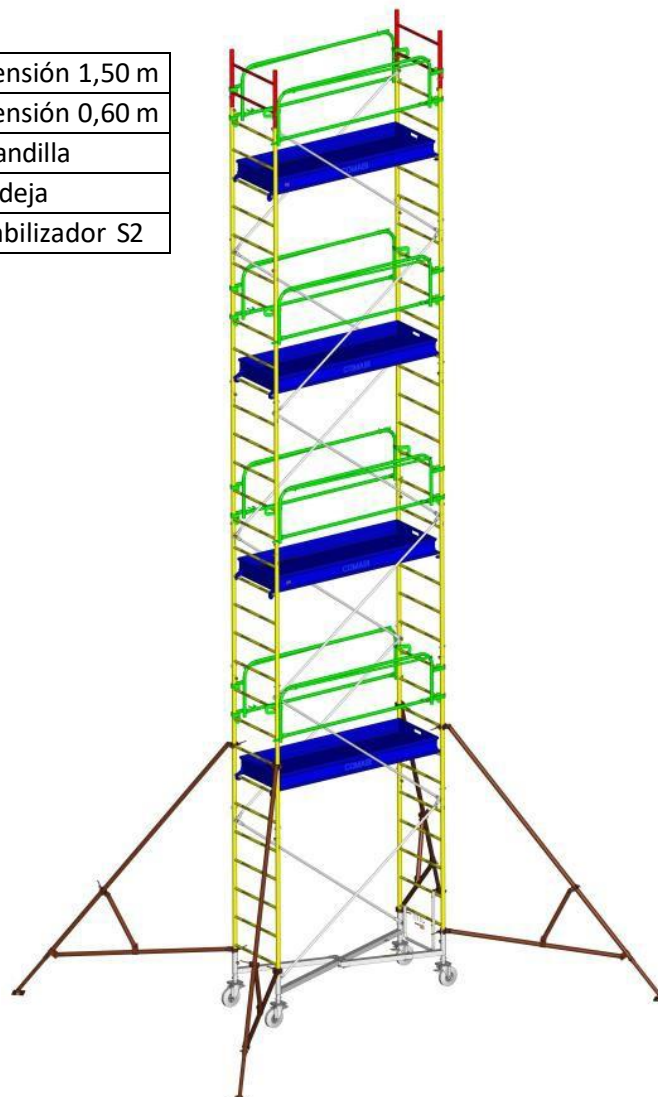

3-5. Composición del estabilizador S2

El estabilizador S2 está formado por el estabilizador S1 y un tubo de refuerzo complementario (código 05540).

1. Brazo de fuerza del estabilizador S1
2. Brazo de refuerzo del estabilizador S1
3. Pie ajustable
4. Complemento para el estabilizador S2

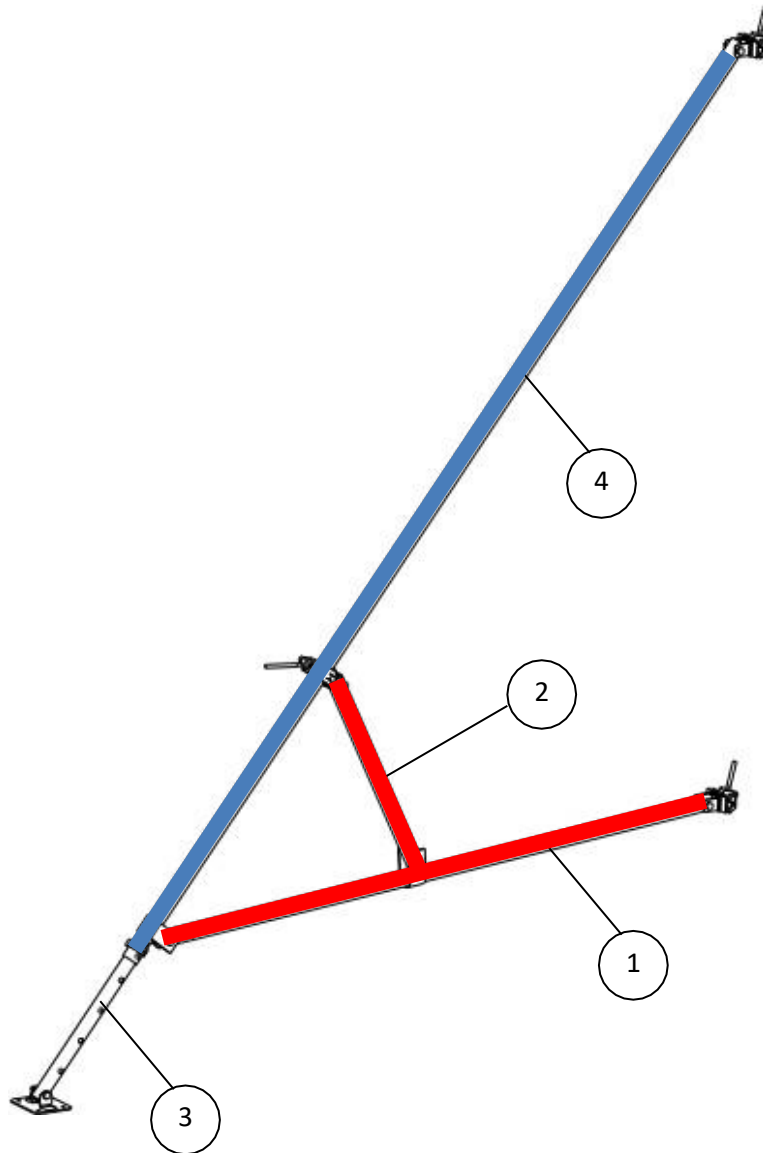

3-5-1. Montaje del estabilizador S2

1. Retírese el pasador y el pie ajustable del estabilizador S1 (rojo).
2. Insértese el pie ajustable en el tubo de refuerzo (azul) y ciérrase el pasador.
3. Ármese el estabilizador S1 sin pie (rojo) en el encaje del tubo de refuerzo (azul) mediante el tornillo + la tuerca M12.
4. Apriétense la tuerca y el tornillo con una con una llave fija del 18.
5. Procédase a armar y apretar el brazo de refuerzo con el tubo de refuerzo mediante la cadena.

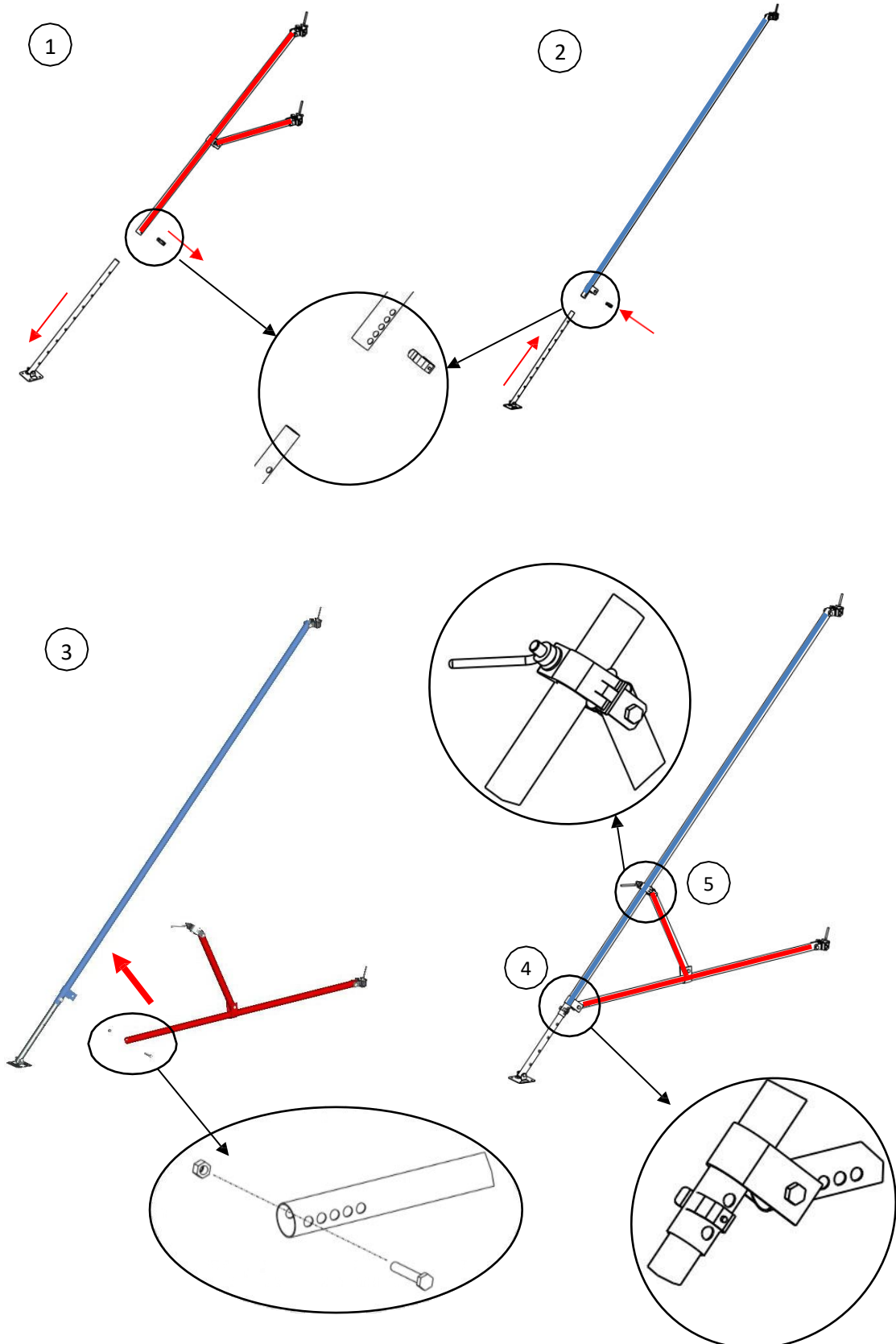

3-6. Montaje de GENERIS G750 y G950 con plataformas hasta los 11,50 m

1. Repítanse los apartados 3-1 a 3-1-8 de manera idéntica excepto por:
 - en el 3-1-3, colóquense las 2 barandillas provisionales en los peldaños n° 4.
 - en el 3-1-4, colóquese el piso temporal en el escalón n° 1
 - en el 3-1-7, no monte la extensión de 0,60 m en la extensión de 1,50 m.

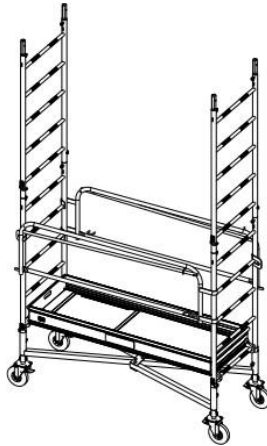

2. Colóquense las 2 barandillas provisionales en los peldaños n° 10 según el apartado 3-1-7
3. Móntese el piso provisional en el escalón n° 7 según el apartado 3-1-9.

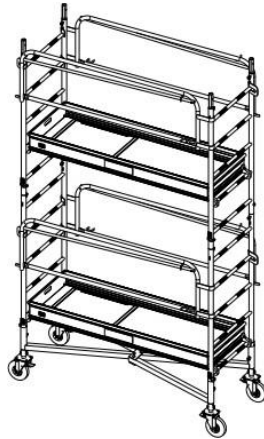

4. Móntense las dos extensiones de 1,50 m (sin la extensión de 0,60 m) según el apartado 3-1-6.
5. Móntense los 4 estabilizadores S3 según el apartado 3-7-1 y luego fíjense con las 2 abrazaderas por encima de los peldaños n° 1 y n° 13.
6. Compruébese la distancia entre ejes de los 4 estabilizadores según el apartado 3-8.
7. Retírense las 2 barandillas temporales ubicadas en los peldaños n° 10.
8. Retírese el piso temporal ubicado en el peldaño n° 7.
9. Móntense los travesaños 3º y 4º según el apartado 3-1-8.
10. Colóquense las 2 barandillas finales en los peldaños n° 12 según el apartado 3-1-7.
11. Móntese el primer piso definitivo en el escalón n° 9 según el apartado 3-1-9.

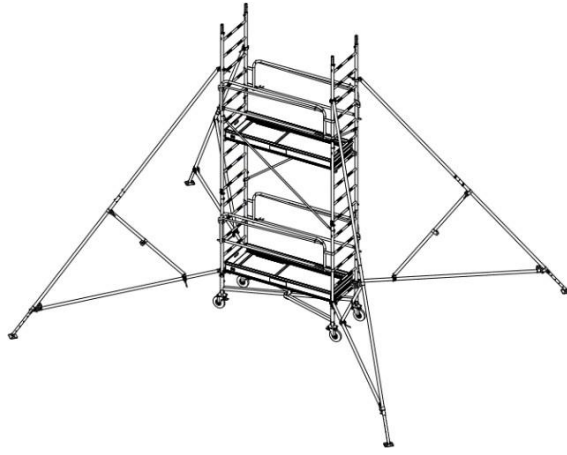

12. Retírese el piso temporal ubicado en el peldaño n° 2.
13. Retírense desde el suelo las 2 barandillas provisionales ubicadas en los peldaños n° 5.
14. Colóquese el 1º y 2º travesaño según el apartado 3-1-10

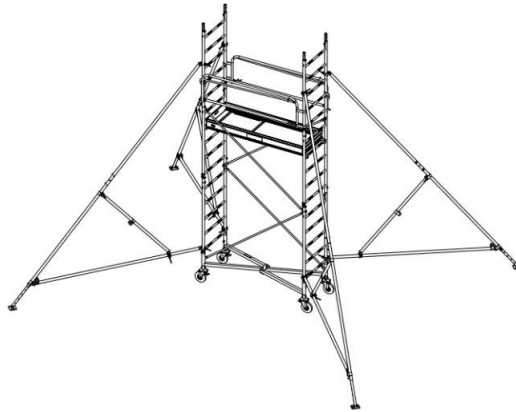

15. Móntense las 2 barandillas provisionales en los peldaños n° 15.
16. Móntense las dos extensiones de 1,50 m (sin la extensión de 0,60 m) según el apartado 3-1-6.

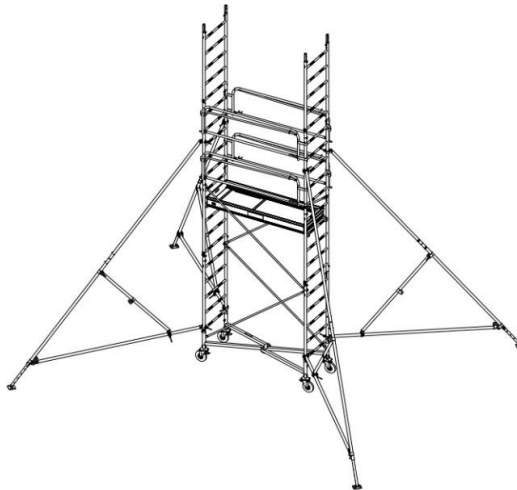

17. Desmóntense las 2 barandillas provisionales y luego móntense definitivamente en los peldaños n° 19 según el apartado 3-1-7.

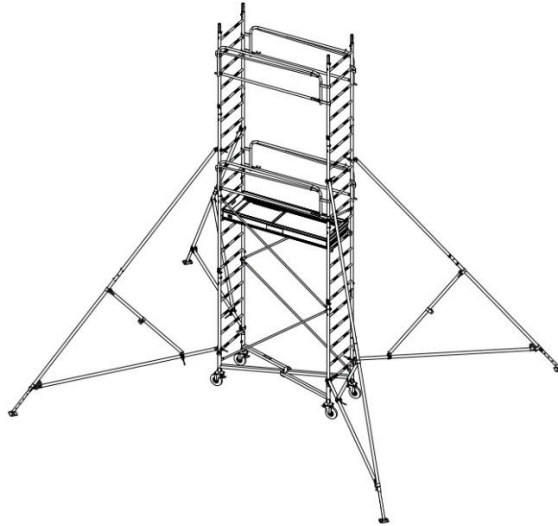

18. Colóquense los travesaños 5º, 6º, 7º y 8º según el apartado 3-1-10.
19. Móntese el 2º piso definitivo en el escalón n° 16 según el apartado 3-1-9.
20. Móntense las dos extensiones de 1,50 m (sin la extensión de 0,60 m) según el apartado 3-1-6.
21. Colóquense las 2 barandillas provisionales en los peldaños n° 25 según el apartado 3-1-7
22. Móntese el piso provisional en el escalón n° 22 según el apartado 3-1-9.

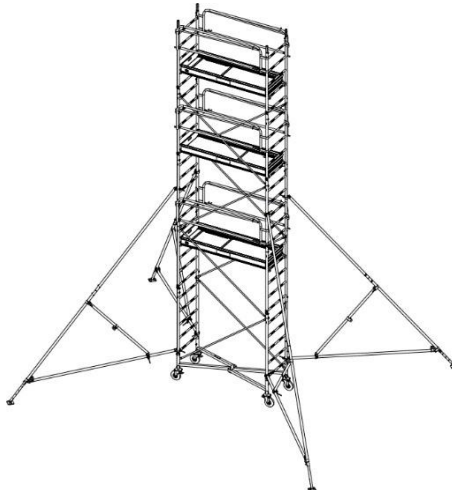

23. Móntense las dos extensiones de 1,50 m (sin la extensión de 0,60 m) según el apartado 3-1-6.
24. Desmóntense las 2 barandillas provisionales y luego móntense definitivamente en los peldaños n° 26 según el apartado 3-1-7.
25. Desmóntese el piso temporal y luego móntese definitivamente en el peldaño n° 23 según el apartado 3-1-9.
26. Móntense los travesaños 9º y 10º según el apartado 3-1-10.

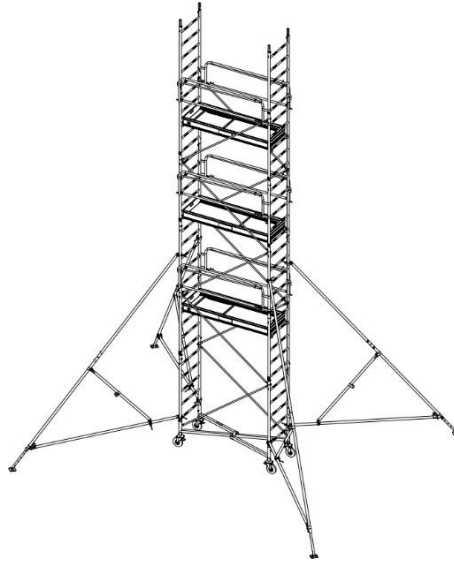

27. Colóquense las 2 barandillas provisionales en los peldaños n° 29 según el apartado 3-1-7
28. Móntense las dos extensiones de 1,50 m (sin la extensión de 0,60 m) según el apartado 3-1-6.

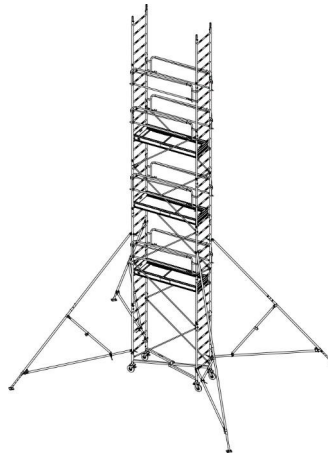

29. Desmóntense las 2 barandillas provisionales y luego móntense definitivamente en los peldaños n° 33 según el apartado 3-1-7.
30. Móntense los travesaños 11º, 12º, 13º y 14º según el apartado 3-1-10.
31. Móntese el 4º piso definitivo en el escalón n° 30 según el apartado 3-1-9.
32. Colóquense las dos extensiones de 1,50 m + 0,60 m según el apartado 3-1-6.
33. Móntense las barandillas 10 y 12 en el peldaño n° 40.
34. Colóquense los travesaños 15º y 16º según el apartado 3-1.10.
35. Colóquese el 5º y último piso en la barra n° 37 según el apartado 3-1-9.
36. Colóquese la base de acceso según el apartado 3-1-12.
37. Compruébese la posición de los elementos según el apartado 2-5-5.
38. Para alturas de piso inferiores a 11,50 m, bájense las barandillas y los suelos de acuerdo con la altura deseada, retírese si es necesario el 1º piso, así como las 1ª y 2ª barandillas.
39. Como recordatorio, distancia entre peldaños = 300 mm
40. Para cumplir con EN1004-1, la altura entre pisos debe ser siempre de 2,10 m y la altura del 1º piso debe ser <3,40 m.

	Extensión 1,50 m
	Extensión 0,60 m
	Barandilla
	Bandeja
	Estabilizador S3

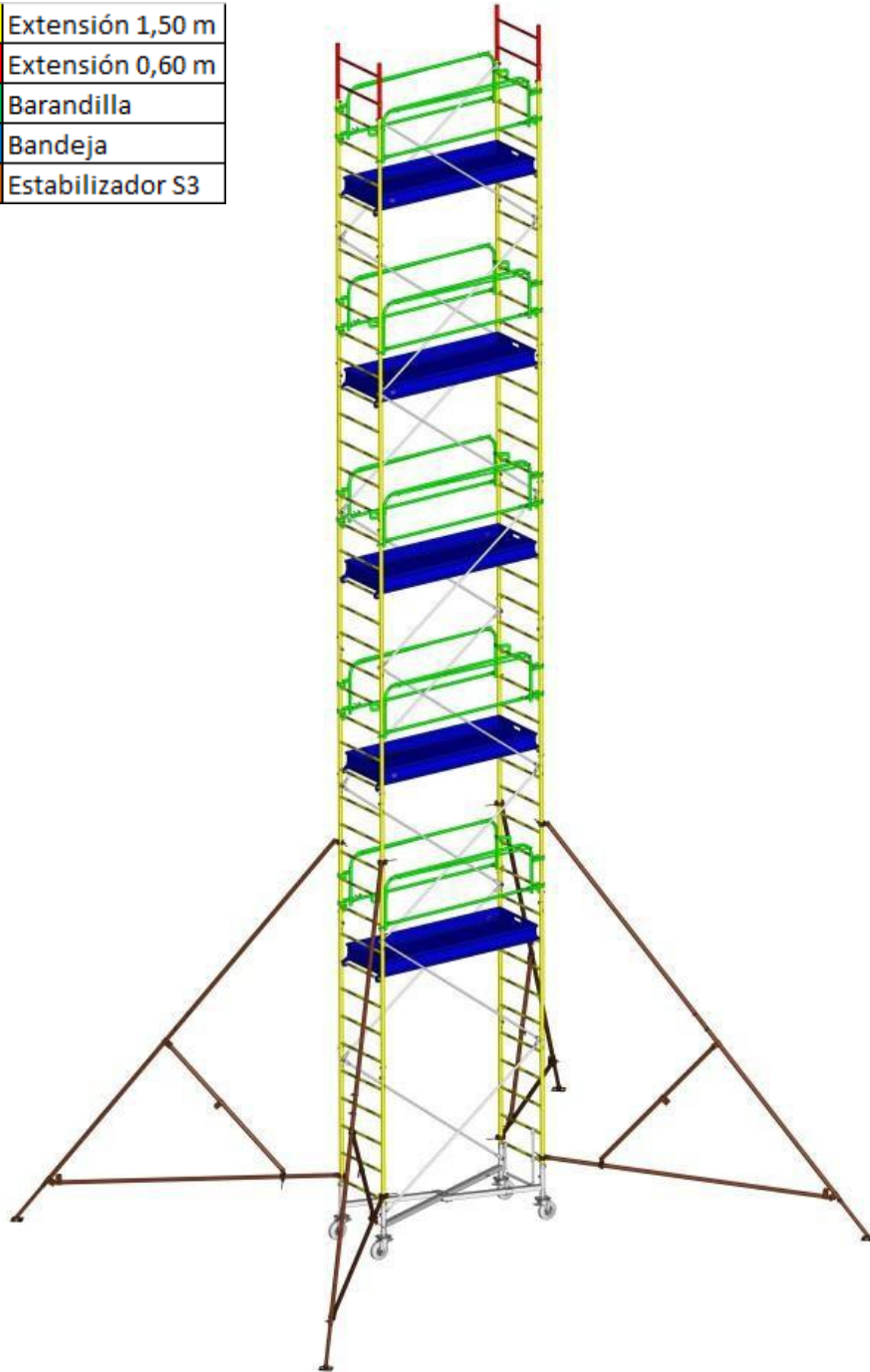

3-7. Composición del estabilizador S3

1. Brazo de fuerza del estabilizador S1
2. Pie ajustable
3. Complemento para el estabilizador S2
4. Brazo inferior S3
5. Brazo superior S3
6. Tubo de refuerzo S3 (dentro de los brazos)
7. Pasador 80403

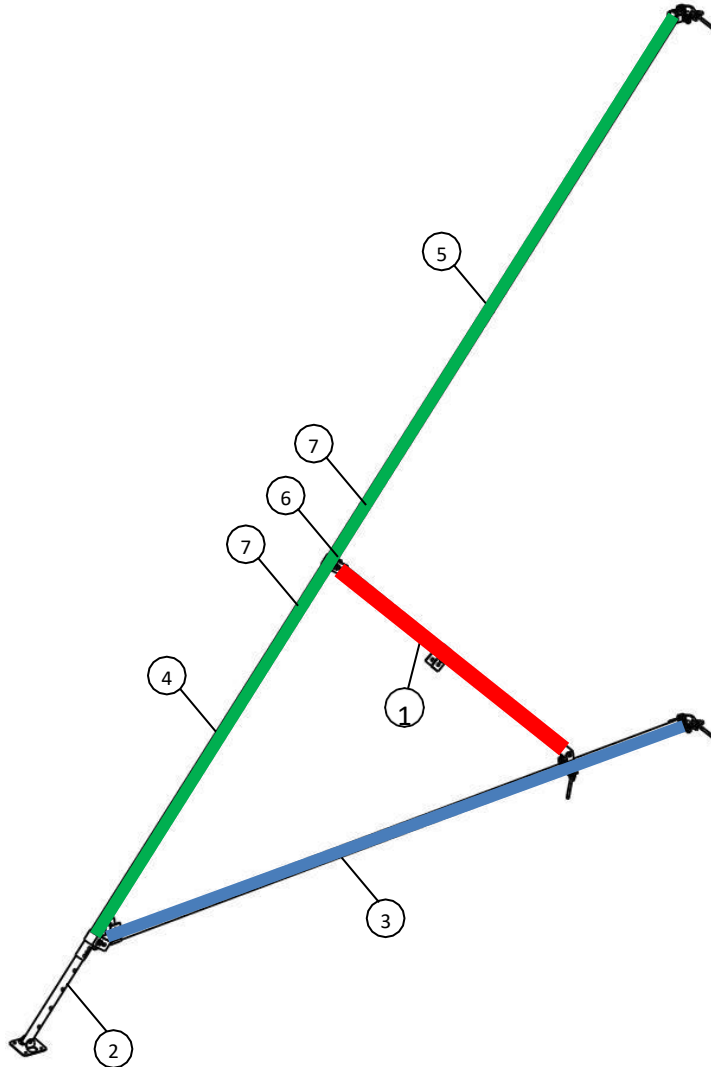

3-7-1. Montaje del estabilizador S3

1. Ármese el tubo de refuerzo S3 con el brazo inferior S3 mediante el pasador 80403.

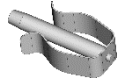

2. A continuación, ármese el brazo superior S3 con el montaje anterior mediante el pasador 80403.

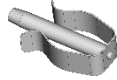

3. Retírese el complemento del estabilizador S2 del estabilizador S2 y ármese en el brazo inferior S3 mediante el tornillo y la tuerca M12.

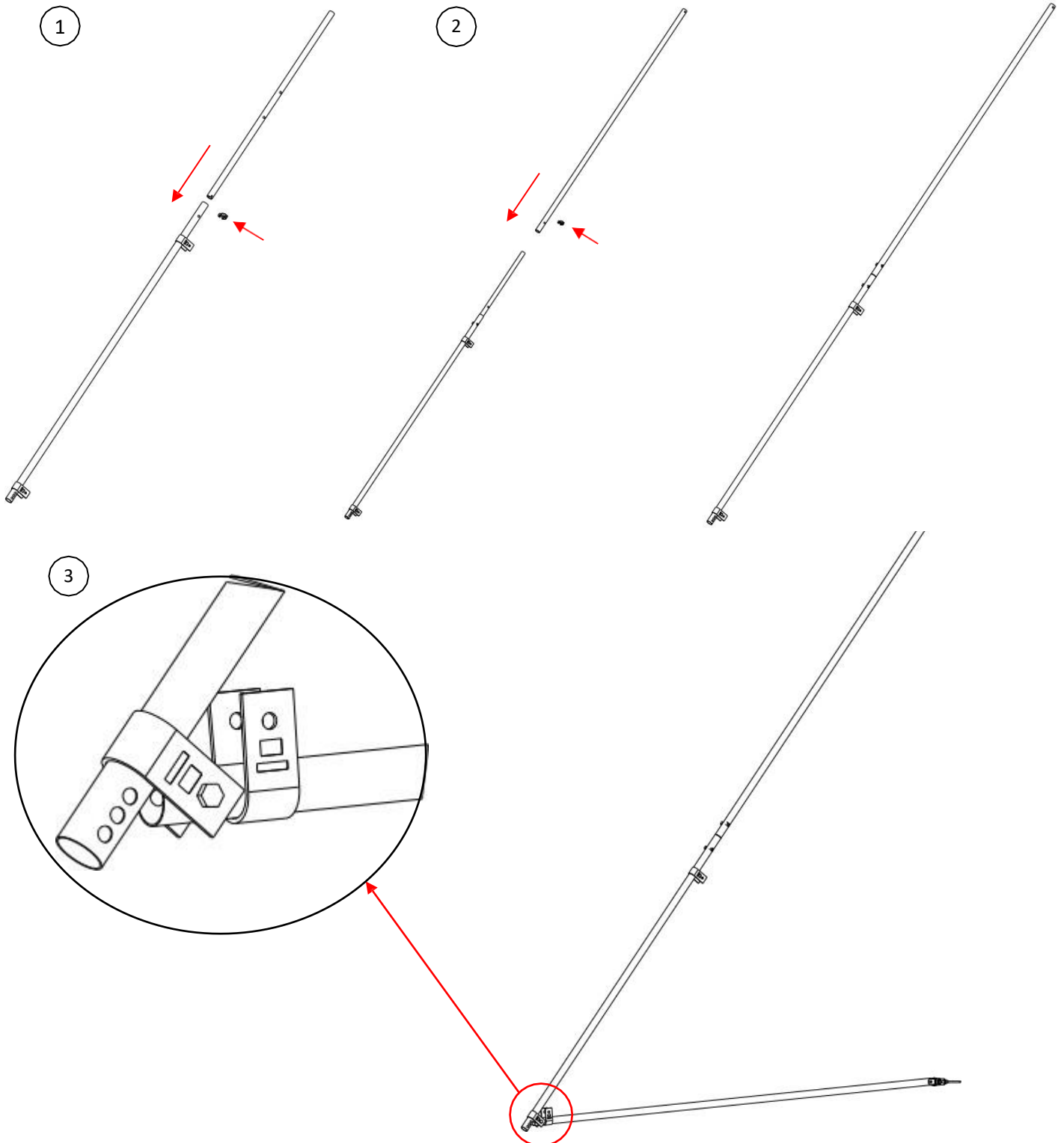

- Recupérese el brazo de fuerza del estabilizador S1 del estabilizador S2 y ármese en el brazo inferior S3 mediante el tornillo y la tuerca M12.
- Móntese el pie en el brazo inferior S3 y ciérrase con el pasador 80403.

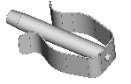

4

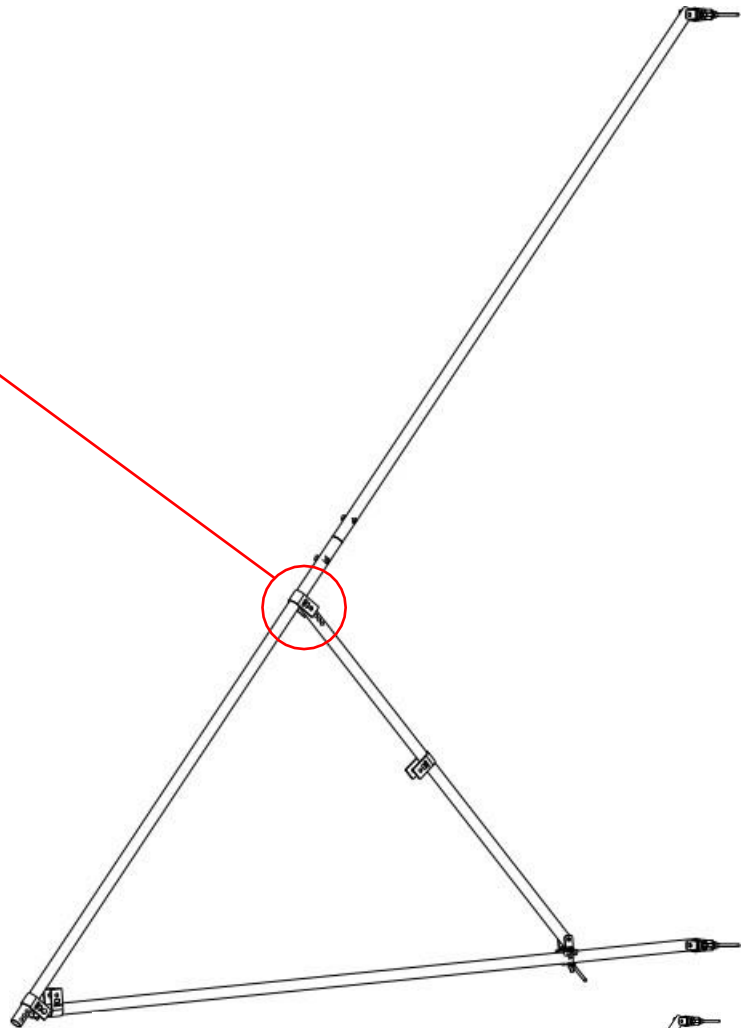
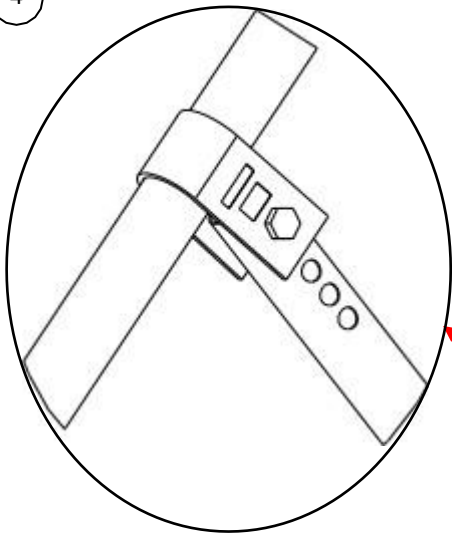

5

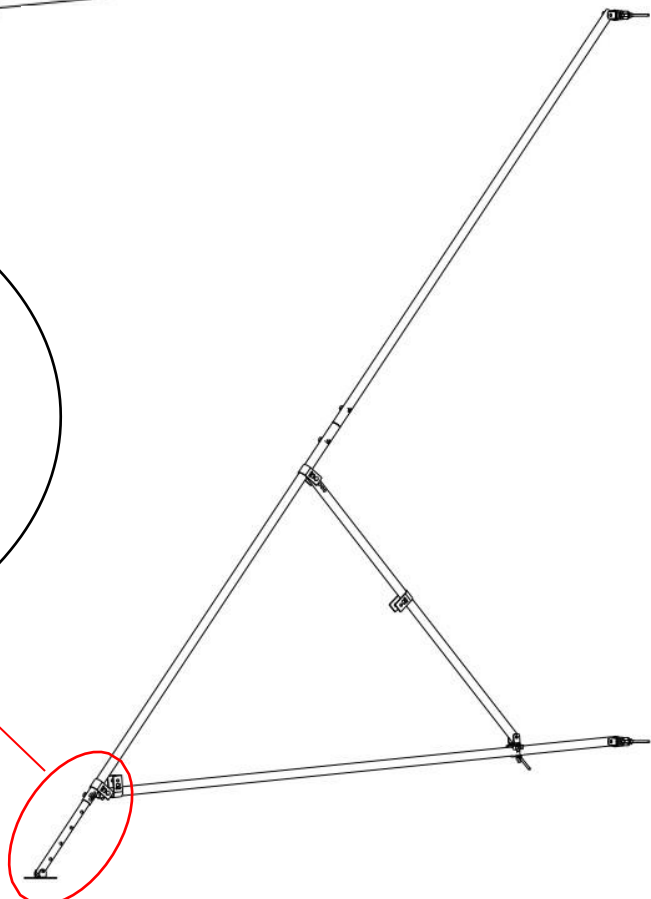
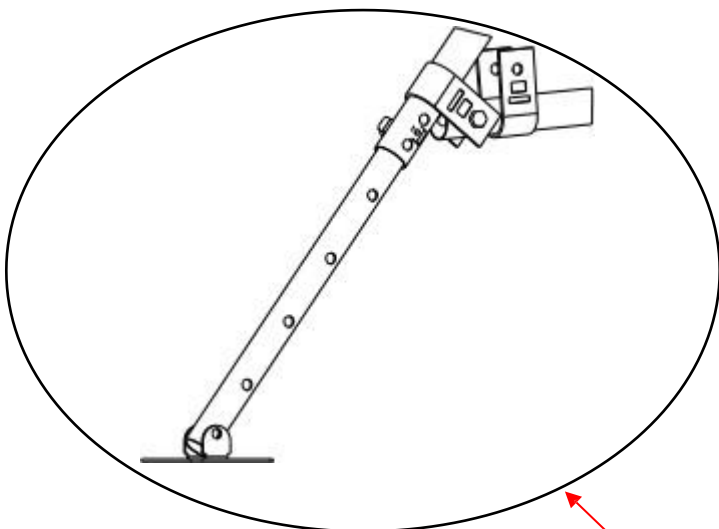

3-8. Base mínima del andamio

Caso 1. Uso normal:

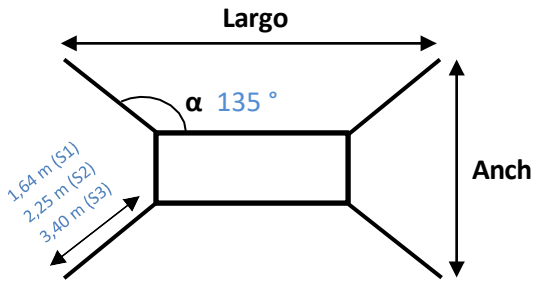

Uso normal		
Tipo	Estabilizador	Estabilizador
Modelo	G750 (3-6-9-12 m)	G950 (3-6-9-12 m)
α	135°	135°
Largo con estab. S1 (m)	4,28	5,28
Ancho con estab. S1 (m)	3,00	3,00
Largo con estab. S2 (m)	5,20	6,20
Ancho con estab. S2 (m)	3,95	3,95
Largo con estab. S3 (m)	6,80	7,80
Ancho con estab. S3 (m)	5,55	5,55

Caso 2. Uso frente a un muro:

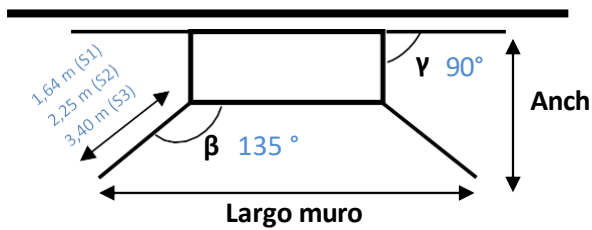

Uso frente a muro		
Tipo	Estabilizador	Estabilizador
Modelo	G750 (3-6-9-12 m)	G950 (3-6-9-12 m)
β	135°	135°
γ	90°	90°
Largo con estab. S1 (m)	4,28	5,28
Ancho con estab. S1 (m)	1,89	1,89
Largo con estab. S2 (m)	5,20	6,20
Ancho con estab. S2 (m)	2,35	2,35
Largo con estab. S3 (m)	6,80	7,80
Ancho con estab. S3 (m)	3,15	3,15

- Consúltense también la etiqueta adherida a la base de enganches

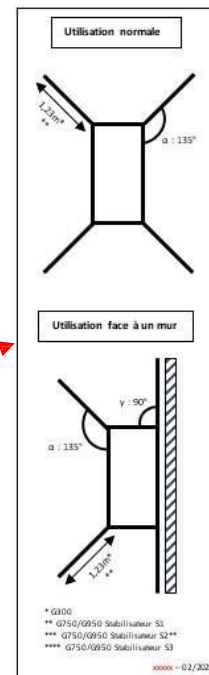
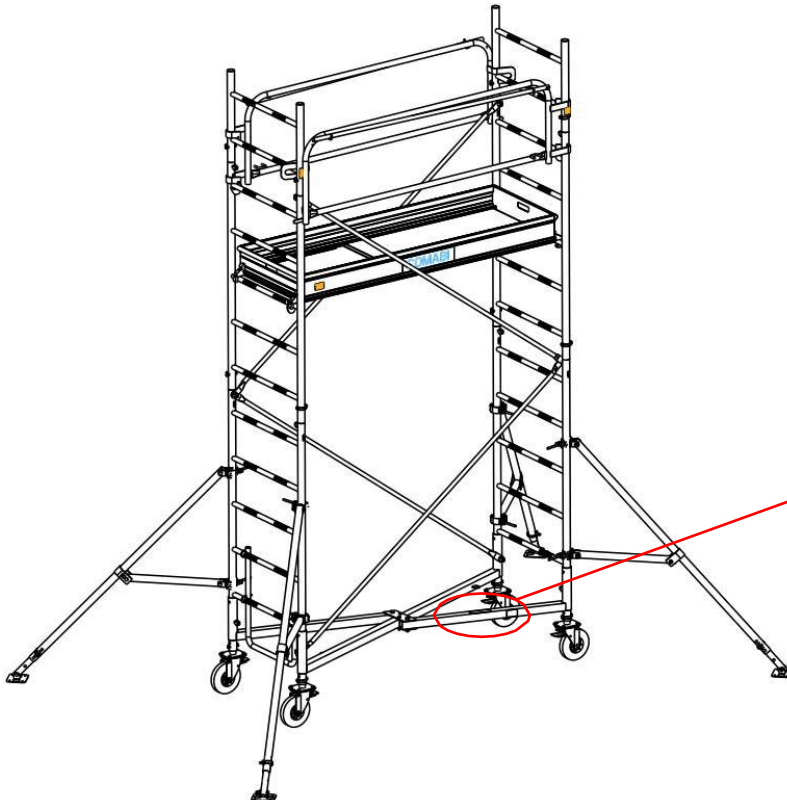

Capítulo 4: Izado con el accesorio de elevación Comabi

4-1. Uso previsto del accesorio

El kit de izado solo debe usarse con los modelos de andamio indicados en los avisos adheridos al accesorio.

4-2. Límites de uso

La carga máxima de uso de una argolla de elevación es 150 kg.

Para un kit completo, es 600 kg.

Por lo tanto, es imposible usarla con la versión G950 con plataformas por encima de los 8,80 m, ya que el peso supera los 600 kg (véase el apartado 2-3).

4-3. Instrucciones de montaje, uso y conservación

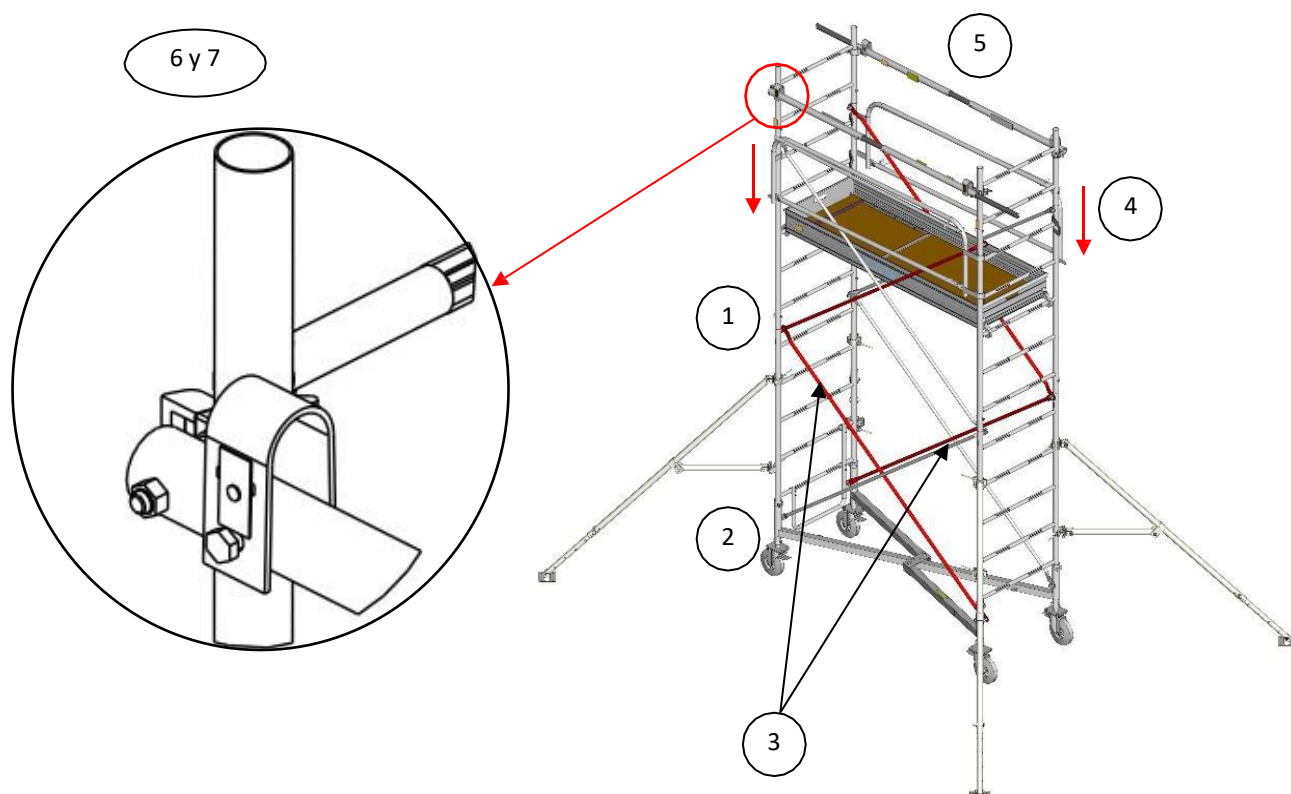

12. Las escaleras deben estar unidas entre sí mediante pernos.
13. Las cuatro ruedas deben quedar bloqueadas con los pernos.
14. Las diagonales deben ser dobles.
15. Las barandillas deben bajarse una barra por debajo de la barra de izaje.
16. Se debe adaptar la longitud de las barras de izaje a la del andamio móvil.
17. Las barras de izaje deben montarse por fuera del andamio móvil.
18. Las cadenas del kit de izaje deben colocarse obligatoriamente por debajo de las barras de las escaleras.
19. Durante el izaje, el andamio móvil no debe estar cargado (ni con personas ni con material).
20. El ángulo de las eslingas debe respetar las normas vigentes.
21. Para las inspecciones, consúltense las instrucciones de los artículos R.4323-23 y el decreto de 1 de marzo 2004 francés.
22. Consúltense igualmente el capítulo 8 de estas instrucciones.



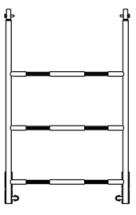

Capítulo 5: Montaje en desnivel de G750–G950 (opcional)

5-1. Composición de los kits de escalera

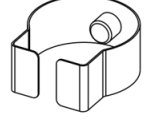
- G750: referencia del kit: 100-03012009

DIAGRAMA PIEZAS				
Designación	ESCALERA G750 1 m galva	ADAPTADOR BASE G750	DIAGONAL ESCALERA G750	PASADOR BASE GENERIS
Referencia	4500	4550	10950	35008
Peso (kg)	6,9	2	9	0,05
Referencia del kit: 3012009	1	1	2	4

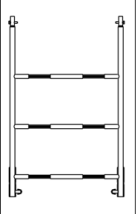
- G950: referencia del kit: 100-03016006

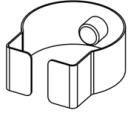
DIAGRAMA PIEZAS				
Designación	ESCALERA G750 1 m GALVA	ADAPTADOR BASE G750	RCM8 DIAGONAL CON CADENA	PASADOR BASE GENERIS
Referencia	4500	4550	10950	35008
Peso (kg)	6,9	2	9	0,05
Referencia del kit: 3016006	1	1	2	4

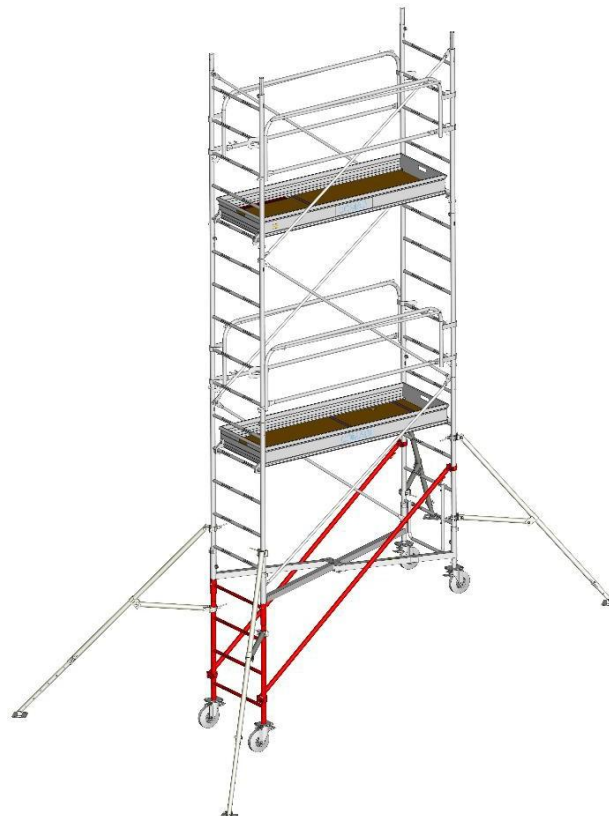



5-2. Montaje de los kits para GENERIS G750 y G950

Estas instrucciones de montaje hacen referencia a las escaleras y no se pueden utilizar para un plano inclinado.

Si el paso de las escaleras no corresponde al largo del andamio y las ruedas no asientan correctamente, prevéase un APUNTALAMIENTO MASIVO para alargar un peldaño y garantizar la estabilidad y la resistencia necesarias.

Altura máxima de la plataforma desde el suelo (nivel mínimo de escalera) = 5,80 m con los estabilizadores S1 para G750 y S2 para G950.

13. Insértese el adaptador de la base en la base por debajo y ciérrase esta con los dos pasadores de base GENERIS código 35008. 

14. Insértese la extensión de 1,00 m en la base por debajo y ciérrase esta última con los dos pasadores de base GENERIS código 35008. 

15. Instálense las dos ruedas en la extensión de 1 m y ciérrense con los dos pasadores código 34222. 

Bloquéense con el pie los frenos de las 4 ruedas.

16. Instálense las extensiones de 1,50 m una frente a la otra según el apartado 3-1-7.

17. Móntese la diagonal entre las barras primera y segunda de la extensión de 1 m y sobre la extensión opuesta.

Apriétense las 2 tuercas M14 de la cadena con una llave del 22.

Repítase el paso n.º 5 para la segunda diagonal.

Compruébese que las dos extensiones estén perfectamente alineadas.

18. Continúese el montaje con la segunda extensión de 1,50 m y retómese el procedimiento a partir del apartado 3-1-8.

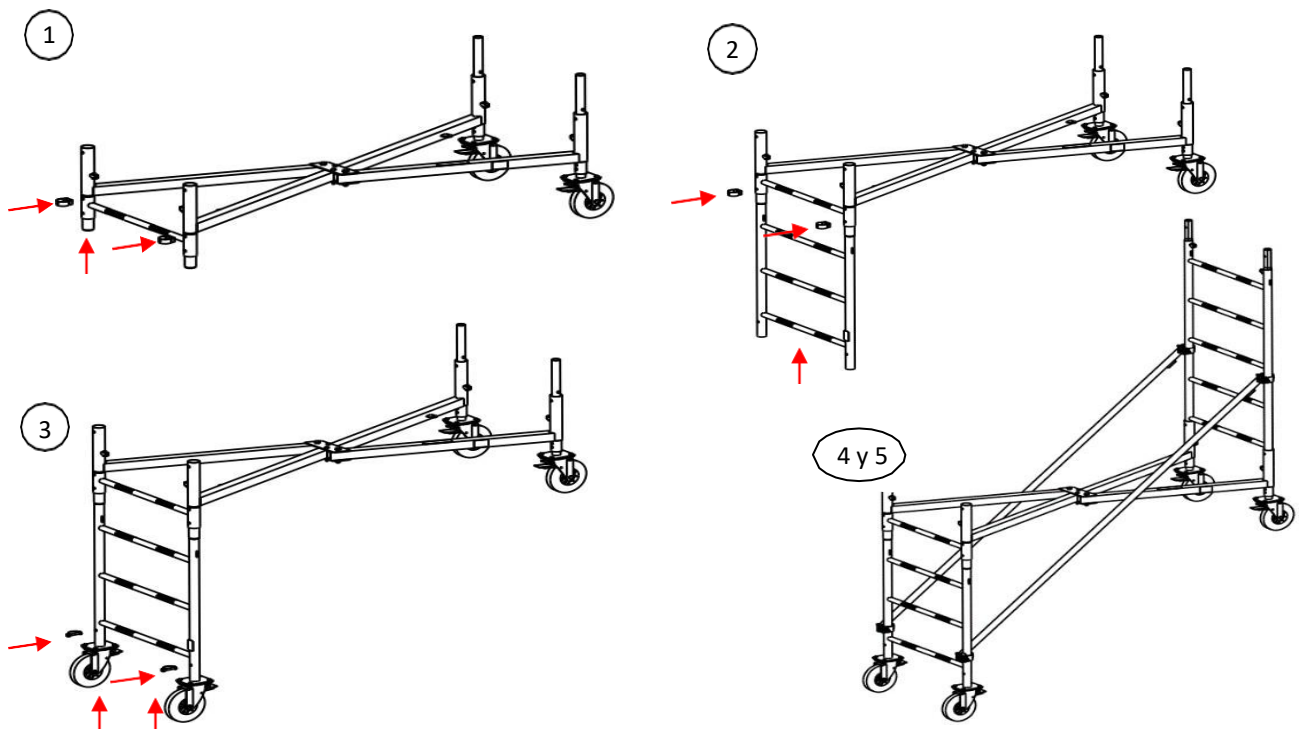

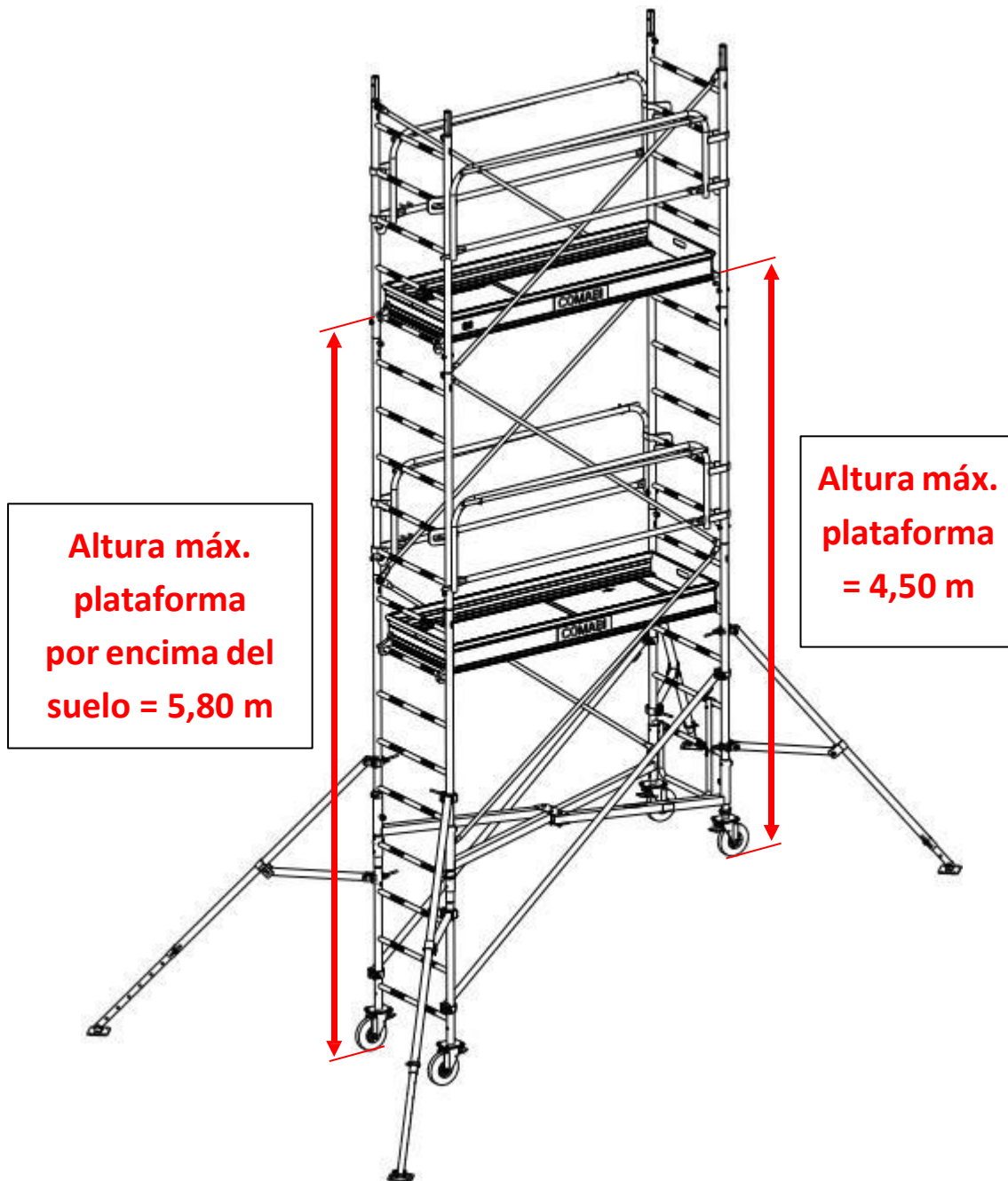

Capítulo 6: Después del montaje y antes del uso

El responsable de seguridad de la obra asignado por el jefe de la empresa debe comprobar la conformidad del montaje.

Las inspecciones se centrarán en lo siguiente:

- El buen estado de la estructura.
- El montaje completo de la estructura.
- Si la torre móvil es correcta y está completa.
- Si la torre móvil es vertical o necesita ajustes.
- Que los cambios ambientales no afecten al uso seguro de la torre móvil.
- La conformidad de los estabilizadores y sus pies con el manual de instrucciones.
- Los frenos (ruedas bloqueadas).

 **Respétese IMPERATIVAMENTE las instrucciones que se entregan con el producto.**

Capítulo 7: Avisos

5-1. Avisos de uso

Estos avisos no sustituyen a la normativa en vigor de referencia.

- Deben respetarse las cargas admisibles sobre las plataformas y la estructura.
- Las fuerzas horizontales no deben superar los 30 kg (es decir, 30 daN).
- Límite de viento con estabilizadores = 45 km/h.

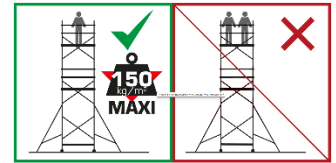

Zona de trabajo:

- Prohibido acercarse a cables de tensión.
- En zonas accesibles al público, se le debe prohibir el acceso al andamio.
- Impídase el acceso a la torre sin supervisión.
- Señalícese la zona de asentamiento en caso de paso de máquinas, vehículos, etc.
- Compruébese que en la zona de desplazamiento no haya obstáculos aéreos.
- En suelos blandos, prevéase un camino estable para el desplazamiento.

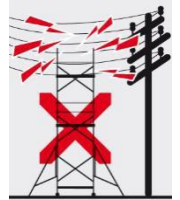

Se prohíbe:

- El uso de gatos, aunque sean manuales, en el exterior del andamio.
- Cubrir con lonas un andamio móvil, aunque sea parcialmente.
- Aumentar la altura por encima de la máxima autorizada.
- Utilizar componentes distintos de los indicados y definidos en la clasificación.
- Utilizar andamio sin sus estabilizadores (según las instrucciones del fabricante).
- Utilizar un andamio que no se haya montado verticalmente (tolerancia: 1 %).
- Emplear un andamio que no se haya montado según las instrucciones de este manual.
- Establecer un puente entre el andamio y un edificio o entre dos andamios.
- Saltar sobre las plataformas.
- Acceder por el exterior a la plataforma de trabajo.
- Usar las tablas como plataforma.
- Apoyar una escalera de acceso sobre el andamio.
- Sujetar el producto. En caso de viento de más de 45 km/h, el producto debe estar desmontado.
- Utilizar el andamio como medio de protección periférica.
- Suspender el andamio
- Estar de pie sobre una plataforma desprotegida

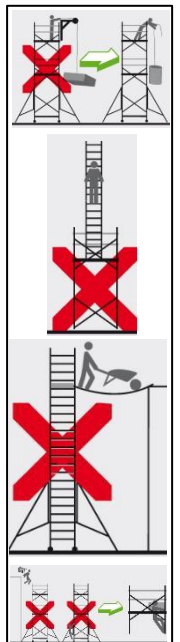

5-2. Avisos de desplazamiento

- Los andamios móviles se deben desplazar manualmente entre dos personas y sobre un suelo sólido, nivelado y sin obstáculos en el suelo ni aéreos. El andamio se «empuja», no se «tira de él».
- Durante el desplazamiento no debe superarse la velocidad de paseo normal de una persona.
- Desplácese el andamio móvil sobre un suelo con pendiente máxima del 1 %.
- Altura máxima de desplazamiento: 6 m (estructura)
- Los andamios móviles no deben remolcarse con un vehículo a motor.
- No debe desplazarse un andamio móvil con vientos de más de 35 km/h.
- Los estabilizadores deben mantenerse fijos sobre el andamio móvil durante el desplazamiento (holgura mínima entre la placa de apoyo y el suelo).
- El suelo sobre el que se va a desplazar el andamio móvil debe poder soportar la bajada de las cargas. En suelos blandos, prevéase un camino estable para el desplazamiento.
- Está prohibido desplazar el andamio móvil con personal o material encima.
- No se debe elevar el andamio mediante grúas o puentes móviles.

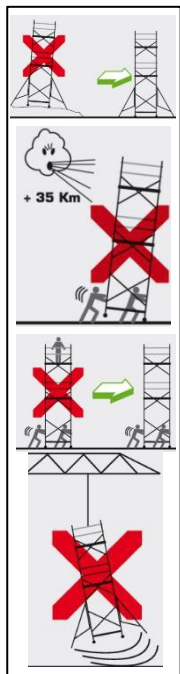

Capítulo 8: Montaje para el transporte y el paso por las puertas

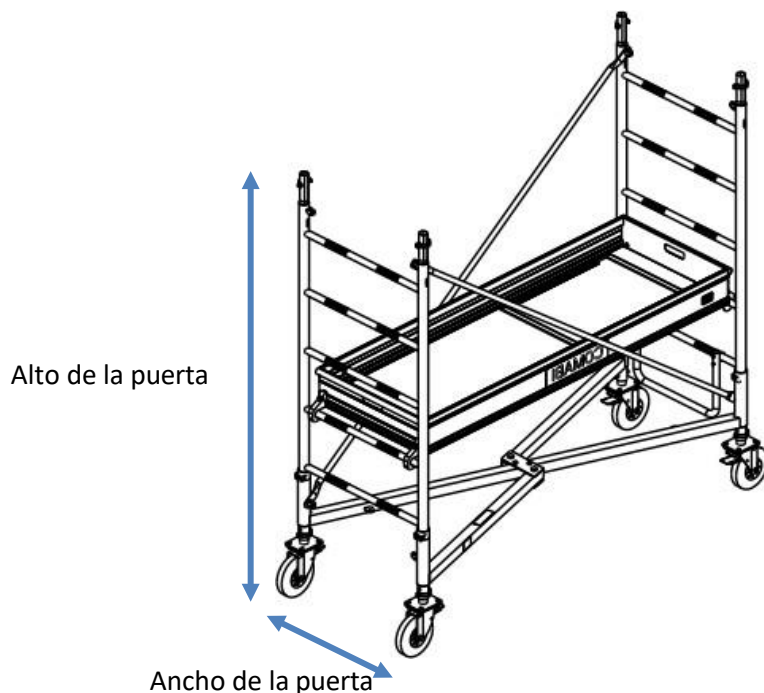

Los andamios móviles GENERIS G750 y G950 pasan por una puerta de, como mínimo, 0,86 m de ancho y 2,15 m de altura libre.

También se pueden transportar el material o herramientas pequeñas.

Para mayor duración del andamio, se recomienda guardarlo al resguardo de las inclemencias meteorológicas.

Capítulo 9: Inspección, conservación y mantenimiento

INSPECCIÓN:

Inspecciónese cada pieza antes del montaje, en particular:

- Las gomas y los frenos de las ruedas,
- los dispositivos de seguridad (pasador, manguito, etc.),
- los ganchos de las plataformas de trabajo y sus fijaciones,
- los contrachapados de las plataformas,
- las cadenas de fijación de los estabilizadores,
- las soldaduras de las barras de las escaleras.

Todas las piezas que muestren:

- deformación permanente,
- perforaciones,
- cortes (molido, por ejemplo),
- oxidación importante,
- indicios de rotura de las soldaduras, etc.

... deben desecharse.

En caso de duda, la pieza debe cambiarse.

Véase la hoja de inspección, disponible en: <https://www.tubesca-comabi.com/fr/centre-de-documentation>

Las inspecciones reglamentarias (previstas en el decreto del 21 de diciembre de 2004 francés) se llevarán a cabo de la siguiente manera:

Una inspección antes de la puesta en servicio en cada lugar de instalación:

- Con el primer uso.
- En caso de desmontaje y montaje del andamio.
- Tras la modificación de las condiciones uso, las condiciones atmosféricas o el entorno que puedan afectar la seguridad de uso del andamio.
- Una vez transcurrido como mínimo un mes sin que se use el producto.

Esta inspección incluye un examen de adecuación, otro de montaje e instalación y otro del estado de conservación. La trazabilidad de esta inspección se formalizará en el registro de seguridad de la instalación.

Inspección diaria:

- Que incluye un examen del estado de conservación.

Inspección trimestral:

- Esta inspección del andamio móvil se llevará a cabo de manera similar a la inspección diaria; en el registro de seguridad de la instalación se formaliza la inspección que se realiza una vez cada tres meses como mínimo.

Nota: Estas inspecciones solo las puede realizar personal con un certificado de aptitud expedido por el jefe de la empresa que lleve la mención «inspector y usuario».

Para más información y detalles sobre las distintas partes de la inspección, consúltese el documento RECO R.457, annexe 3, 3bis, 4, 5, 6.

MANTENIMIENTO:

Deben conservarse las piezas limpias y los dispositivos de seguridad en correcto estado de funcionamiento. Reemplácese o límpiense todas las tablas o adhesivos de instrucciones de uso y seguridad dañados. Para conocer el servicio posventa de las distintas piezas, es necesario conectarse al sitio web:

<http://tubesca-comabi.com/documentation-technique/>

Capítulo 10: Desmontaje

- **Antes del desmontaje:**

- Garantícese la estabilidad del andamio:
 - las ruedas deben tener el freno bloqueado,
 - los estabilizadores deben estar bien colocados, etc.
- Si procede, es necesario equiparse con cuerdas para manipular los elementos.
- Es obligatorio llevar EPI.

- **Antes de la manipulación:**

- Pónganse los pasadores sobre los elementos correspondientes.
- Aíslense los componentes deteriorados que se van a cambiar.

- **Durante el desmontaje:**

- El desmontaje se realiza entre dos personas que deben llevar EPI.
- Viento máximo: 45 km/h.
- Sígase el procedimiento de montaje en orden rigurosamente inverso.

Guárdese el andamio móvil en un lugar seco, despejado, protegido y donde no resulte dañado ni constituya un obstáculo.

Capítulo 11: Medio ambiente

Los andamios GENERIS G750 y G950 están formados esencialmente por acero. Son partes integrantes del producto otros materiales, como el aluminio, el plástico o la madera.

Al final de su vida útil, el producto no debe desecharse sin haberse separado antes sus distintos materiales. Como usuario final, su papel es primordial en el ciclo de reutilización y reciclaje. Llévase el producto a un centro de recogida de desechos autorizado.

Capítulo 12: Garantía

Esta garantía entra en vigor en la fecha de facturación.

Nuestra garantía está sujeta al cumplimiento de las obligaciones contractuales por parte del comprador, así como al pago.

La garantía se limita al recambio en nuestra fábrica o a la reparación de piezas originales que según nuestra valoración profesional estén defectuosas.

Los demás derechos quedan excluidos. En particular, la ejecución de la garantía no dará en ningún caso lugar a indemnizaciones por daños y perjuicios.

Esta garantía cubre exclusivamente los productos operados y utilizados según las pautas indicadas en las instrucciones técnicas de montaje y de uso.

IMPORTANTE: Consérvese en lugar seguro el justificante de compra (factura o albarán), ya que se le solicitará en caso de ejecución de la garantía.

Para cualquier información complementaria, conéctese al sitio web:

www.tubesca-comabi.com

GENERIS 750 – 950

Istruzioni di montaggio e utilizzo

Manuale da consegnare imperativamente ai montatori e utilizzatori

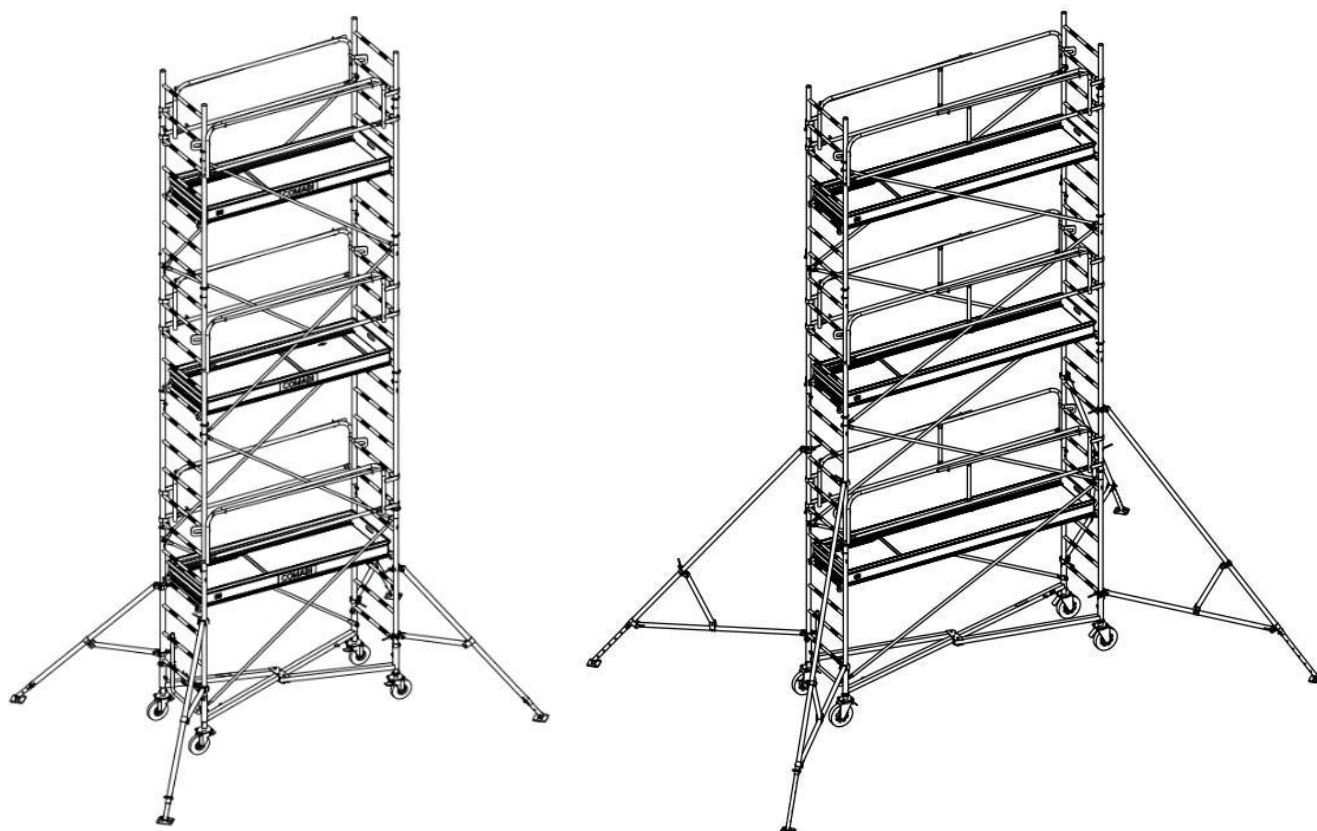

Conforme alla norma EN 1004-1

Conforme al decreto francese nr. 2004-924

Verbale di collaudo CEBTP nr. BPI7-6-0028(V2) & BPI7-6-0028/1(V2)

SOMMARIO

Capitolo 1: Il marchio NF	152
Capitolo 2: Caratteristiche tecniche del trabattello	153
2-1. Denominazione.....	153
2-2. Marcatura NF.....	153
2-3. Caratteristiche tecniche.....	154
2-4. Nomenclatura dei vari modelli	155
2-4-1 - Composizione del GENERIS G750 secondo le altezze seguenti:.....	155
2-4-2 - Composizione del GENERIS G950 secondo le altezze seguenti:.....	156
2-5. Schemi di montaggio e di posizione dei vari modelli	157
2-5-1 - Schema del GENERIS G750 e G950 con piano di lavoro a 2,80 m.....	157
2-5-2 - Schema del GENERIS G750 con piano di lavoro a 5,80 m.....	158
2-5-3 - Schema del GENERIS G950 con piano di lavoro a 5,80 m.....	159
2-5-4 - Schema del GENERIS G750 e G950 con piano di lavoro a 8,80 m.....	160
2-5-5 - Schema del GENERIS G750 e G950 con piano di lavoro a 11,50 m.....	160
2-5-6 – Altro schema di montaggio: GENERIS G750 e G950 con piano di lavoro a 5,20 m.....	162
2-5-7 – Altro schema di montaggio: GENERIS G750 et G950 con piano di lavoro a 7,30 m	162
Capitolo 3: Montaggio.....	164
3-1. Montaggio del GENERIS G750 e G950 con piano di lavoro a 2,80 m.....	164
3-2. Montaggio del GENERIS G750 con piano di lavoro a 5,80 m.....	174
3-3. Montaggio del GENERIS G950 con piano di lavoro a 5,80 m.....	176
3-4. Montaggio del GENERIS G750 e G950 con piano di lavoro a 8,80 m.....	178
3-5. Composizione dello stabilizzatore S2.....	180
3-5-1 - Montaggio dello stabilizzatore S2.....	181
3-6. Montaggio del GENERIS G750 e G950 con piano di lavoro a 11,50 m.....	182
3-7. Composizione dello stabilizzatore S3.....	187
3-7-1 - Montaggio dello stabilizzatore S3.....	188
3-8. Ingombro minimo a terra del trabattello	190
Capitolo 4: Spostamento con gru mediante accessorio di sollevamento Comabi.....	191
4-1. Uso previsto dell’accessorio.....	191
4-2. Limiti di utilizzo	191
4-3. Istruzioni per il montaggio, l’utilizzo e la pulizia	191
Capitolo 5: Montaggio in dislivello per il G750–G950 (opzionale).....	192
5-1. Composizione del “kit scala”	192
5-2. Montaggio del kit per il GENERIS G750 e G950.....	193
Capitolo 6: Dopo il montaggio e prima dell’utilizzo.....	194
Capitolo 7: Istruzioni	195
5-1. Istruzioni di utilizzo	195
5-2. Istruzioni per lo spostamento	195
Capitolo 8: Montaggio per trasporto e passaggio dalle porte	196
Capitolo 9: Verifica, pulizia e manutenzione.....	196
Capitolo 10: Smontaggio	197
Capitolo 11: Ambiente	198
Capitolo 12: Garanzia.....	198

Capitolo 1: Il marchio NF

Creato nel 1938, il marchio NF è un marchio collettivo di certificazione che si prefigge l'obiettivo di certificare la conformità dei prodotti ai documenti normativi francesi, europei e internazionali applicabili, eventualmente completati da specifiche complementari, in condizioni definite da standard di certificazione. È rilasciato da AFNOR Certification e dalla sua rete di enti partner, che costituiscono la rete NF.

Approccio volontario di certificazione dei prodotti, il marchio NF soddisfa le esigenze del Codice francese dei consumi, in particolar modo associando le parti interessate alla convalida degli standard di certificazione, definendo le regole di marcatura dei prodotti certificati e attuando una comunicazione chiara e trasparente sulle principali caratteristiche certificate.

Il diritto di utilizzo del marchio NF è accordato sulla base della conformità a una o più norme e, più generalmente, allo standard di certificazione nel suo complesso, per un prodotto presentato da un richiedente e un processo di progettazione e/o fabbricazione e/o commercializzazione ben definito. L'attribuzione del suddetto diritto di utilizzo non fa mai subentrare la responsabilità di AFNOR Certification al posto di quella che incombe legalmente all'azienda titolare del diritto di utilizzo del marchio NF.

Il marchio NF si prefigge di controllare le caratteristiche di sicurezza delle persone e dei beni, di idoneità all'uso e di durabilità del prodotto interessato, nonché eventuali caratteristiche complementari che permettano di distinguerlo sul mercato.

Unanimemente riconosciuto dai vari soggetti economici, dai consumatori, dai poteri pubblici e dalle istituzioni, il marchio NF si è forgiato una reputazione incontestabile, sancita dalla rara notorietà del marchio in Francia. La sua notorietà si fonda su:

- la conformità alle norme, simbolo del consenso ottenuto tra le parti interessate;
- l'assicurazione di disporre di prodotti di qualità, affidabili ed efficienti, che sono stati oggetto di controlli;
- la volontà di soddisfare le esigenze dei mercati, in continua evoluzione;
- la fiducia nella solidità dei processi di certificazione attuati per il suo rilascio (rigore, trasparenza e imparzialità, perfetta gestione dei processi);
- la fiducia nella competenza e l'imparzialità degli enti che lo rilasciano.

Per potersi fregiare del marchio NF, una struttura di trabattello montata a partire da un modello certificato deve comportare, in termini di insiemi secondari sottoposti alla marcatura, solamente quelli indicati nella nomenclatura NF del modello.

Capitolo 2: Caratteristiche tecniche del trabattello

2-1. Denominazione

NF EN 1004 3 5.8M/11.5M XXXD H2

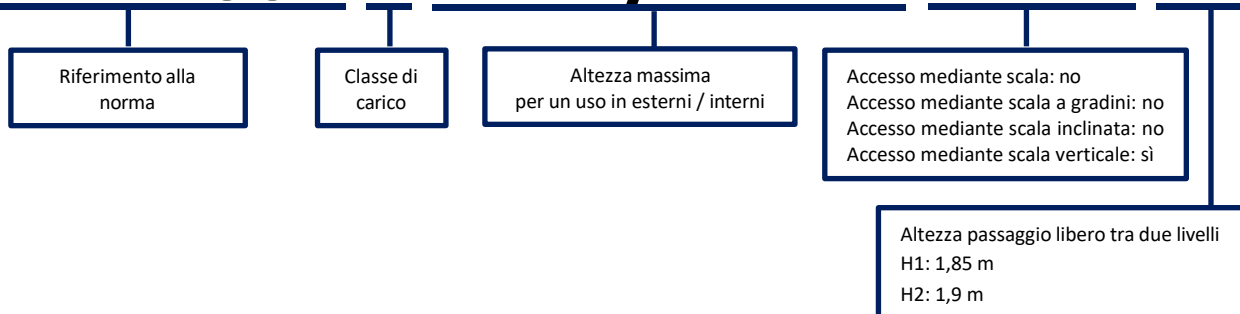

2-2. Marcatura NF

Marcatura del G750 con piano di lavoro da 2,80 m a 11,50 m: **NF 04 C G7 R XX XX**

1 2 3 4 5 6 7

Marcatura del G950 con piano di lavoro da 2,80 m a 11,50 m: **NF 04 C G9 R XX XX**

1 2 3 4 5 6 7

- 1: Logo NF conforme all'identità grafica in vigore
- 2: Nr. del titolare
- 3: Identificazione dello stabilimento di produzione (C = COMABI)
- 4: Riferimento del/i modello/i di trabattello (G7 = G750 / G9 = G950)
- 5: Riferimento alla norma: su ruote, ai sensi della norma EN1004-1
- 6: Identificazione dell'anno di fabbricazione
- 7: Nr. lotto di fabbricazione

2-3. Caratteristiche tecniche

Struttura:

Trabattello su ruote di classe III EN 1004-1

Struttura in acciaio saldata

Dimensioni fuori tutto senza stabilizzatori:

GENERIS	G750	G950
LUNGHEZZA (m)	2,00	3,00
LARGHEZZA (m)	0,75	0,75

Carico struttura:

- Carico accidentale: **150 kg su un solo piano di lavoro caricato**
- Carico massimo ammissibile su un solo livello:
 - **200 kg/m² distribuiti in modo uniforme sul piano di lavoro, ossia 250 kg per il GENERIS G750 e 380 kg per il GENERIS G950.**
- 1 persona per piano di lavoro.
- Solamente l'ultimo piano di lavoro può essere caricato con l'utilizzatore e del materiale, senza dimenticare di rispettare i limiti di carico totale distribuito sul trabattello indicati qui sopra.

Ingombro a terra con stabilizzatori:

GENERIS G750	2,80 m	5,80 m	8,80 m	11,50 m
Lunghezza stabilizzatore (m) - Lung.	4,28	4,28	5,20	6,80
Larghezza stabilizzatore (m) - Larg.	3,04	3,00	3,95	5,55
Ø ruote (mm)	Ø200	Ø200	Ø200	Ø200
Carico ammissibile/ruota (kg)	205	205	205	205
Peso (kg)	180	310	430	571



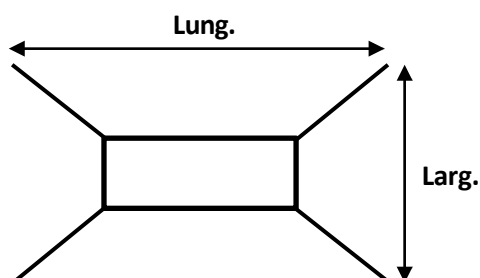









GENERIS G950	2,80 m	5,80 m	8,80 m	11,50 m
Lunghezza stabilizzatore (m) - Lung.	5,28	6,20	6,20	7,80
Larghezza stabilizzatore (m) - Larg.	3,04	3,95	3,95	5,55
Ø ruote (mm)	Ø250	Ø250	Ø250	Ø250
Carico ammissibile/ruota (kg)	250	250	250	250
Peso (kg)	208	398	509	661

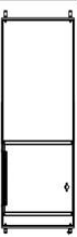

2-4. Nomenclatura dei vari modelli

2-4-1 - Composizione del GENERIS G750 secondo le altezze seguenti:





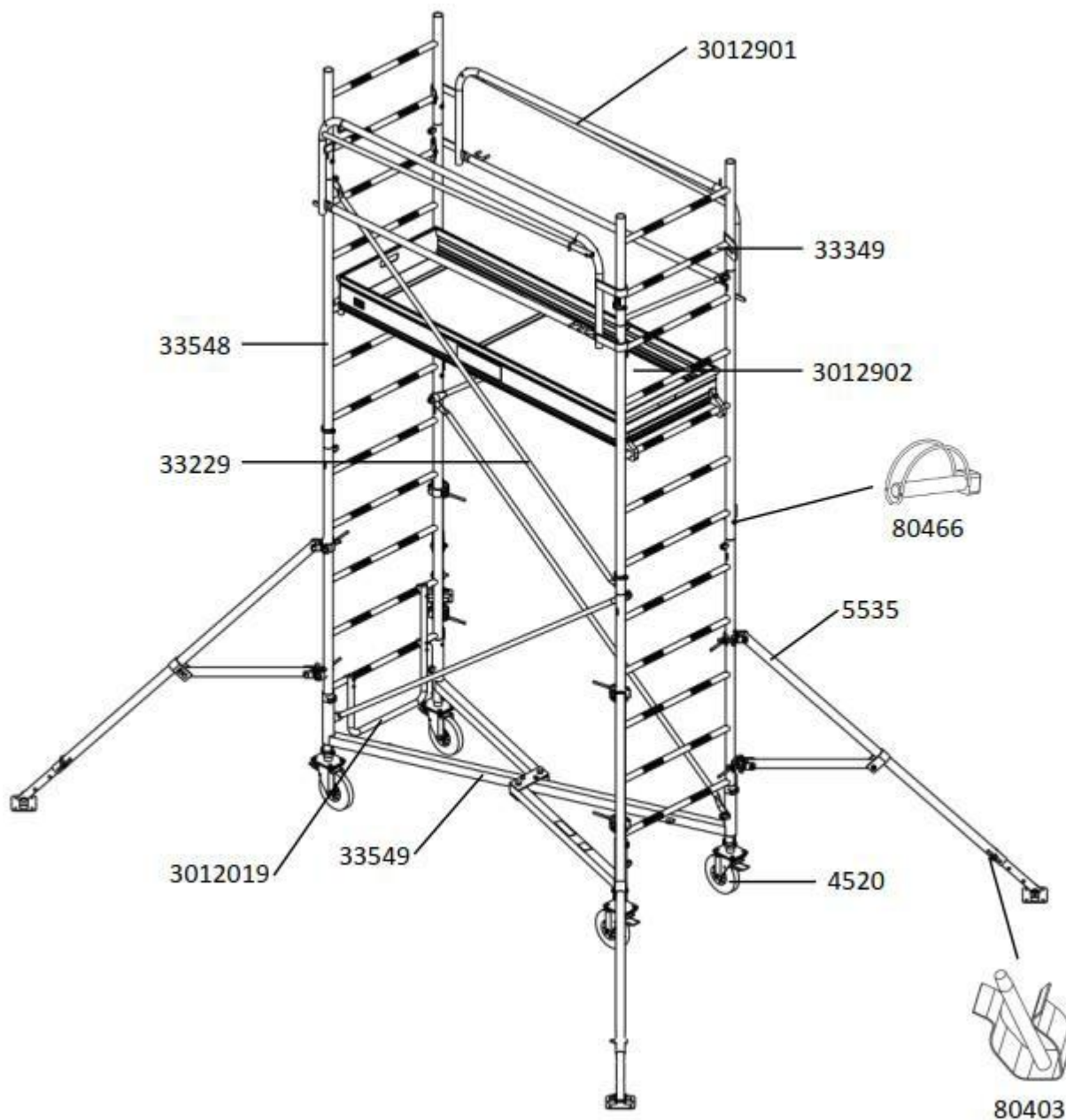







- Con piano di lavoro a 2,80 m – Rif. prodotto 3012020
- Con piano di lavoro a 5,80 m – Rif. prodotto 3012021
- Con piano di lavoro a 8,80 m – Rif. prodotto 3012022
- Con piano di lavoro a 11,50 m – Rif. prodotto 3012023

SCHEMA ELEMENTO													
Riferimento elemento	33549	4520	3012019	33548	33349	33229	3012901	3012902	5535	5540	5230	35031	34122
Descrizione elemento	BASE A X	RUOTA Ø250	PORTO DI ACCESSO	PROLUNGA 1,50 M	PROLUNGA 0,60 M	DIAGONALE	GCMS 2,00 m	PIANO DI LAVORO 2,00 m	STABILIZZATORE S1	COMPLEMENTO PER STAB. S2	COMPLEMENTO PER STAB. S3	PACK 5 COPPIGLIE 35008	PACK 5 COPPIGLIE 80466
Peso elemento (kg)	21,6	5	1,6	10,7	3,7	2,6	10	18,4	9,2	6,9	12	0,2	0,3
Quantità elemento - 3016010	1	4	1	4	2	4	2	1	4	0	0	1	3
Quantità elemento - 3016011	1	4	1	8	2	8	6	3	4	4	0	1	4
Quantità elemento - 3016012	1	4	1	12	2	12	8	4	4	4	0	1	6
Quantità elemento - 3016013	1	4	1	16	2	16	10	5	4	4	4	1	8



2-4-2 - Composizione del GENERIS G950 secondo le altezze seguenti:

- Con piano di lavoro a 2,80 m - Rif. prodotto 3016010
- Con piano di lavoro a 5,80 m - Rif. prodotto 3016011
- Con piano di lavoro a 8,80 m - Rif. prodotto 3016012
- Con piano di lavoro a 11,50 m - Rif. prodotto 3016013

SCHEMA ELEMENTO													
Riferimento elemento	3016901	3016903	3012019	33548	33349	33544	3016901	3016902	5535	5540	5230	35031	34122
Descrizione elemento	BASE AX	RUOTA Ø250	SUPPORTO DI ACCESSO	PROLUNGA 1,50 M	PROLUNGA 0,60 M	DIAGONALE	GCMS 3,00 m	PIANO DI LAVORO 3,00 m	STABILIZZATORE S1	COMPLEMENTO PER STAB. S2	COMPLEMENTO PER STAB. S3	PACK 5 COPPIGLIE 35008	PACK 5 COPPIGLIE 80466
Peso elemento (kg)	27,2	5,8	1,6	10,7	3,7	3,8	13,3	25,6	9,2	6,9	12	0,2	0,3
Quantità elemento - 3016010	1	4	1	4	2	4	2	1	4	0	0	1	3
Quantità elemento - 3016011	1	4	1	8	2	8	6	3	4	4	0	1	4
Quantità elemento - 3016012	1	4	1	12	2	12	8	4	4	4	0	1	6
Quantità elemento - 3016013	1	4	1	16	2	16	10	5	4	4	4	1	8

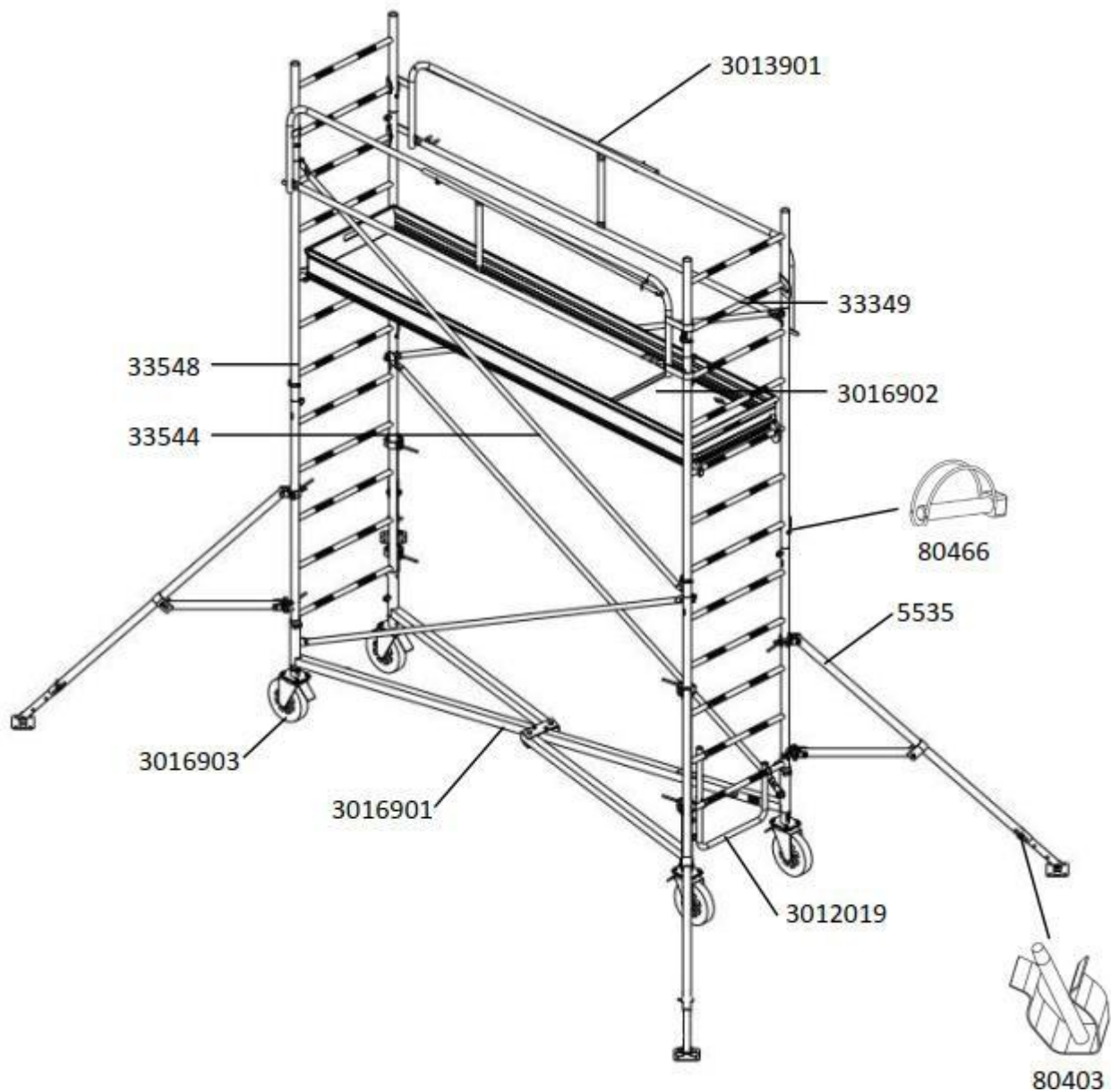

2-5. Schemi di montaggio e di posizione dei vari modelli

2-5-1 - Schema del GENERIS G750 e G950 con piano di lavoro a 2,80 m

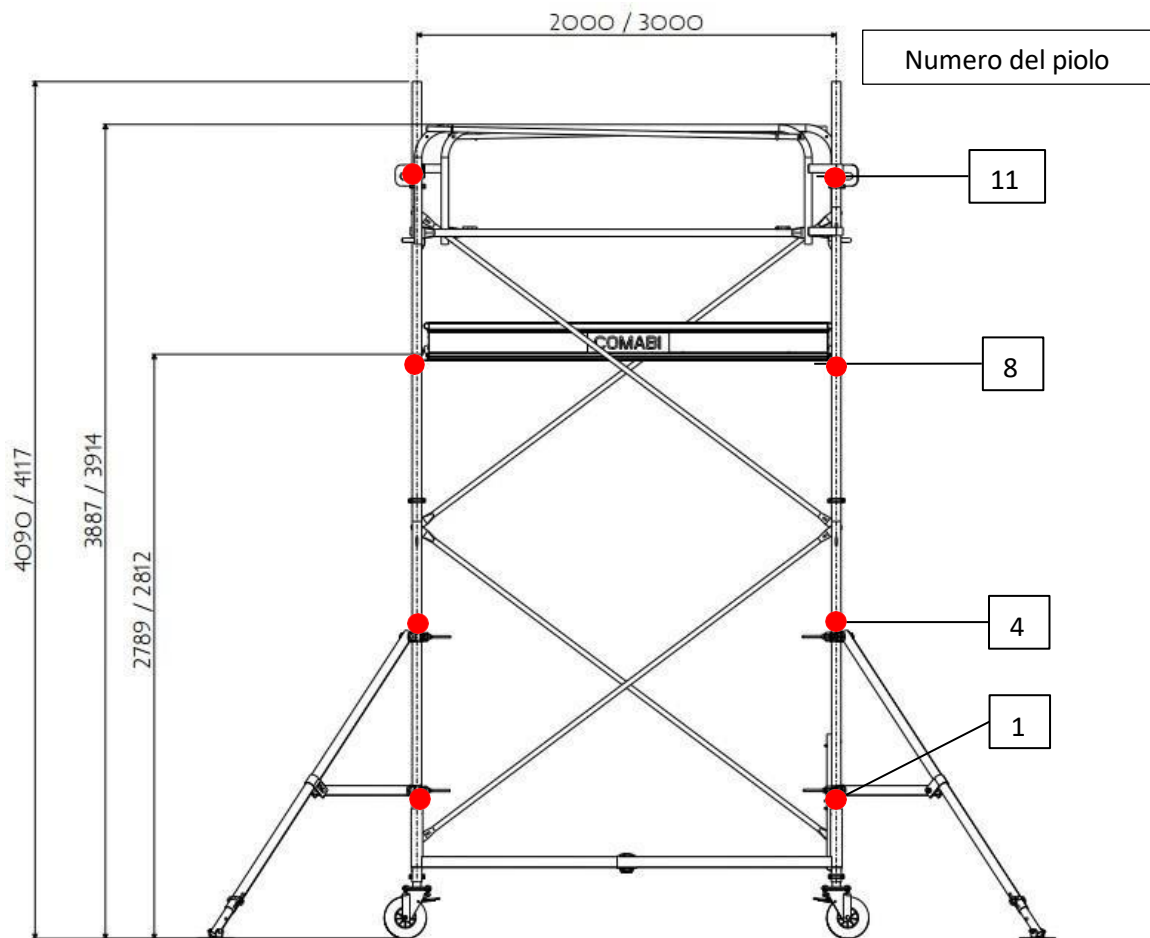

2-5-2 - Schema del GENERIS G750 con piano di lavoro a 5,80 m

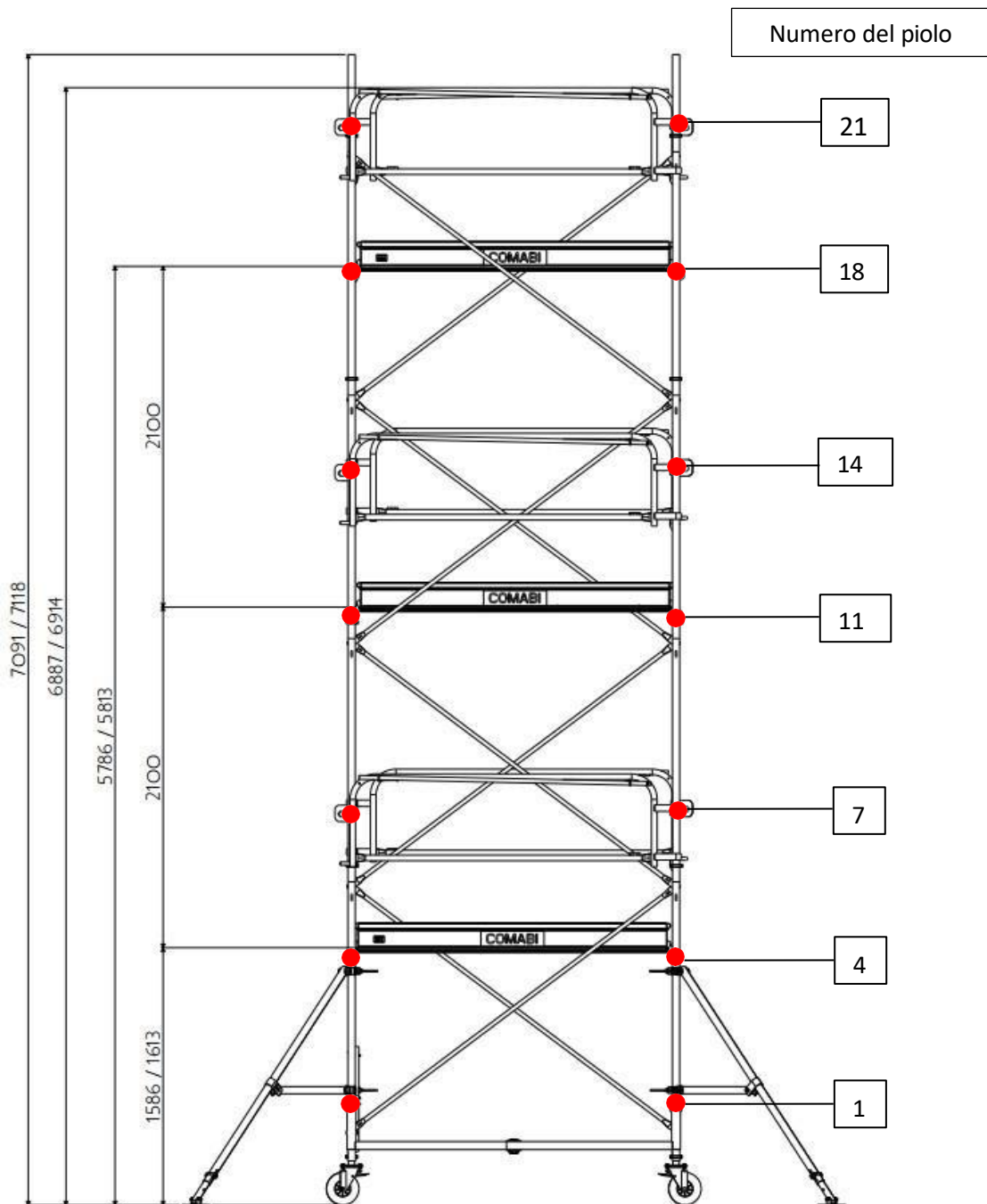

2-5-3 - Schema del GENERIS G950 con piano di lavoro a 5,80 m

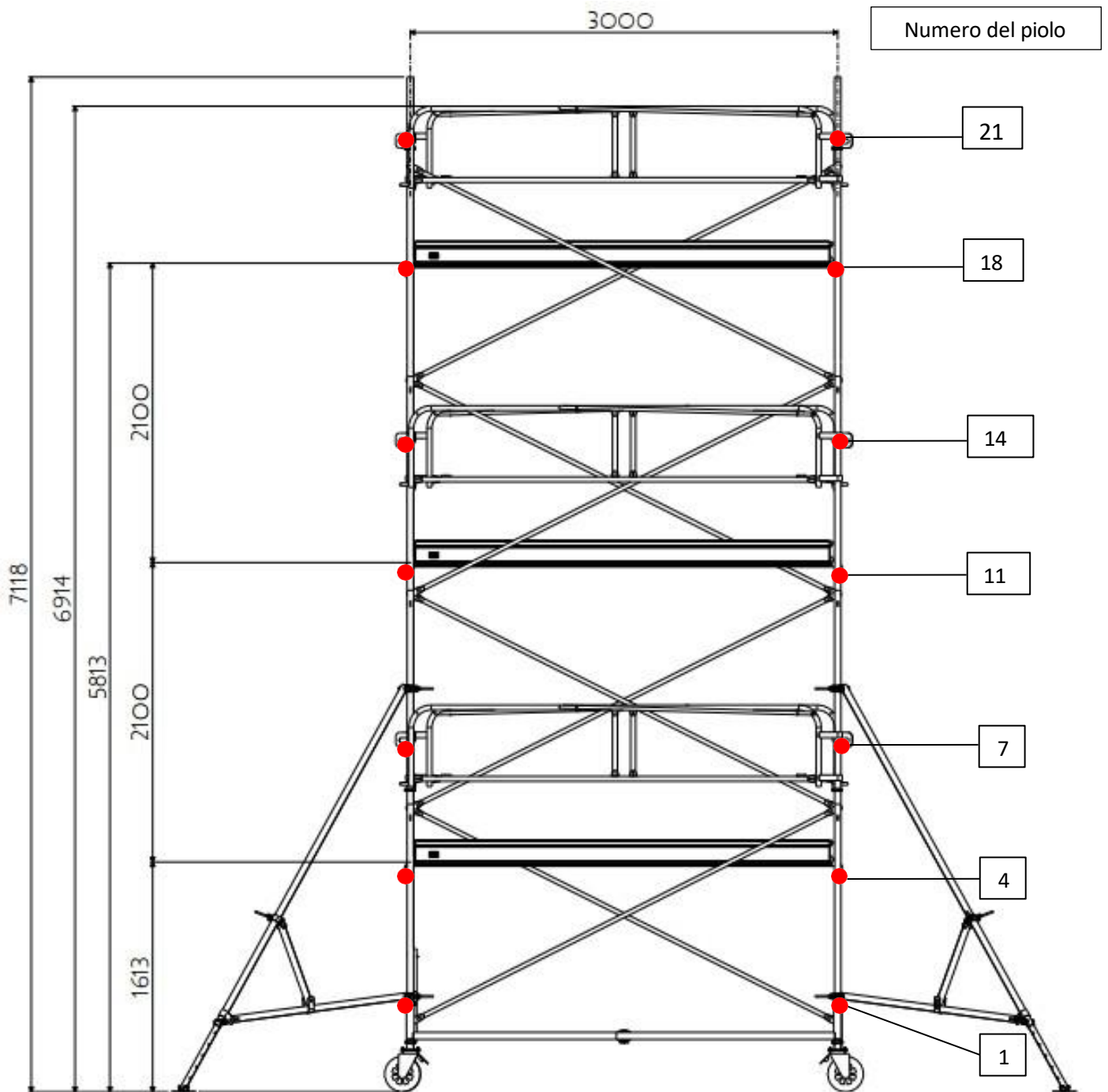

2-5-5 - Schema del GENERIS G750 e G950 con piano di lavoro a 8,80 m

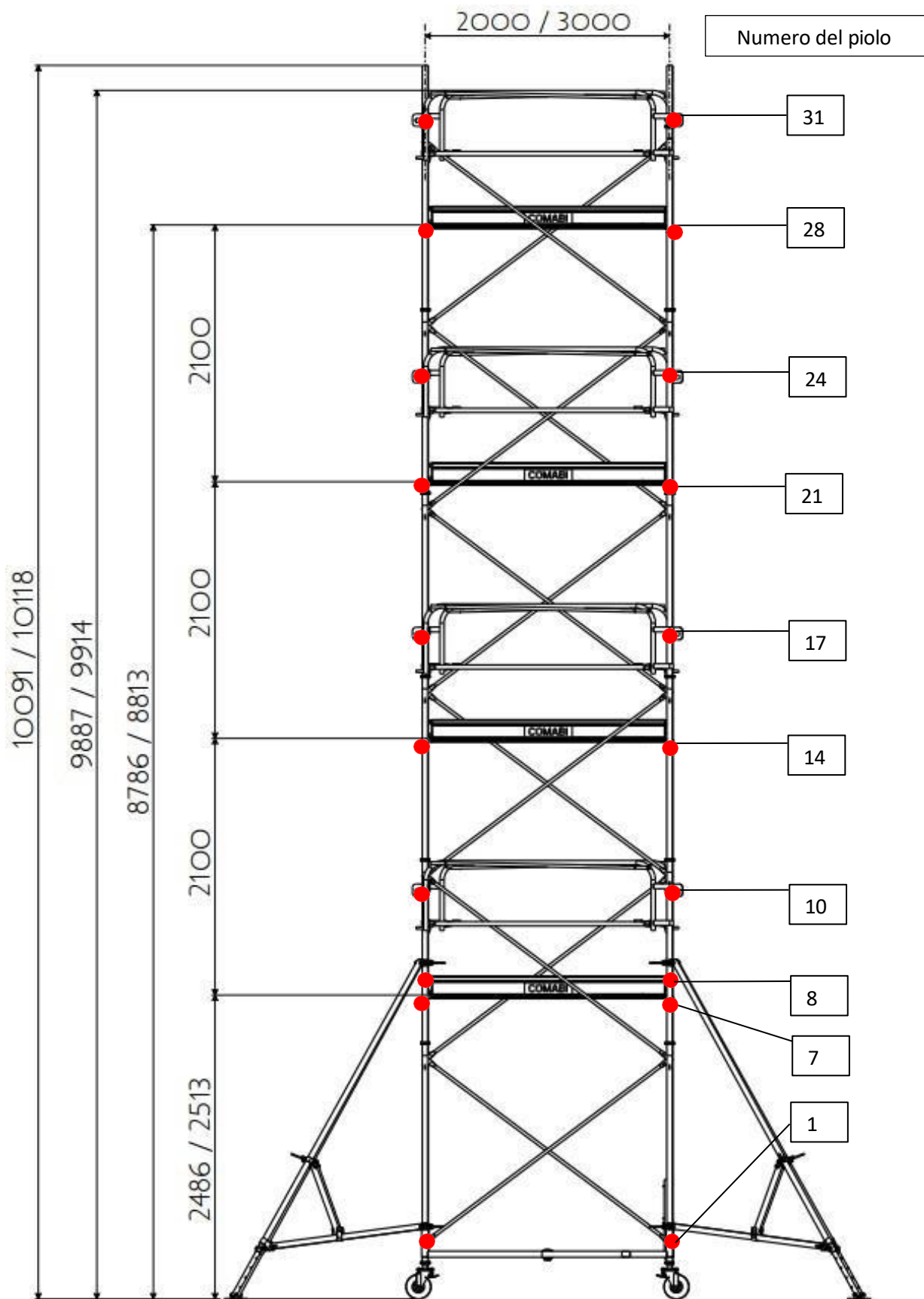

2-5-6 - Schema del GENERIS G750 e G950 con piano di lavoro a 11,50 m

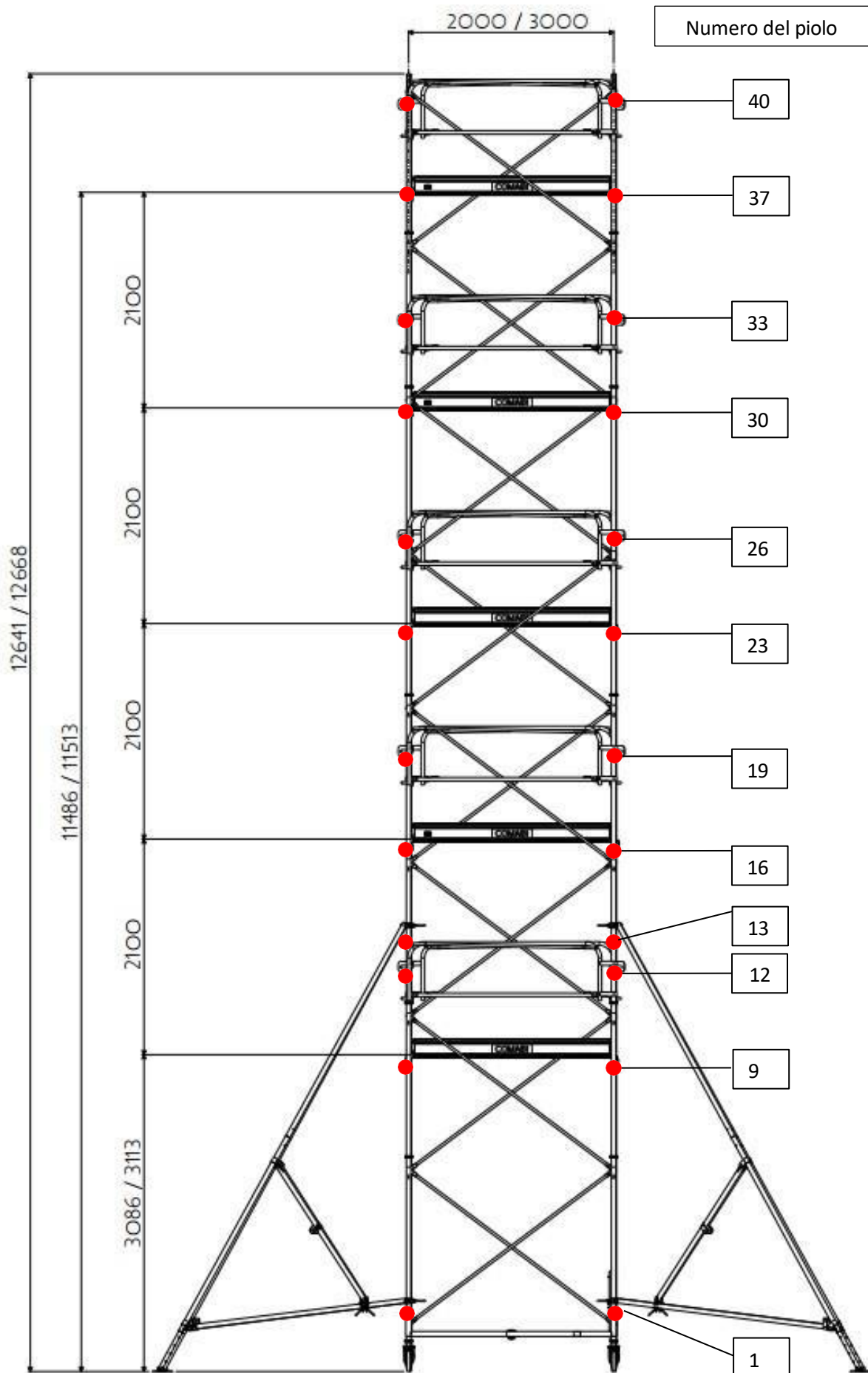

2-5-7 – Altro schema di montaggio: GENERIS G750 e G950 con piano di lavoro a 5,20 m

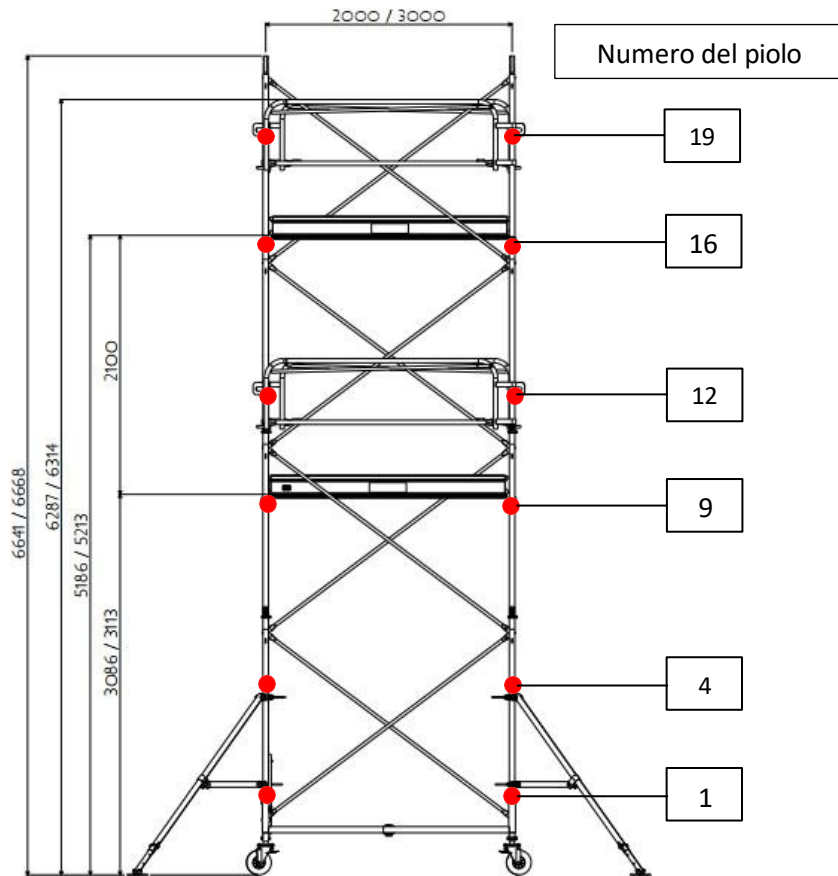

2-5-8 – Altro schema di montaggio: GENERIS G750 et G950 con piano di lavoro a 7,30 m

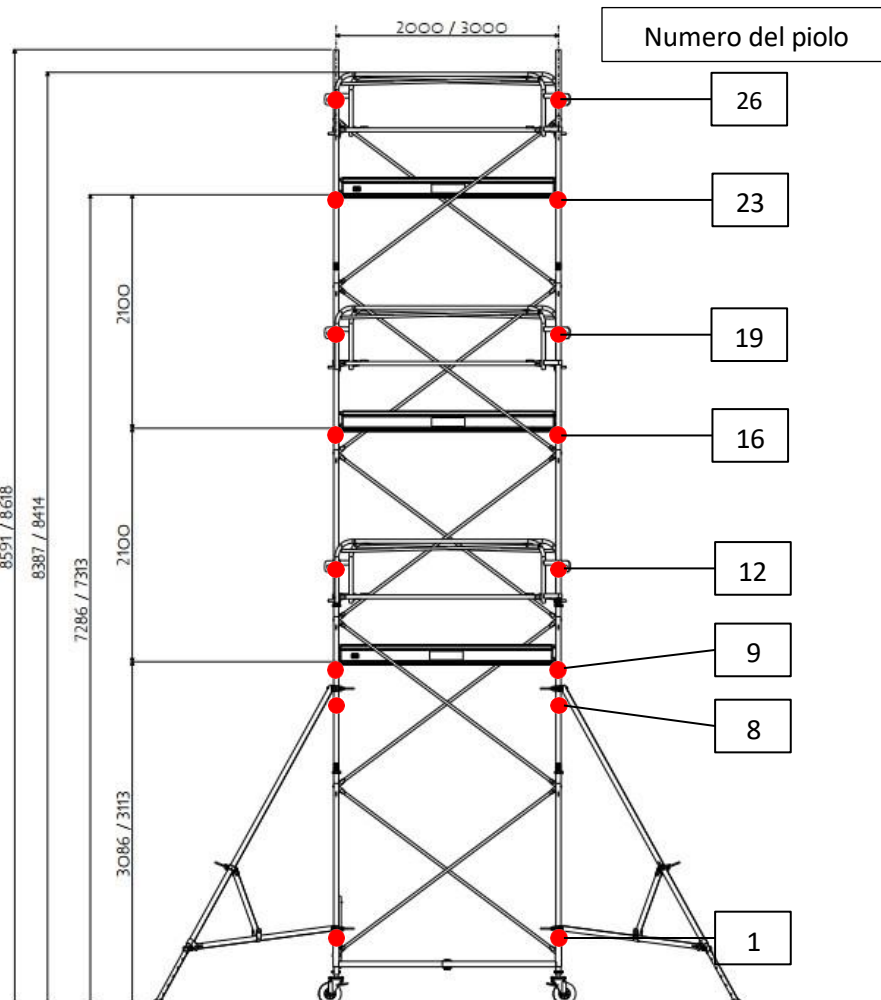

2-6. Precauzioni di montaggio, modifica e utilizzo

- Questo manuale di istruzioni deve essere disponibile sul luogo di montaggio e utilizzo del trabattello su ruote.
- Il trabattello su ruote deve essere montato e usato nel rispetto di questo manuale, senza alcuna modifica.
- Il trabattello su ruote deve essere usato conformemente alle normative nazionali.
- Il suo unico uso possibile è come mezzo di accesso alla zona di lavoro.
- Prima di assemblare il trabattello, sarà necessario verificare la zona dove sarà montato, al fine di individuare e prevenire gli eventuali fenomeni pericolosi in occasione dell'assemblaggio, della modifica e dello smontaggio, ivi compresi, ma non solo:
 - le condizioni del terreno;
 - il livello di pendenza;
 - gli ostacoli;
 - le condizioni meteorologiche;
 - i fenomeni elettrici pericolosi.
- Assicurarsi che tutte le coppiglie necessarie e tutti i sistemi di blocco siano al loro posto.
- I GENERIS G750 e G950 devono essere montati e smontati esclusivamente da personale formato alle istruzioni di montaggio e utilizzo.
- Le eventuali formazioni seguite dall'utilizzatore non possono mai sostituire il manuale di uso, ma solamente completarlo.
- Devono essere usati solamente gli elementi TUBESCA-COMABI originali indicati nel presente manuale.
- Non usare mai elementi danneggiati o difettosi, i quali dovranno, se del caso, essere sostituiti da pezzi originali TUBESCA-COMABI.
- Per il montaggio dei vari elementi, consultare gli schemi precedenti §2-5.
- È obbligatorio indossare adeguati DPI (Dispositivi di Protezione Individuale) durante il montaggio e lo smontaggio di un trabattello.
- Gli stabilizzatori dovranno essere sempre installati quando ciò è indicato.
- Il montaggio deve essere eseguito da due persone.
- Gli elementi necessari per l'innalzamento del prodotto devono essere issati sul lato del parapetto, dopo averlo adeguatamente montato.
- Gli utensili o altri elementi necessari durante l'utilizzo del prodotto devono invece essere issati attraverso le botole di accesso dei piani di lavoro.
- Questo prodotto deve essere esclusivamente utilizzato conformemente al manuale di istruzioni.
- I trabattelli su ruote progettati conformemente alla norma EN 1004-1 non possono essere usati come punti di ancoraggio per i sistemi di arresto caduta.
- Il lavoro sui piani di lavoro è autorizzato solamente dopo montaggio di un parapetto completo, comprendente corrimani, traverse intermedie e fermapièdi.
- Dopo l'assemblaggio o la modifica del prodotto, le informazioni minime seguenti dovranno essere affisse sul trabattello su ruote e dovranno essere chiaramente visibili da terra (per esempio, su un'etichetta):
 - nome e dati di contatto della persona responsabile;
 - indicazione se il trabattello sia pronto, o meno, per essere utilizzato;
 - classe di carico e carico uniformemente distribuito;
 - indicazione se il trabattello su ruote sia esclusivamente destinato a un solo uso in interni;
 - data di assemblaggio.
- I piedini regolabili devono essere usati solamente per ovviare agli eventuali problemi di planarità del terreno.

Capitolo 3: Montaggio

3-1. Montaggio del GENERIS G750 e G950 con piano di lavoro a 2,80 m

Il montaggio, lo smontaggio e la modifica di un trabattello devono essere effettuati da almeno due persone. L'altezza di lavoro è definita in funzione dell'utilizzatore e del compito da eseguire.

3-1-1 – Montaggio della base e delle ruote

1. Collocare la base chiusa a terra distesa su un lato.
2. Inserire i vari piedi con ruote nei tubi strozzati della base e bloccarli per mezzo delle coppiglie codice 34122. 
3. Alzare la base e aprirne i bracci fino a formare una "X".

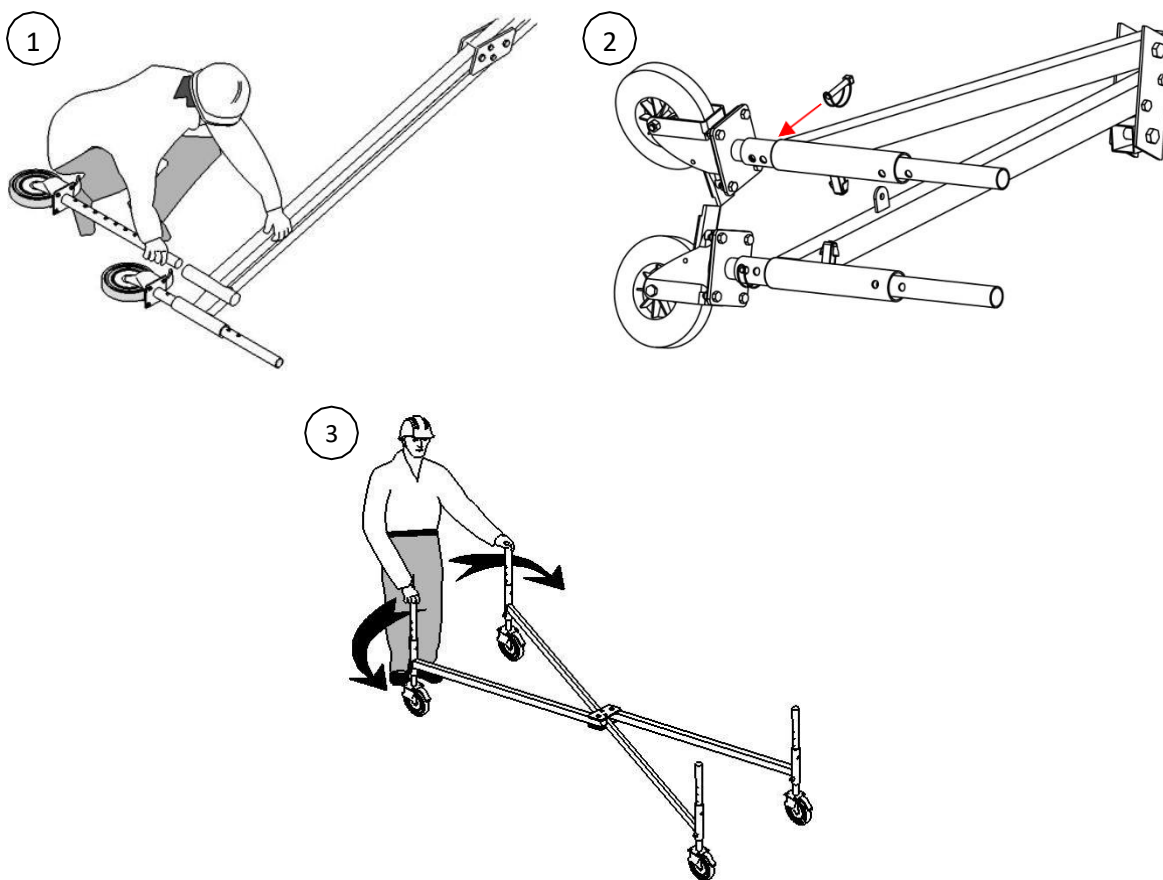

4. Le coppiglie "base GENERIS" codice 35031 devono essere installate sulla base. Dovranno restare al loro posto durante tutte le operazioni di smontaggio.

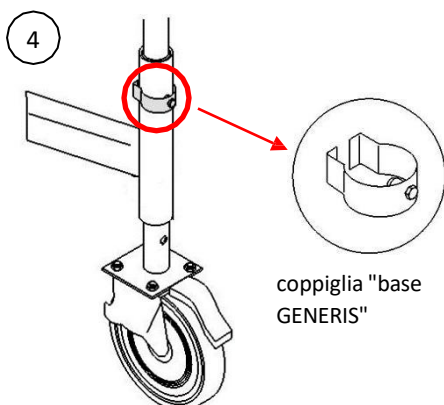

La regolazione in altezza dei piedi delle ruote serve solamente per ovviare agli eventuali problemi di planarità.

3-1-2 – Montaggio delle prolunghe iniziali

- Per l'installazione della prolunga 1,50 m, rimuovere le due coppie della base. (1 e 2)
- Inserire la scala nei due piedi con ruote. (3)
- Bloccare per mezzo delle due coppie. (4)
- Ripetere l'operazione per la seconda scala.
- Con il piede, bloccare i freni delle quattro ruote.

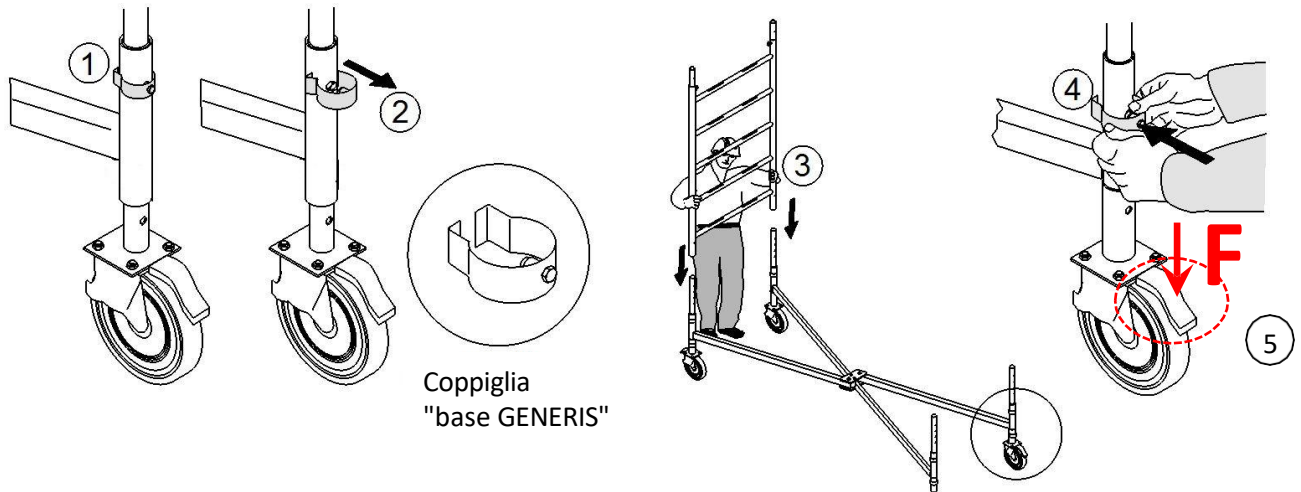

3-1-3 – Montaggio dei parapetti di sicurezza provvisori per aiuto al montaggio.

- Montaggio dei due parapetti provvisori sul piolo nr. 5 della scala, secondo §3-1-10.
- Non è necessario usare la pertica di aiuto al montaggio.

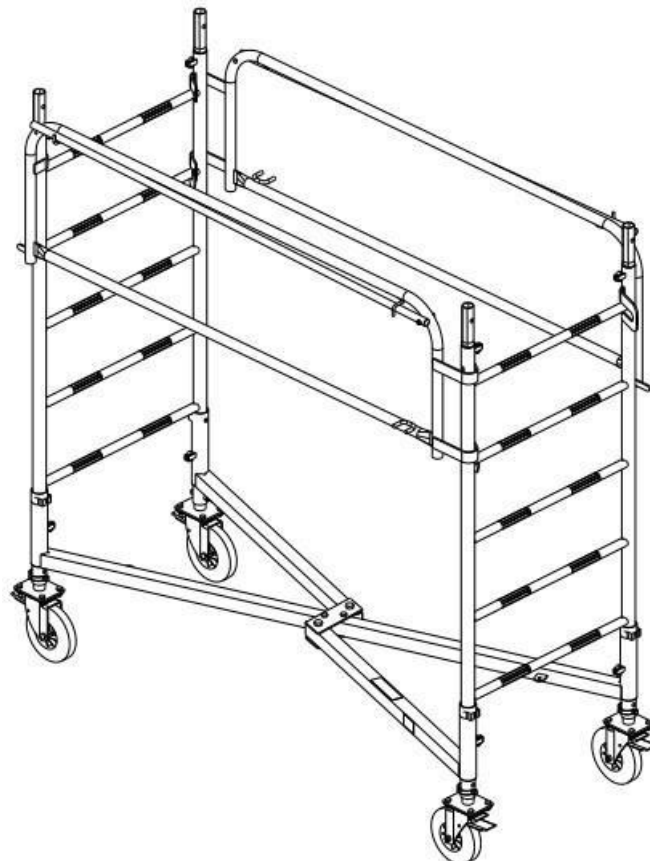

3-1-4 - Metodo di allineamento del trabattello su una pendenza dell'1%

- Verificare l'orizzontalità della base per mezzo di una livella a bolla due fasi (A e B) e correggere, se necessario, grazie alla regolazione delle ruote.
- La regolazione delle ruote può essere eseguita grazie alle otto posizioni possibili previste sul tubo cavo della ruota.
- Nel caso di una pendenza dell'1%, è necessario che le due ruote dal lato più in basso siano regolate con una differenza di una posizione rispetto alle altre due ruote (cfr. schema sottostante).
- Per finire, verificare la verticalità del trabattello: <1%

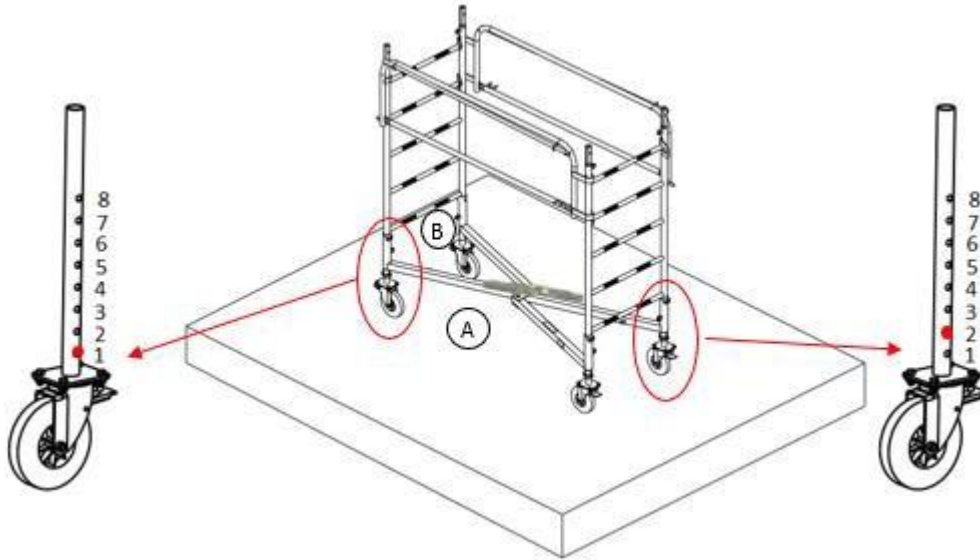

3-1-5 - Montaggio del piano di lavoro rialzato provvisorio per aiuto al montaggio

- Collocare il piano di lavoro sul piolo nr. 2 della scala (altezza piano di lavoro 1,00 m).

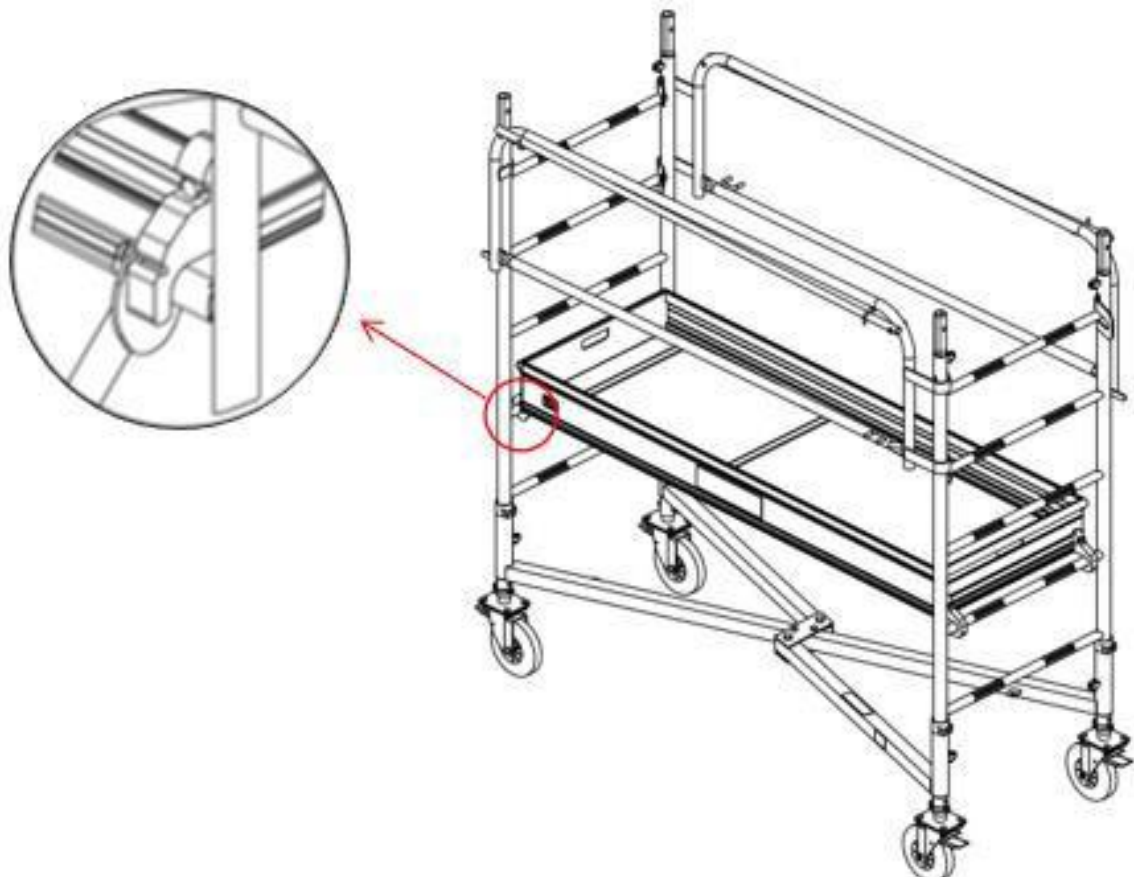

3-1-6 - Assemblaggio e montaggio delle prolungh

1. Infilare la prolunga di 0,60 m sulla scala di 1,50 m.
2. Bloccare la prolunga per mezzo delle due coppie codice 34122.



Attenzione: la prolunga di 0,60 m è solamente una prolunga finale. Dovrà trovarsi sempre nella posizione più alta.

Non deve essere montata in occasione dei montaggi intermedi.

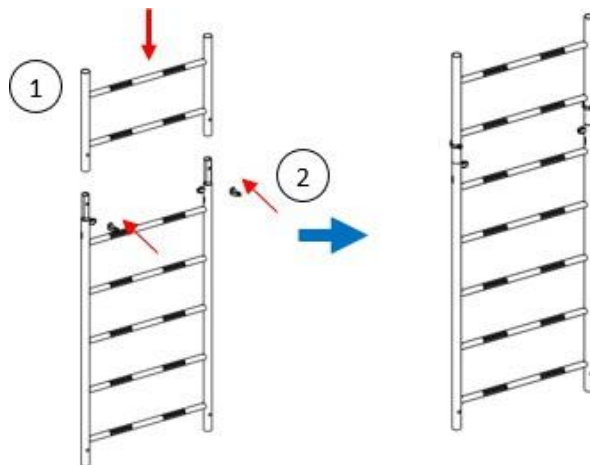

3. Infilare l'insieme prolunga 1,50 m + prolunga 0,60 m sulla prolunga già montata.
4. Bloccare la prolunga per mezzo delle due coppie codice 34122.



5. Ripetere le operazioni 1 e 2 per la seconda prolunga di 1,50 m + prolunga di 0,60 m.

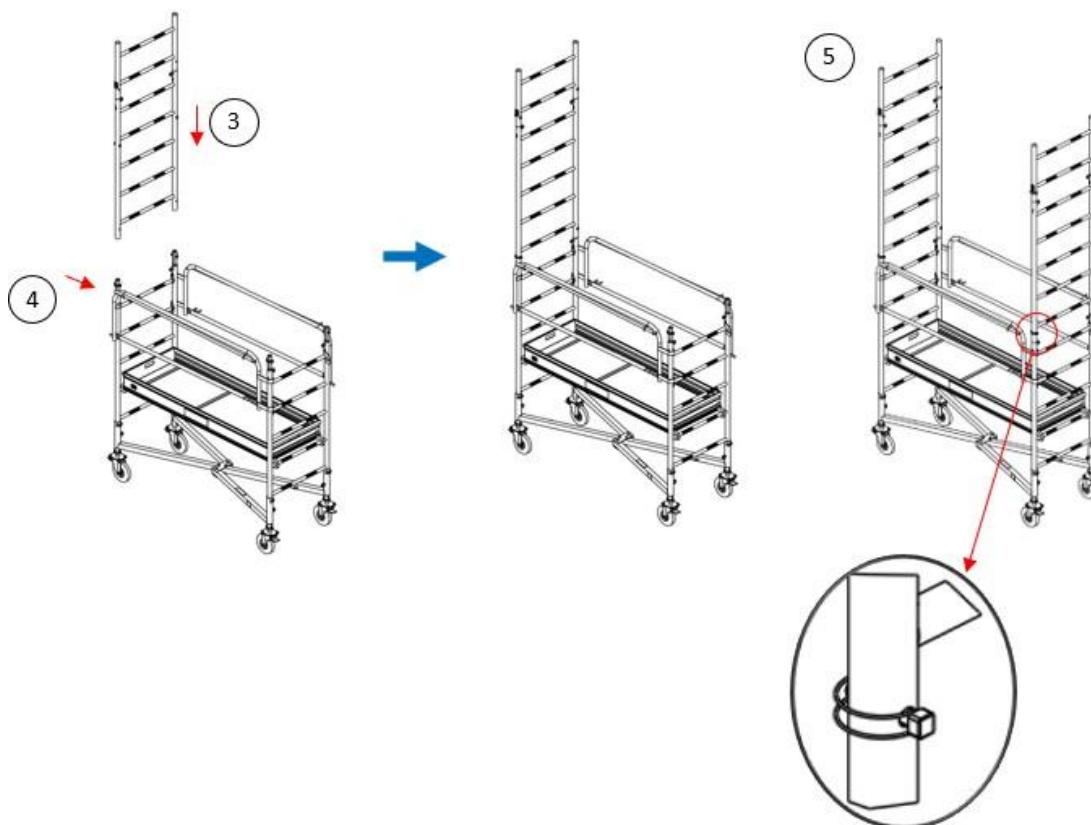

3-1-7 – Montaggio dei parapetti di sicurezza

1. Da terra, smontare i parapetti di sicurezza provvisori che si trovano sui pioli nr. 5, poi:
2. Agganciare il parapetto alla barra nr. 11.
3. Aprire la pertica per far salire i parapetti.
4. Per mezzo della pertica, collocare l'altra estremità sulla barra alla stessa altezza della scala opposta.
5. Spingere il parapetto fino alla sua posizione definitiva; il parapetto deve essere orizzontale.
6. Bloccare il dispositivo anti-sollevamento.

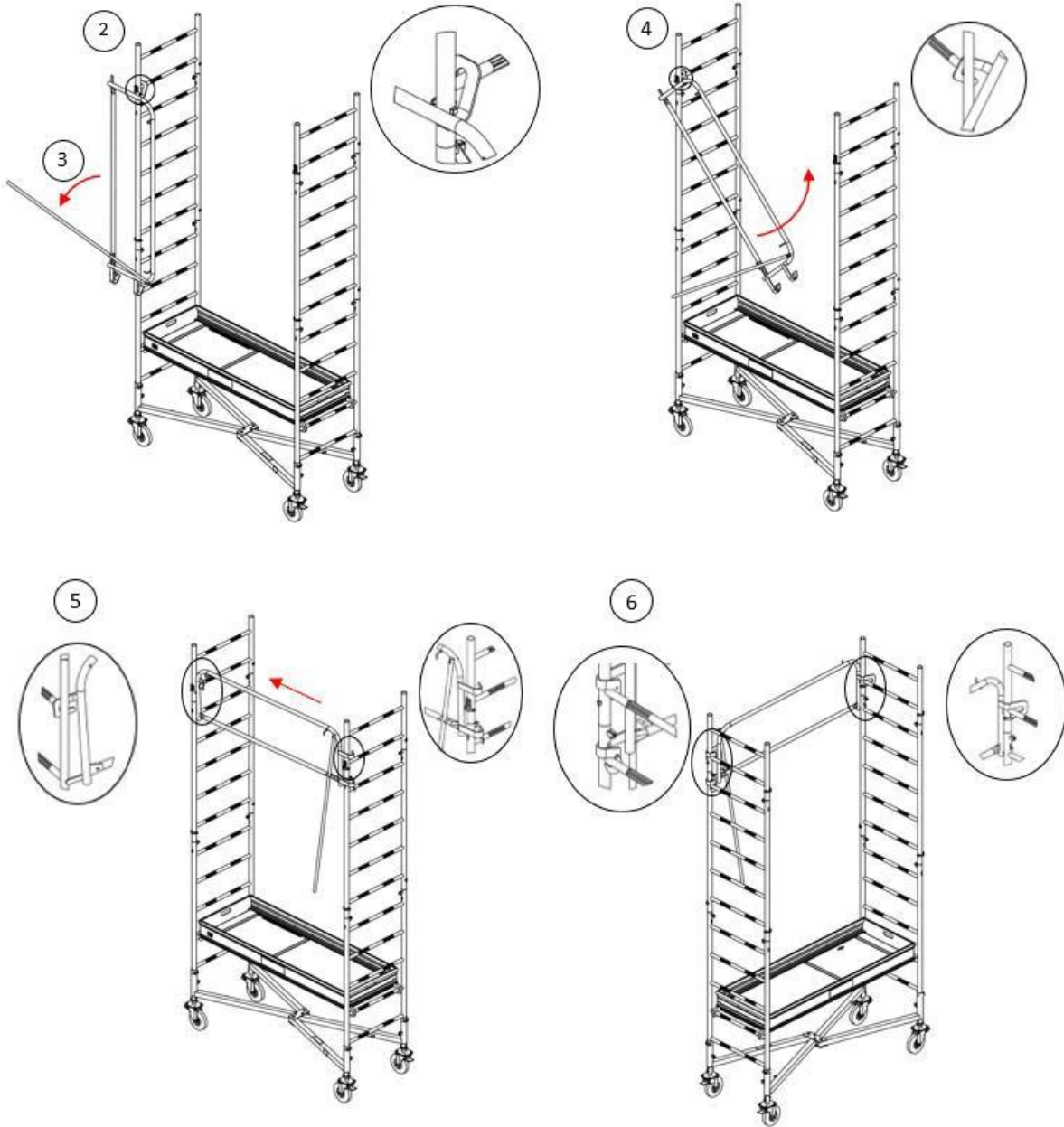

7. Ripetere le operazioni da 2 a 6 per il secondo parapetto.
8. Rimuovere il piano di lavoro provvisorio che si trova sul piolo nr. 2.

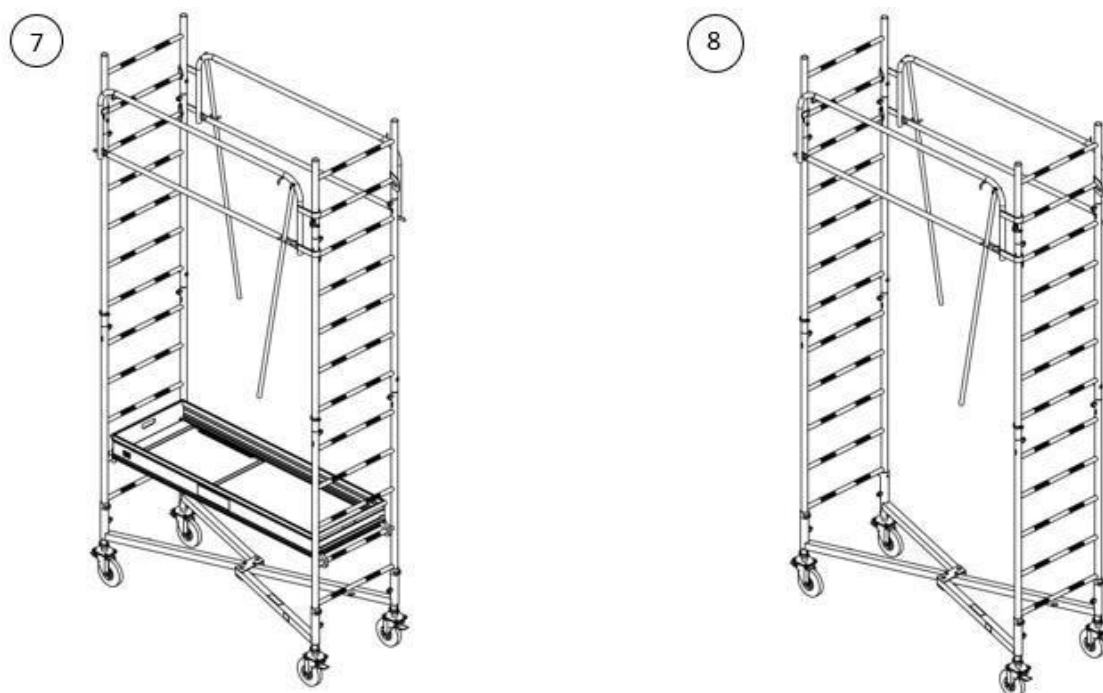

3-1-8 - Montaggio delle diagonali

- Installare le due diagonali in opposizione sui due supporti a molla.
- Per un'installazione semplificata dei piani di lavoro, collocare le diagonali in modo che il lato bombato sia rivolto verso l'esterno.
- In occasione dell'installazione delle diagonali, assicurarsi del corretto funzionamento delle lamelle a molla.

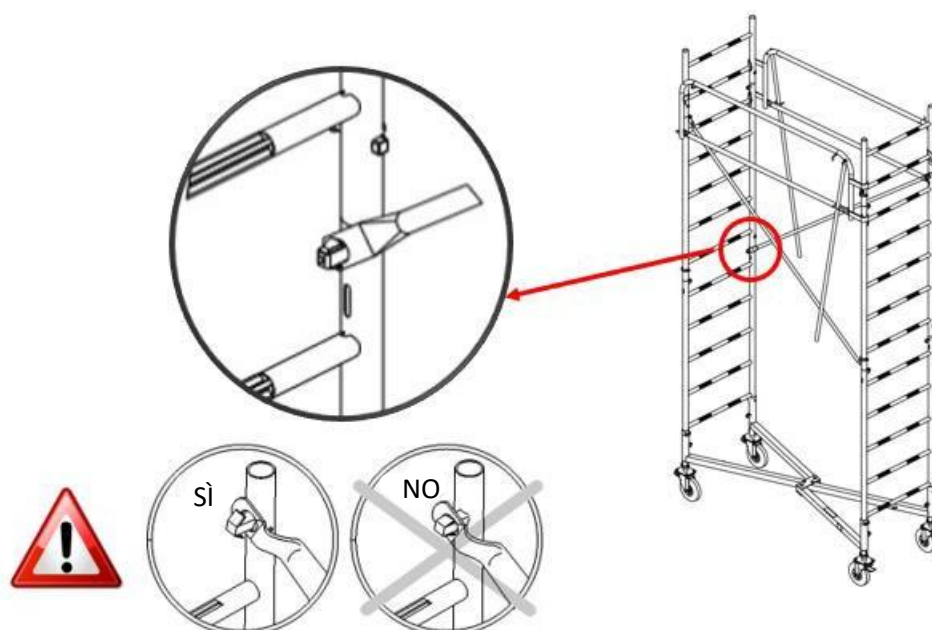

3-1-9 – Montaggio del piano di lavoro rialzato definitivo

1. Collocare il piano di lavoro sulla barra nr. 8 (versione 2,80 m).
 2. Far scorrere e agganciare il piano di lavoro all'altra estremità.
 3. Verificare il blocco del dispositivo anti-sollevamento.
 4. La botola del piano di lavoro deve trovarsi sopra il supporto di accesso.
 5. Accedere al piano di lavoro dall'interno della scala e ripiegare le due pertiche usate per far salire i parapetti.
- Per le altezze inferiori a 2,80 m, far scendere i parapetti e i piani di lavoro in funzione dell'altezza desiderata.
 - Ricordiamo che la distanza tra ogni piolo è di 300 mm.
 - Se possibile, rimuovere le prolunghe di 0,60 m.

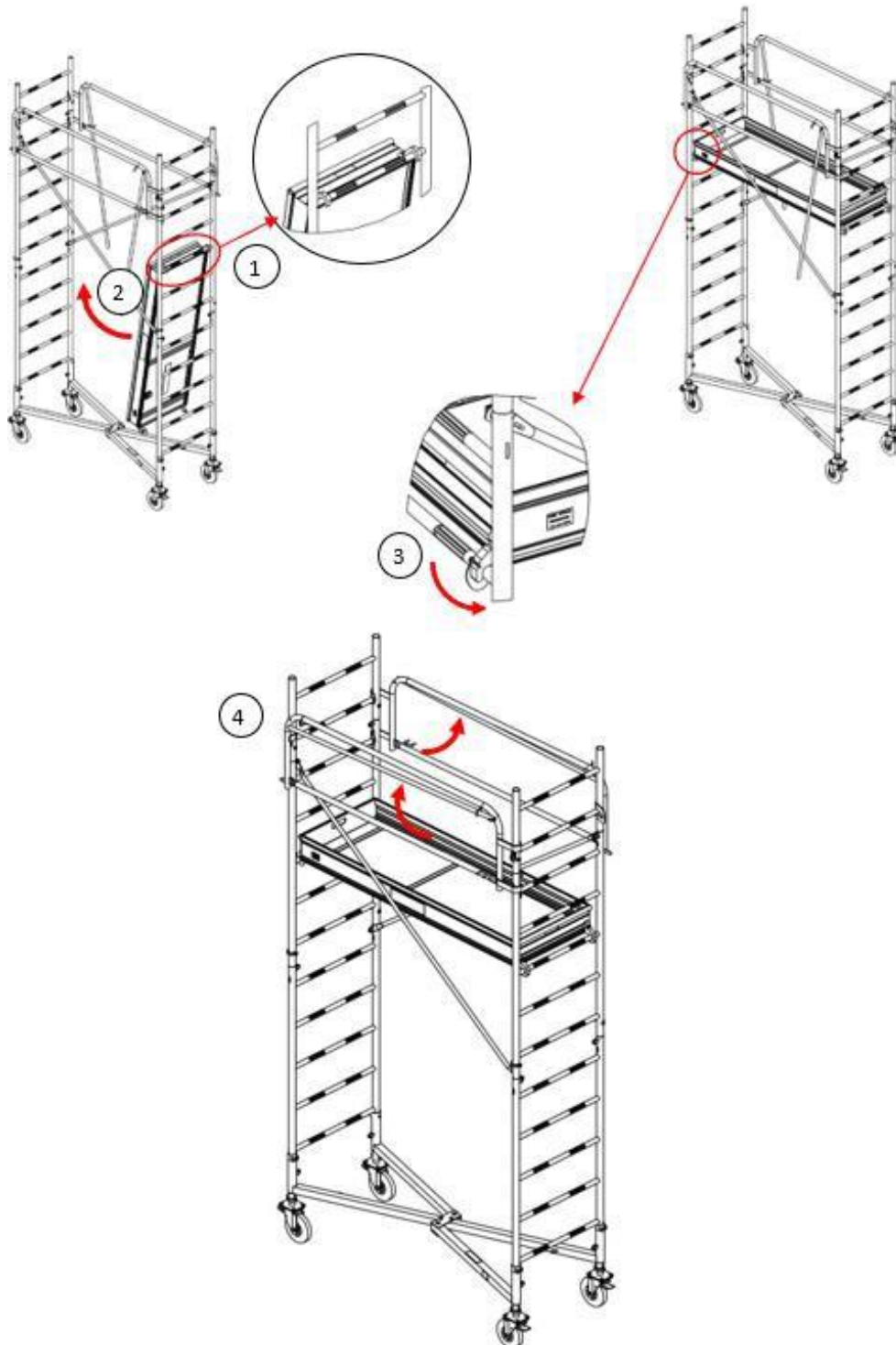

3-1-10 - Montaggio delle diagonali in opposizione

- Montaggio delle due diagonali in opposizione, con il lato bombato rivolto sempre verso l'esterno.
- In occasione dell'installazione delle diagonali, assicurarsi del corretto funzionamento delle lamelle a molla.

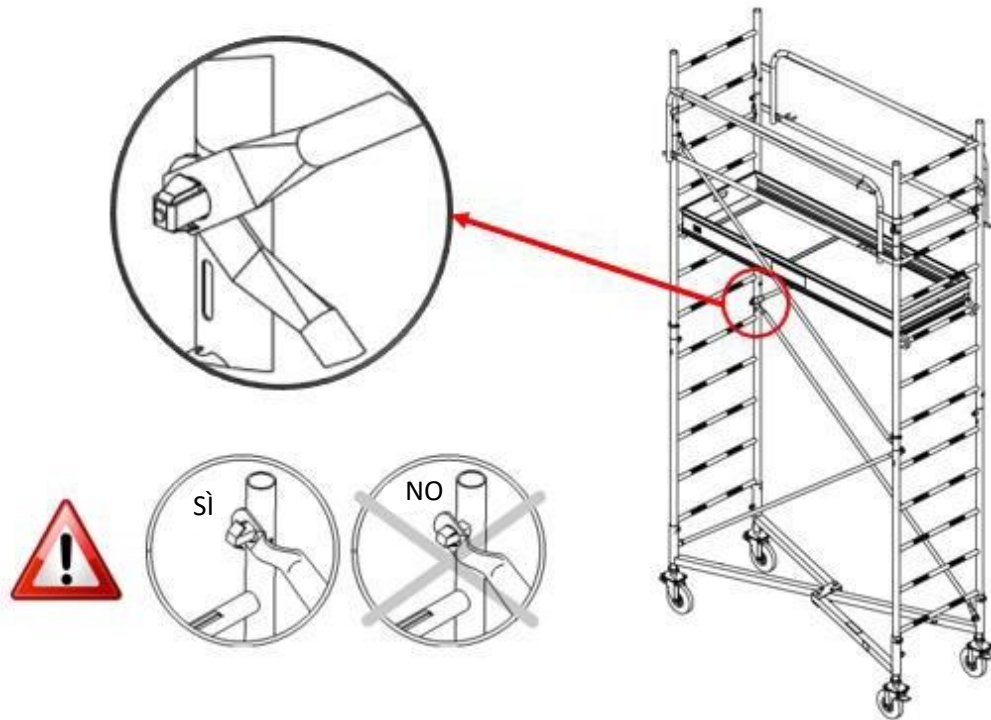

3-1-11 – Montaggio degli stabilizzatori S1

Prima di continuare il montaggio, è obbligatorio installare sempre gli stabilizzatori.



- Stabilizzatore S1, per i G750 con piano di lavoro fino a 5,80 m e i G950 con piano di lavoro fino a 2,80 m.
- Stabilizzatore S2, per i G750 con piano di lavoro da 5,80 m a 8,80 m e i G950 con piano di lavoro da 2,80 m a 8,80 m.
- Stabilizzatore S3, per i G750 e G950 con piano di lavoro da 8,80 m a 11,50 m.

1. Gli stabilizzatori si fissano sul montante situato tra il primo e il secondo piolo e sotto al quarto piolo, per mezzo delle due fascette, iniziando col fissare la fascetta superiore.
2. Bloccare le due fascette grazie ai dadi flangiati.
3. Regolare il piedino in funzione della pendenza del terreno.
4. Operazioni da ripetere tre volte.

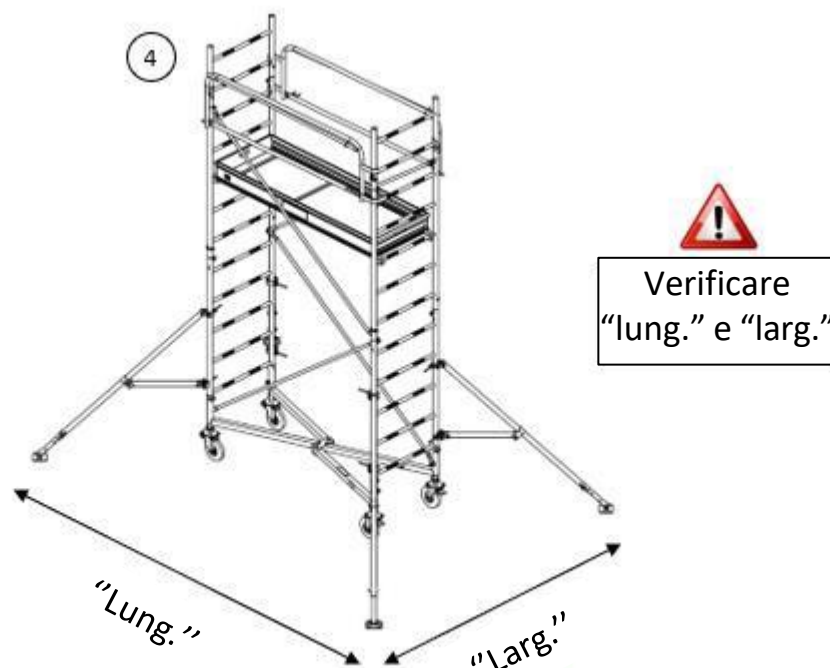
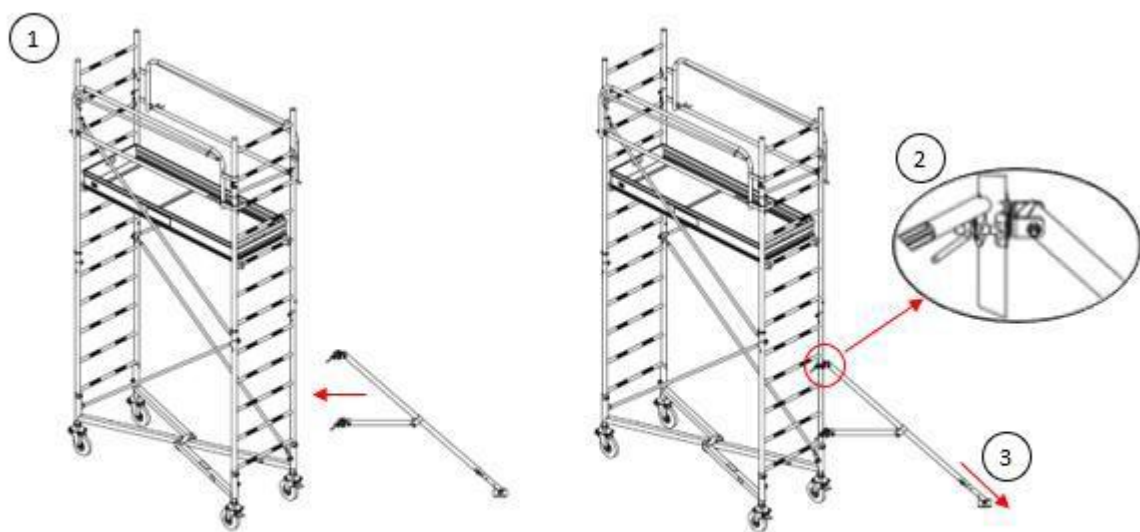

3-1-12 - Montaggio del supporto di accesso

1. Il supporto di accesso si monta sui pioli nr. 1 e 2 grazie ai 3 fissaggi in acciaio.
2. Stringere i 5 dadi grazie a una chiave da 10.



Bloccare sui pioli nr. 1 e 2 grazie ai 5 dadi M6

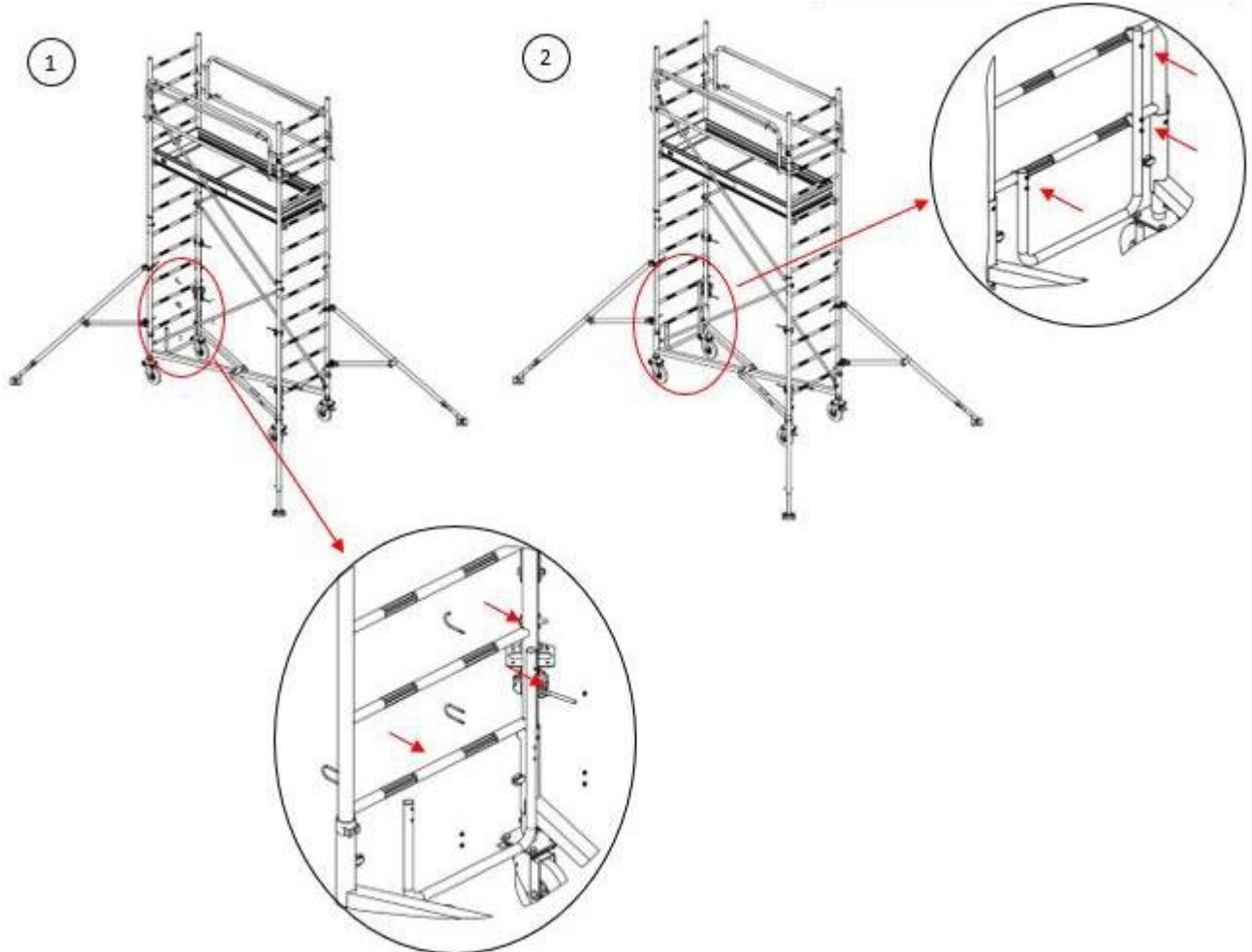

3-2. Montaggio del GENERIS G750 con piano di lavoro a 5,80 m

1. Per il montaggio del G750 5,80 m, ripetere tutte le operazioni da §3-1 a §3-1-6, senza premontaggio della prolunga di 0,60 m sulla prolunga di 1,50 m.
2. Smontare, da terra, i due parapetti provvisori che si trovano sui pioli nr. 5 e montarli poi definitivamente sui pioli nr. 7 seguendo le istruzioni indicate al paragrafo §3-1-7.
3. Smontare il piano di lavoro provvisorio che si trova sul piolo nr. 2 e montarlo poi definitivamente sul piolo nr. 4 seguendo le istruzioni indicate al paragrafo §3-1-9.
4. Montare la prima e seconda diagonale secondo §3-1-8.
5. Montare i quattro stabilizzatori S1 secondo §3-1-11.
6. Montare i due parapetti provvisori sui pioli nr. 10.

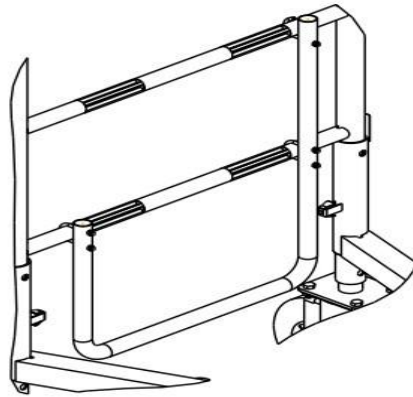

7. Montare le due prolunghe di 1,50 m (con, in più, la prolunga di 0,60 m), secondo §3-1-6.
8. Smontare i due parapetti provvisori, poi montarli definitivamente sui pioli nr. 14 secondo § 3-1-7.
9. Montare la terza, quarta, quinta e sesta diagonale in opposizione secondo §3-1.10.
10. Montare il secondo piano di lavoro definitivo sul piolo nr. 11 secondo §3-1-9.



11. Montare le due prolunghe 1,50 m + 0,60 m secondo §3-1-6.
12. Montare il quinto e sesto parapetto sul piolo nr. 21.
13. Montare la settima e ottava diagonale secondo §3-1.10.
14. Montare il terzo e ultimo piano di lavoro sul piolo nr. 18, secondo §3-1-9.
15. Montare il supporto di accesso secondo §3-1-12.
16. Verificare la posizione dei vari elementi, secondo §2-5-2.
17. Per le altezze inferiori a 5,80 m, far scendere i parapetti e i piani di lavoro in funzione dell'altezza desiderata e rimuovere, se necessario, il primo piano di lavoro e il primo e secondo parapetto.
18. Ricordiamo che la distanza tra ogni piolo è di 300 mm.

19. Per rispettare la norma EN 1004-1, la distanza tra i vari piani di lavoro deve essere sempre di 2,10 m e l'altezza del primo piano di lavoro deve essere < 3,40 m.

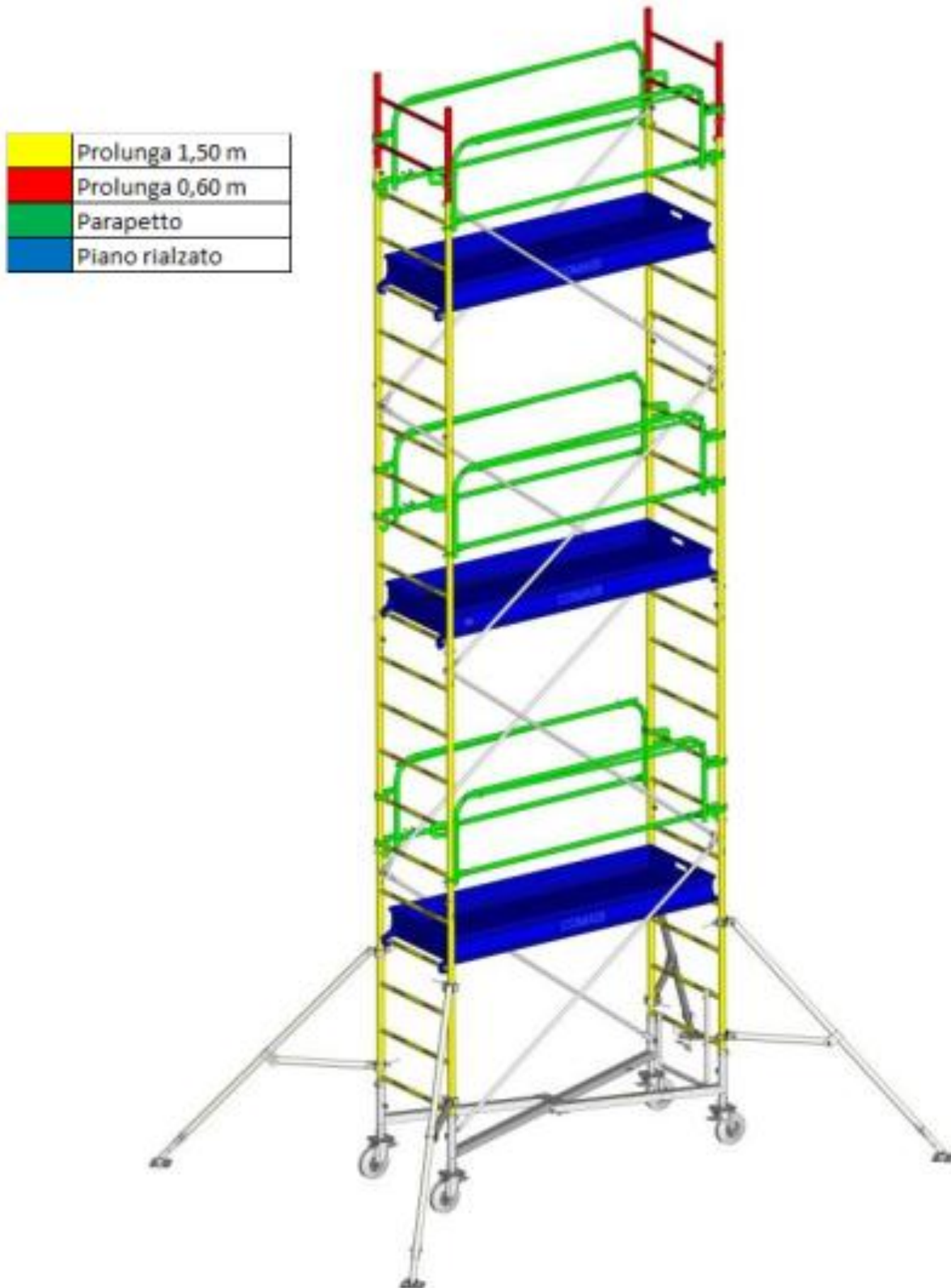

3-3. Montaggio del GENERIS G950 con piano di lavoro a 5,80 m

1. Per il montaggio del G950 5,80 m, ripetere tutte le operazioni da §3-1 a §3-1-6, senza premontaggio della prolunga di 0,60 m sulla prolunga di 1,50 m.
2. Smontare, da terra, i due parapetti provvisori che si trovano sui pioli nr. 5 e montarli poi definitivamente sui pioli nr. 7 seguendo le istruzioni indicate al paragrafo §3-1-7.
3. Smontare il piano di lavoro provvisorio che si trova sul piolo nr. 2 e montarlo poi definitivamente sul piolo nr. 4 seguendo le istruzioni indicate al paragrafo §3-1-9.
4. Montare la prima e seconda diagonale secondo §3-1-8.
5. Montare i quattro stabilizzatori S2 secondo §3-5-1, poi fissarli grazie alle due fascette sopra i pioli nr. 1 e nr. 8.
6. Verificare l'ingombro a terra dei 4 stabilizzatori secondo §3 -8.
7. Montare i due parapetti provvisori sul piolo nr. 10.

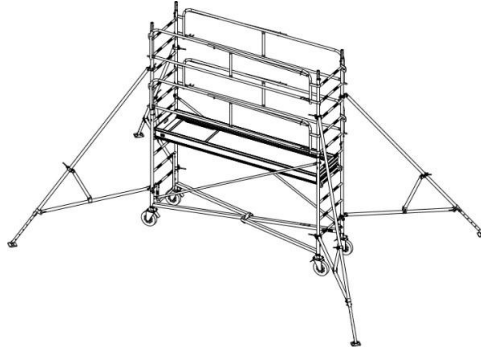

8. Montare le due prolunghe (senza la prolunga di 0,60 m).
9. Smontare i due parapetti provvisori, poi montarli definitivamente sui pioli nr. 14 secondo § 3-1-7.
10. Montare la terza, quarta, quinta e sesta diagonale in opposizione secondo §3-1.10.
11. Montare il secondo piano di lavoro definitivo sul piolo nr. 11 secondo §3-1-9.

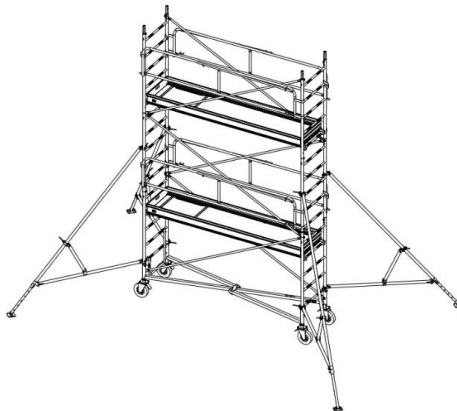

12. Montare le due prolunghe (con, in più, la prolunga di 0,60 m).
13. Montare il quinto e il sesto parapetto sulla barra nr. 21, secondo §3-1-6.
14. Montare la settima e ottava diagonale secondo §3-1.10.
15. Montare il terzo e ultimo piano di lavoro sul piolo nr. 18, secondo §3-1-9.
16. Montare il supporto di accesso secondo §3-1-12.
17. Verificare la posizione dei vari elementi, secondo §2-5-3.
18. Per le altezze inferiori a 5,80 m, far scendere i parapetti e i piani di lavoro in funzione dell'altezza desiderata. Rimuovere, se necessario, il primo piano di lavoro e il primo e secondo parapetto.
19. Ricordiamo che la distanza tra ogni piolo è di 300 mm.
20. Per rispettare la norma EN 1004-1, la distanza tra i vari piani di lavoro deve essere sempre di 2,10 m e l'altezza del primo piano di lavoro deve essere < 3,40 m.

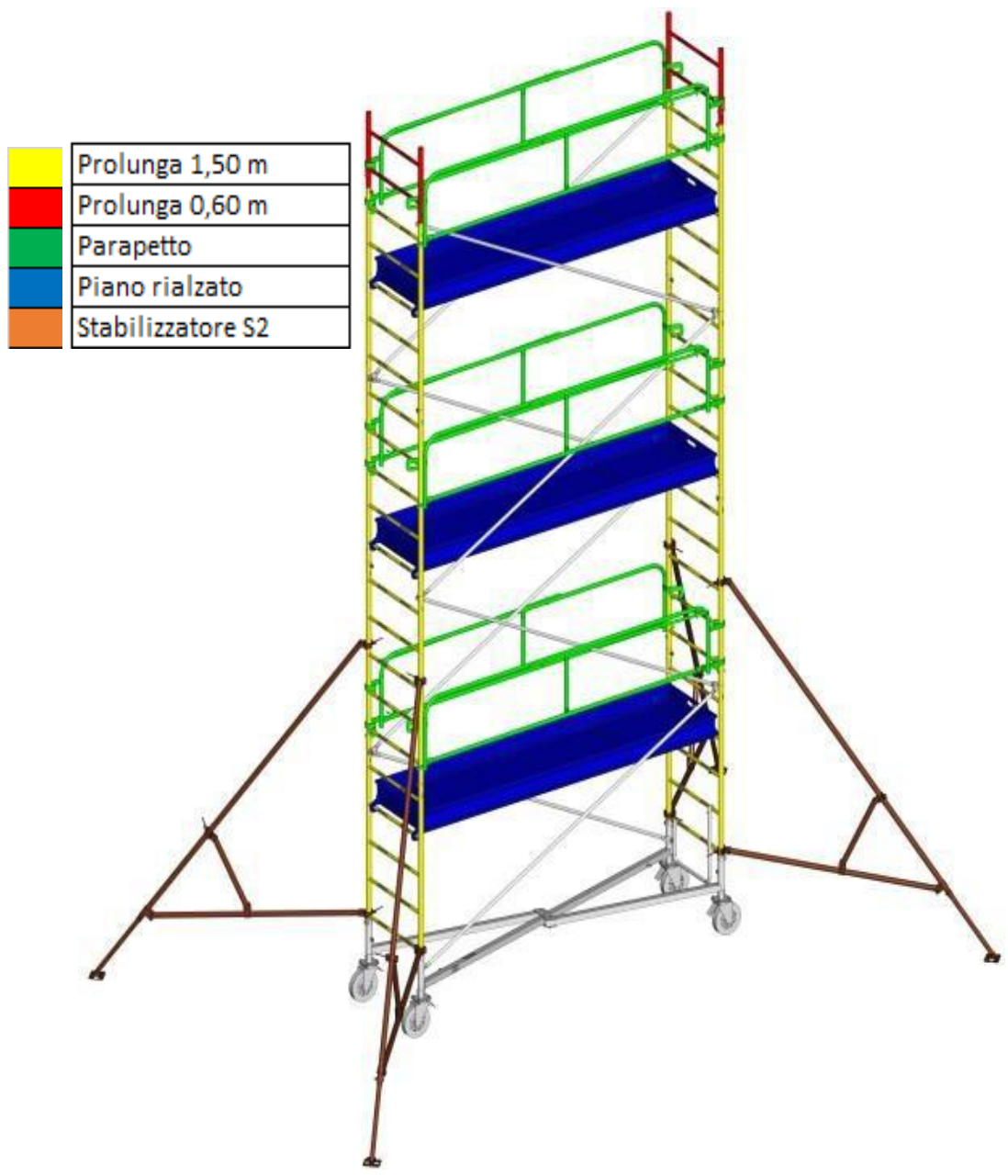

3-4. Montaggio del GENERIS G750 e G950 con piano di lavoro a 8,80 m

1. Per il montaggio del G950 8,80 m, ripetere tutte le operazioni da §3-1 a §3-1-6, senza premontaggio della prolunga di 0,60 m sulla prolunga di 1,50 m.
2. Smontare, da terra, i due parapetti provvisori che si trovano sui pioli nr. 5 e montarli poi definitivamente sui pioli nr. 10 seguendo le istruzioni indicate al paragrafo §3-1-7.
3. Montare la terza e quarta diagonale secondo §3-1-10.
4. Smontare il piano di lavoro provvisorio che si trova sul piolo nr. 2 e montarlo poi definitivamente sul piolo nr. 7 secondo §3-1-9.
5. Montare la prima e seconda diagonale secondo §3-1-8.
6. Montare i quattro stabilizzatori S2 secondo §3-5-1, poi fissarli grazie alle due fascette sopra i pioli nr. 1 e nr. 8.
7. Verificare l'ingombro a terra dei 4 stabilizzatori secondo §3 -8.
8. Montare le due prolunghe di 1,50 m (senza la prolunga di 0,60 m), secondo §3-1-6.
9. Montare i due parapetti provvisori sui pioli nr. 14.

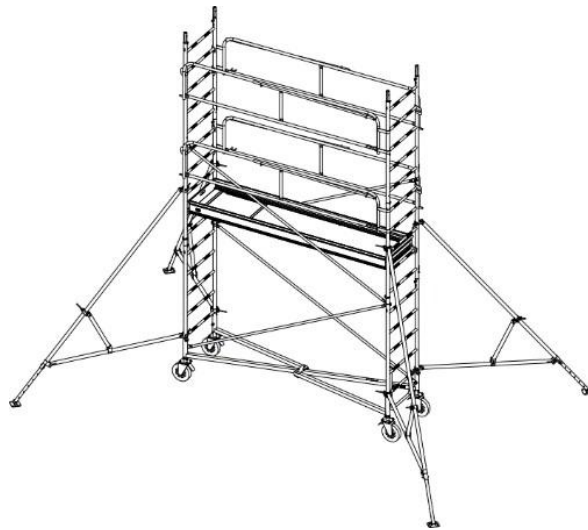

10. Montare le due prolunghe di 1,50 m (senza la prolunga di 0,60 m), secondo §3-1-6.
11. Smontare i 2 parapetti provvisori, poi montarli definitivamente sui pioli nr. 17 secondo § 3-1-7.
12. Montare la quinta e sesta diagonale secondo §3-1-10.
13. Montare il secondo piano di lavoro definitivo sul piolo nr. 14 secondo §3-1-9.



14. Montare i due parapetti provvisori sui pioli nr. 20.
15. Montare le due prolunghe di 1,50 m (senza la prolunga di 0,60 m), secondo §3-1-6.
16. Smontare i due parapetti provvisori, poi montarli definitivamente sui pioli nr. 24 secondo § 3-1-7.
17. Montare la nona e decima diagonale secondo §3-1-10.
18. Montare il terzo piano di lavoro definitivo sul piolo nr. 21 secondo §3-1-9.
19. Montare la settima e ottava diagonale secondo §3-1-10.
20. Montare le due prolunghe 1,50 m + 0,60 m secondo §3-1-6.
21. Montare il settimo e ottavo parapetto sul piolo nr. 31.
22. Montare l'undicesima e la dodicesima diagonale secondo §3-1.10.
23. Montare il quarto e ultimo piano di lavoro sul piolo nr. 28, secondo §3-1-9.
24. Montare il supporto di accesso secondo §3-1-12.
25. Verificare la posizione dei vari elementi, secondo §2-5-4
26. Per le altezze inferiori a 8,80 m, far scendere i parapetti e i piani di lavoro in funzione dell'altezza desiderata. Rimuovere, se necessario, il primo piano di lavoro e il primo e secondo parapetto.
27. Distanza tra i pioli = 300 mm
28. Per rispettare la norma EN 1004-1, la distanza tra i vari piani di lavoro deve essere sempre di 2,10 m e l'altezza del primo piano di lavoro deve essere < 3,40 m.

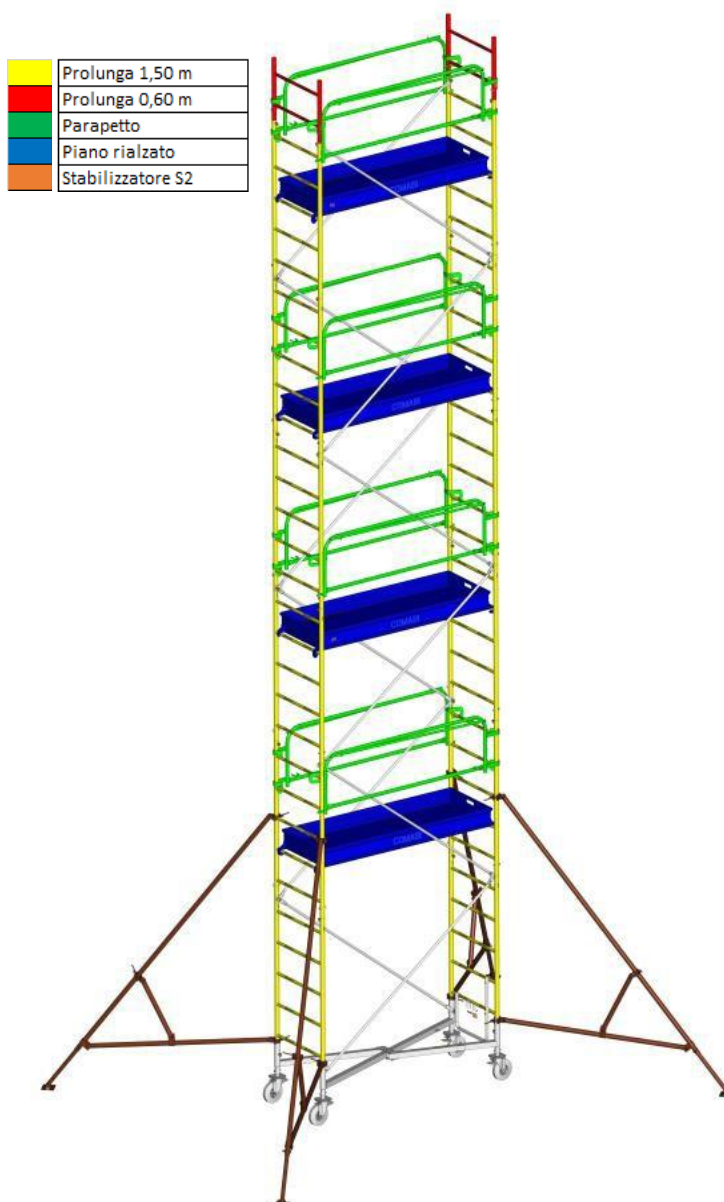

3-5. Composizione dello stabilizzatore S2

Lo stabilizzatore S2 è costituito dallo stabilizzatore S1 e da un tubo di rinforzo supplementare (codice 05540).

1. Braccio di forza dello stabilizzatore S1
2. Braccio di rinforzo dello stabilizzatore S1
3. Piedino regolabile
4. Complemento per stabilizzatore S2

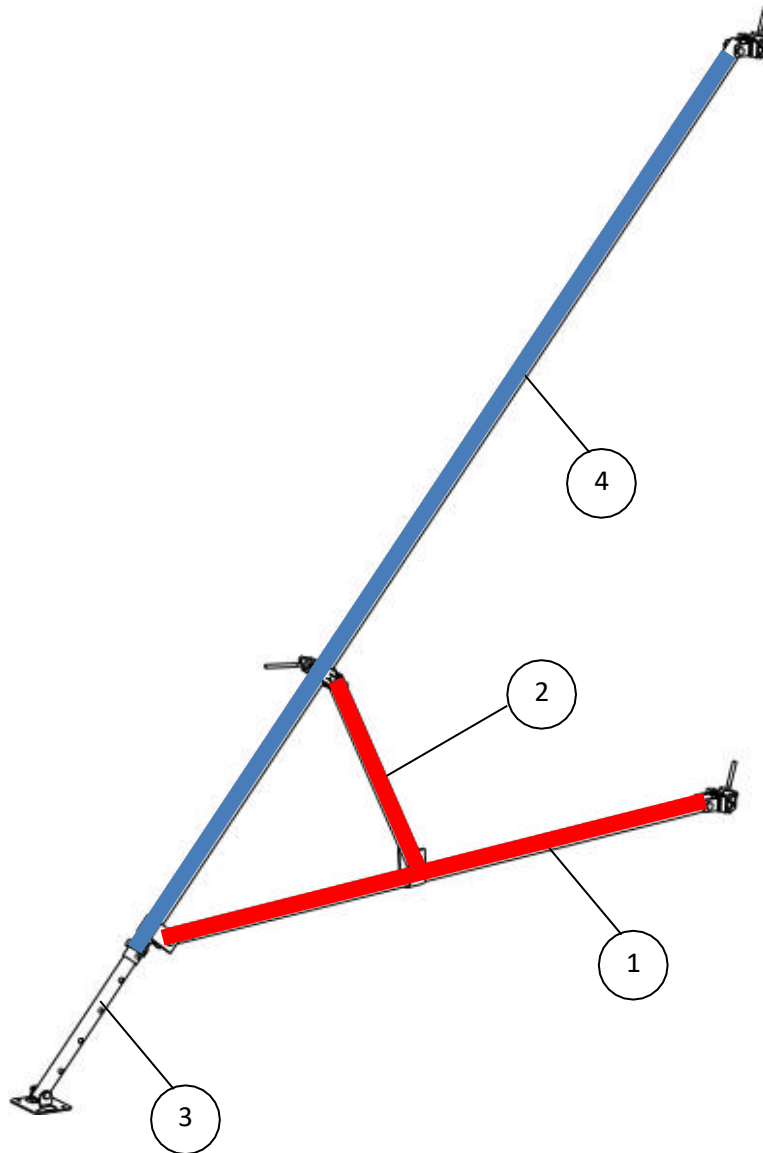

3-5-1 - Montaggio dello stabilizzatore S2

5. Rimuovere le coppiglie e togliere il piedino regolabile dallo stabilizzatore S1 (rosso).
6. Inserire il piedino regolabile nel tubo di rinforzo (blu) e bloccarlo per mezzo della coppia.
7. Assemblare lo stabilizzatore S1 senza piedino (rosso) con la forcella del tubo di rinforzo (blu) per mezzo di vite + dado M12.
8. Stringere l'insieme vite + dado per mezzo di una chiave piatta da 18.
9. Assemblare e stringere il braccio di rinforzo con il tubo di rinforzo per mezzo della fascetta.

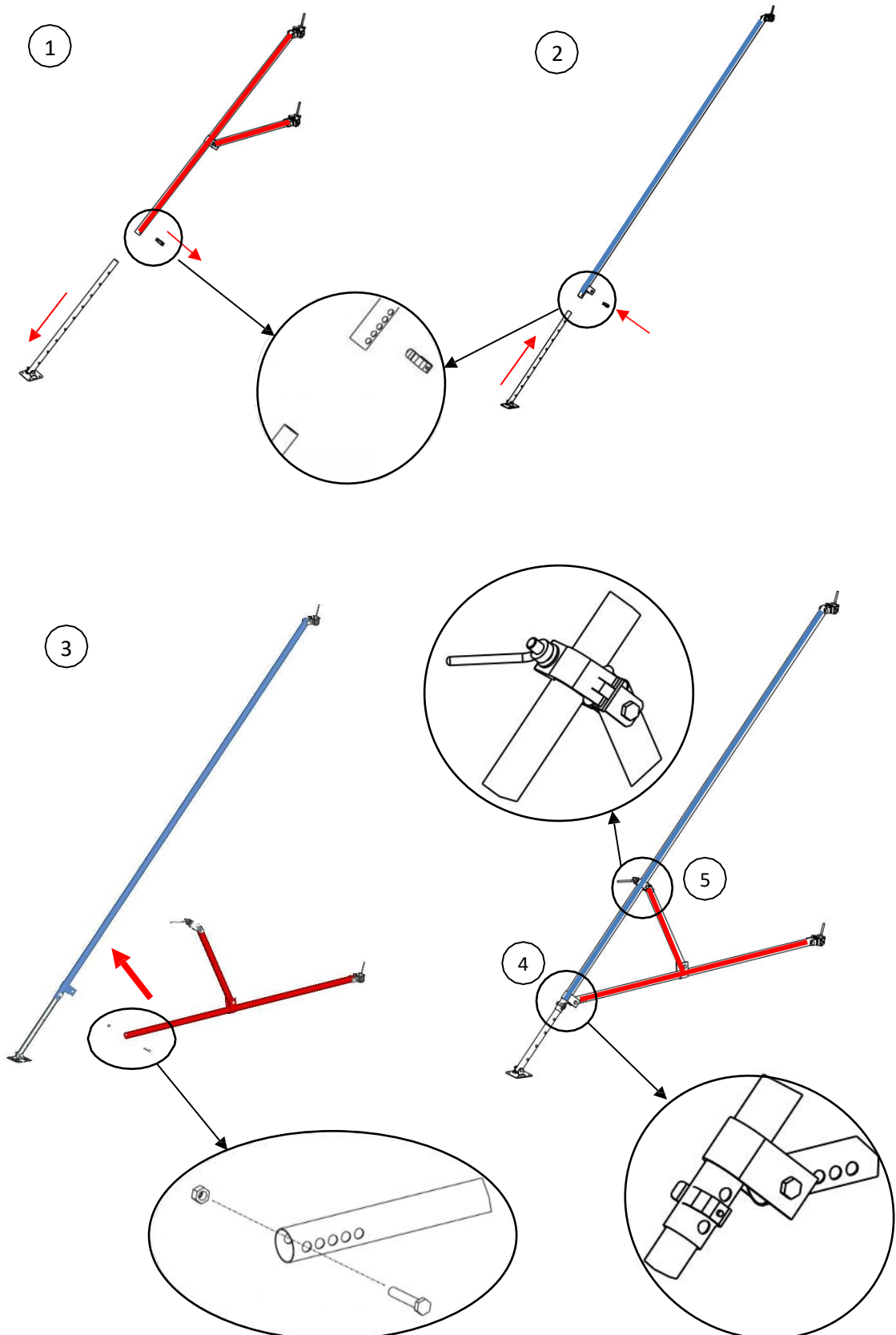

3-6. Montaggio del GENERIS G750 e G950 con piano di lavoro a 11,50 m

1. Ripetere tutte le operazioni da §3-1 a §3-1-8, eccetto per:
 - §3-1-3: montare i due parapetti provvisori sui pioli nr. 4.
 - §3-1-4: montare il piano di lavoro provvisorio sul piolo nr. 1.
 - §3-1-7: non montare la prolunga di 0,60 m sulla prolunga di 1,50 m.

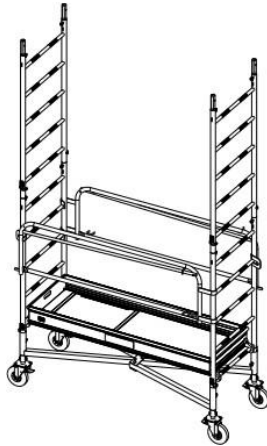

2. Montare i due parapetti provvisori sui pioli nr. 10 secondo §3-1-7.
3. Montare il piano di lavoro provvisorio sul piolo nr. 7 secondo §3-1-9.

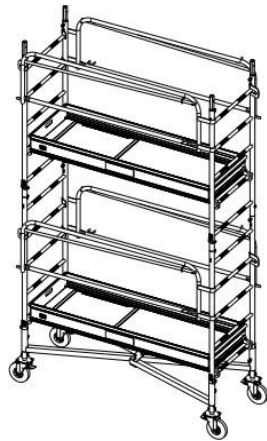

4. Montare le due prolunghe di 1,50 m (senza la prolunga di 0,60 m), secondo §3-1-6.
5. Montare i quattro stabilizzatori S3 secondo §3-7-1, poi fissarli grazie alle due fascette sopra i pioli nr. 1 e nr. 13.
6. Verificare l'ingombro a terra dei quattro stabilizzatori secondo §3 -8.
7. Smontare i due parapetti provvisori che si trovano sui pioli nr. 10.
8. Smontare il piano di lavoro provvisorio che si trova sul piolo nr. 7.
9. Montare la terza e quarta diagonale secondo §3-1-8.
10. Montare i due parapetti definitivi sui pioli nr. 12 secondo §3-1-7.
11. Montare il primo piano di lavoro definitivo sul piolo nr. 9 secondo §3-1-9.

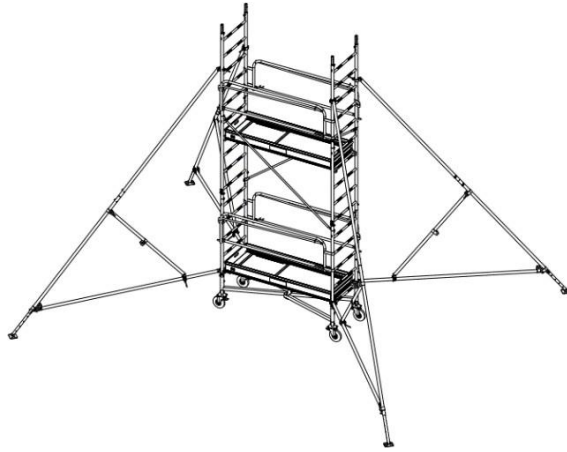

12. Smontare il piano di lavoro provvisorio che si trova sul piolo nr. 2.
13. Smontare, da terra, i due parapetti provvisori che si trovano sui pioli nr. 5.
14. Montare la prima e seconda diagonale secondo §3-1-10.

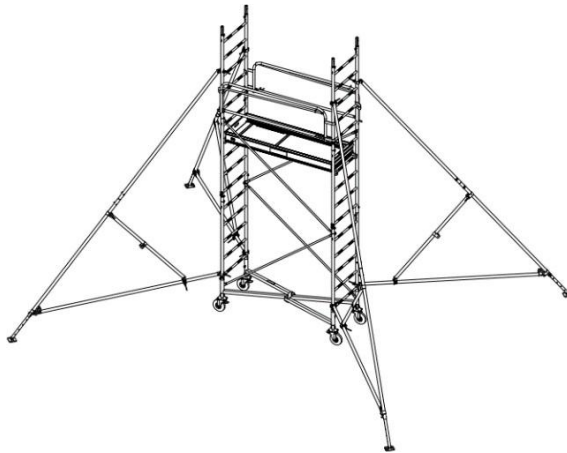

15. Montare i due parapetti provvisori sui pioli nr. 15.
16. Montare le due prolunghe di 1,50 m (senza la prolunga di 0,60 m), secondo §3-1-6.

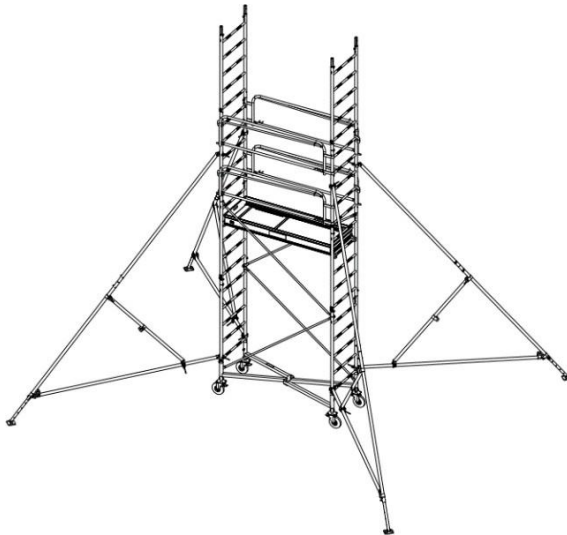

17. Smontare i due parapetti provvisori, poi montarli definitivamente sui pioli nr. 19 secondo §3-1-7.

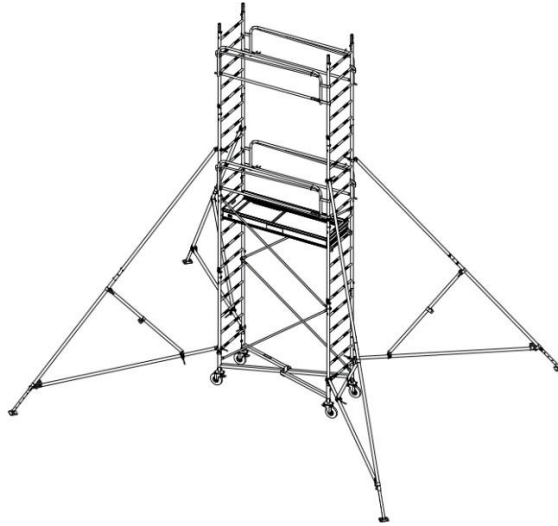

18. Montare la quinta, sesta, settima e ottava diagonale secondo §3-1-10.
19. Montare il secondo piano di lavoro definitivo sul piolo nr. 16 secondo §3-1-9.
20. Montare le due prolunghe di 1,50 m (senza la prolunga di 0,60 m), secondo §3-1-6.
21. Montare i due parapetti provvisori sui pioli nr. 25 secondo §3-1-7.
22. Montare il piano di lavoro provvisorio sul piolo nr. 22 secondo §3-1-9.

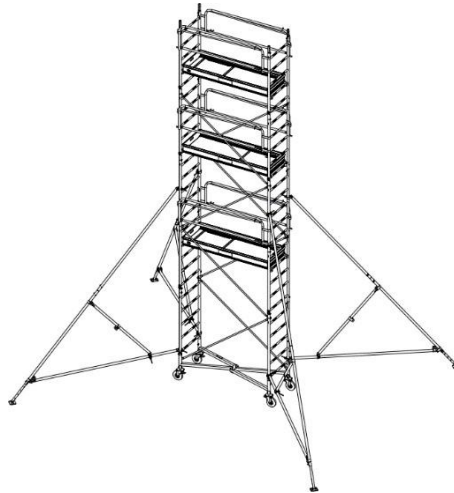

23. Montare le due prolunghe di 1,50 m (senza la prolunga di 0,60 m), secondo §3-1-6.
24. Smontare i due parapetti provvisori, poi montarli definitivamente sui pioli nr. 26 secondo §3-1-7.
25. Smontare il piano di lavoro provvisorio, poi montarlo definitivamente sul piolo nr. 23 secondo §3-1-9.
26. Montare la nona e decima diagonale secondo §3-1-10.

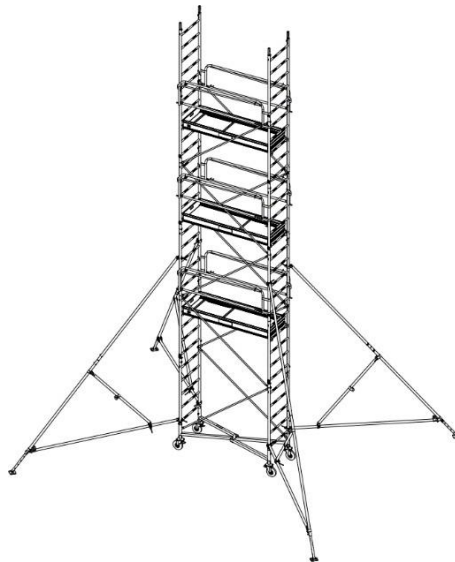

27. Montare i due parapetti provvisori sui pioli nr. 29 secondo §3-1-7.
28. Montare le due prolunghe di 1,50 m (senza la prolunga di 0,60 m), secondo §3-1-6.



29. Smontare i due parapetti provvisori, poi montarli definitivamente sui pioli nr. 33 secondo §3-1-7.
30. Montare l'undicesima, dodicesima, tredicesima e quattordicesima diagonale secondo §3-1-10.
31. Montare il quarto piano di lavoro definitivo sul piolo nr. 30 secondo §3-1-9.
32. Montare le due prolunghe 1,50 m + 0,60 m secondo §3-1-6.
33. Montare il decimo e dodicesimo parapetto sul piolo nr. 40.
34. Montare la quindicesima e sedicesima diagonale secondo §3-1.10.
35. Montare il quinto e ultimo piano di lavoro sul piolo nr. 37, secondo §3-1-9.
36. Montare il supporto di accesso secondo §3-1-12.
37. Verificare la posizione dei vari elementi, secondo §2-5-5.
38. Per le altezze inferiori a 11,50 m, far scendere i parapetti e i piani di lavoro in funzione dell'altezza desiderata e rimuovere, se necessario, il primo piano di lavoro e il primo e secondo parapetto.
39. Ricordiamo che la distanza tra ogni piolo è di 300 mm.
40. Per rispettare la norma EN1004-1, la distanza tra i vari piani di lavoro deve essere sempre di 2,10 m e l'altezza del primo piano di lavoro deve essere < 3,40 m.

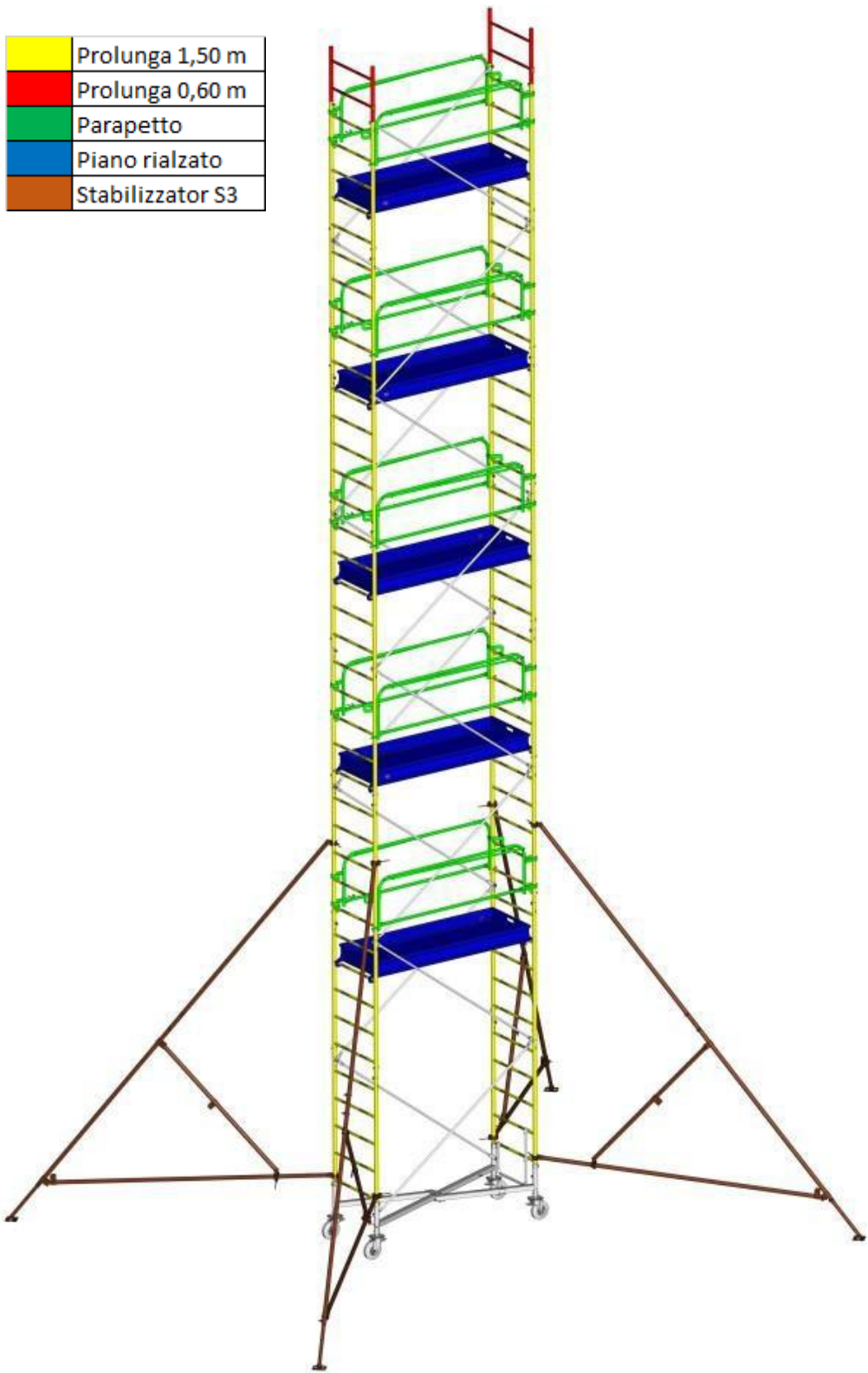

3-7. Composizione dello stabilizzatore S3

1. Braccio di forza dello stabilizzatore S1
2. Piedino regolabile
3. Complemento per stabilizzatore S2
4. Braccio inferiore S3
5. Braccio superiore S3
6. Tubo di rinforzo S3 (all'interno del braccio)
7. Coppiglia 80403

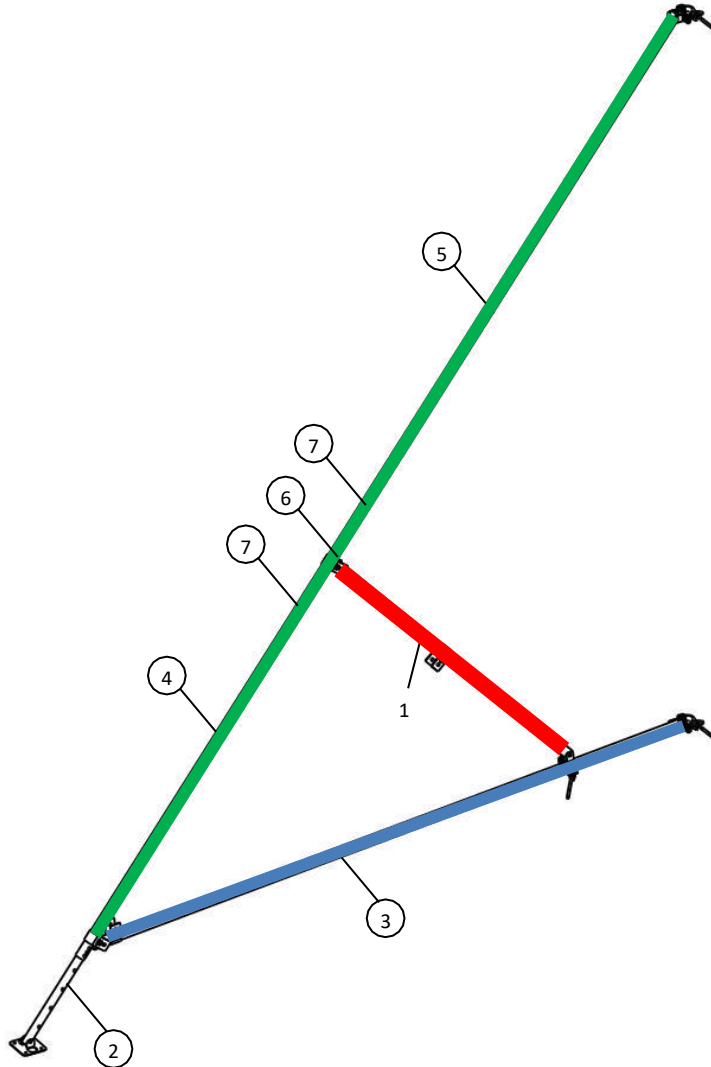

3-7-1 - Montaggio dello stabilizzatore S3

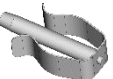
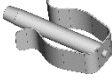
1. Assemblare il tubo di rinforzo S3 con il braccio inferiore S3, per mezzo della coppia 80403.

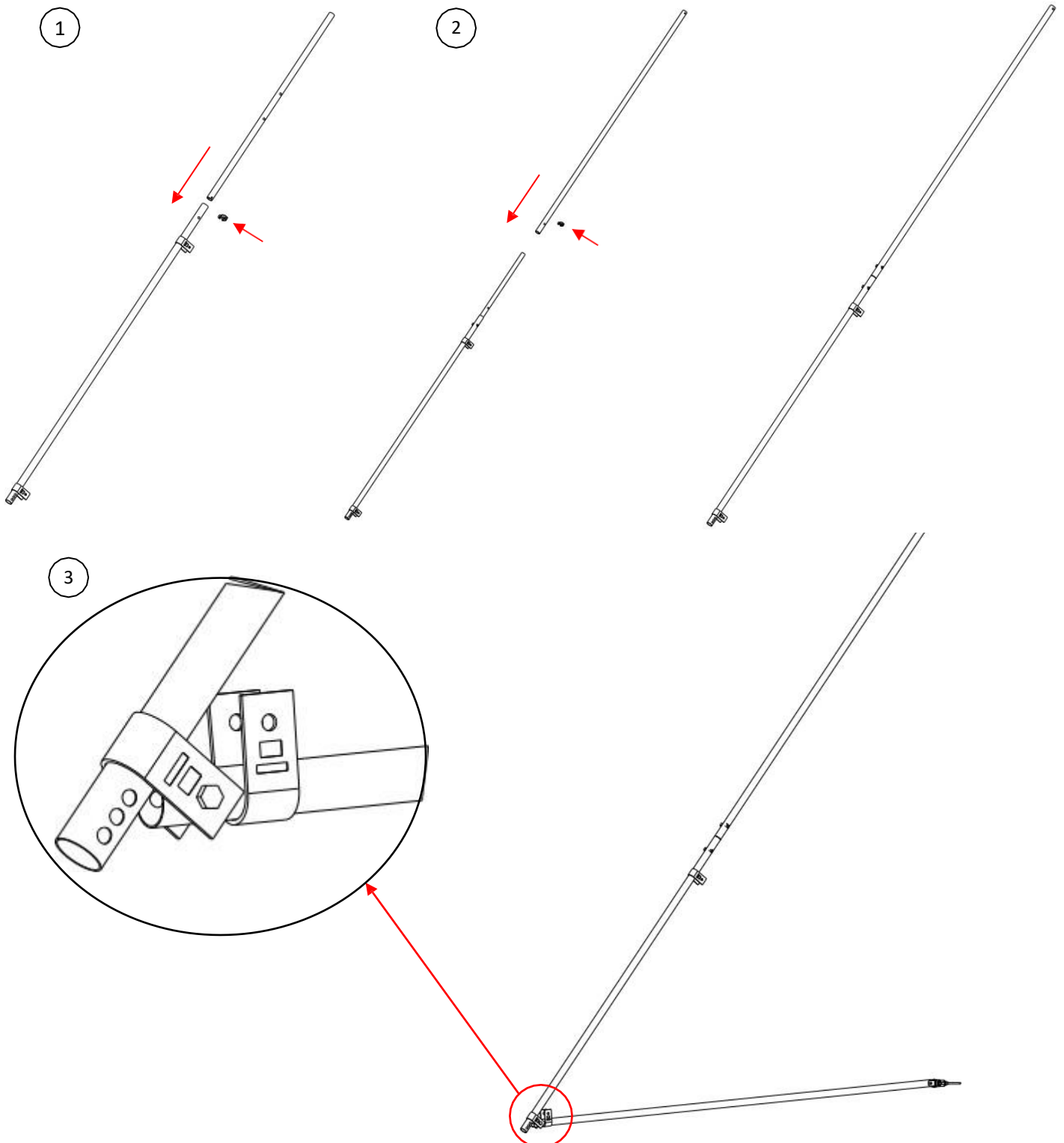
2. Assemblare poi il braccio superiore S3 con l'insieme precedente, per mezzo della coppia 80403.

3. Rimuovere il complemento dello stabilizzatore S2 dallo stabilizzatore S2, poi assemblarlo con il braccio inferiore S3 grazie a vite + dado M12.

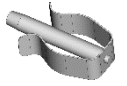

4. Recuperare il braccio di forza dello stabilizzatore S1 dallo stabilizzatore S2 e assemblarlo poi con il braccio inferiore S3 grazie a vite + dado M12.
5. Montare il piedino nel braccio inferiore S3 e bloccarlo grazie alla coppia 80403.

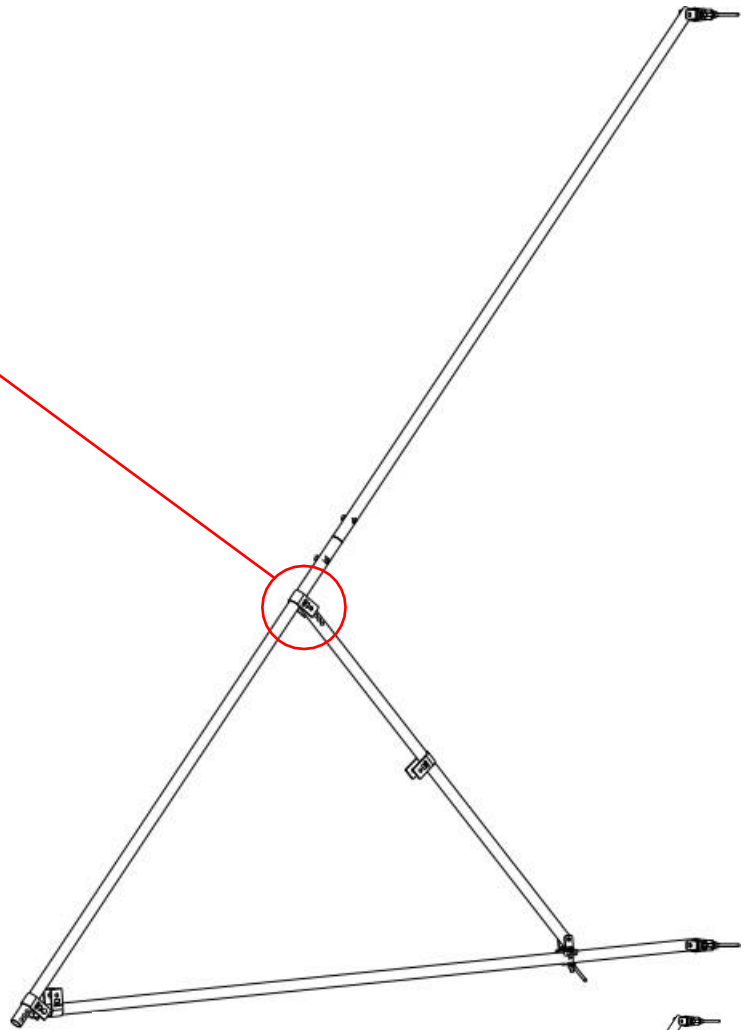
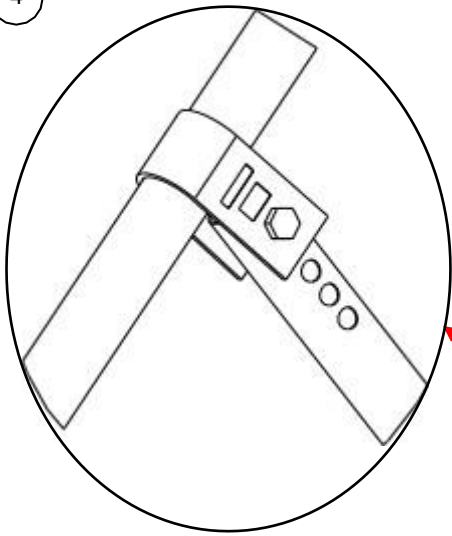

4



5

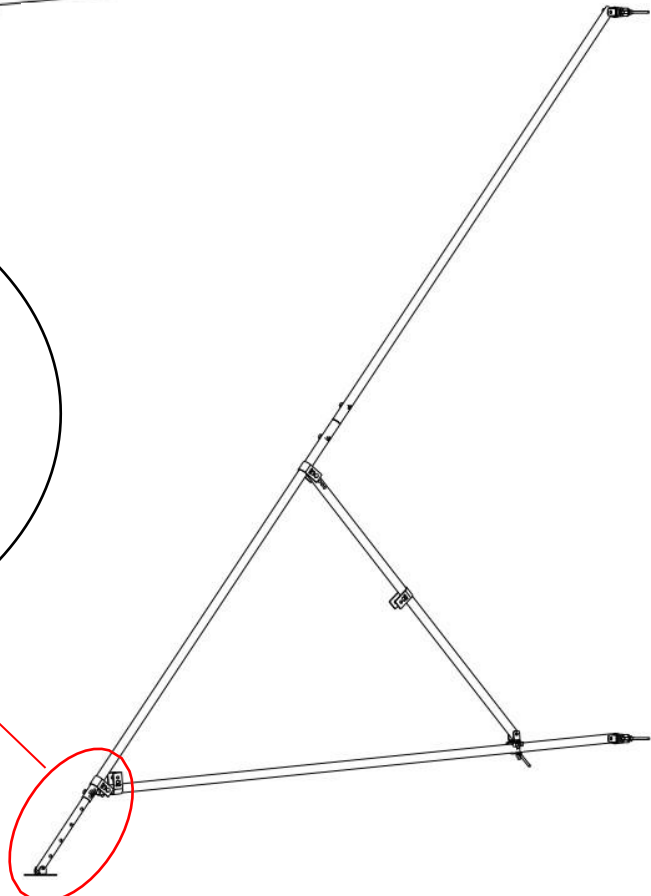
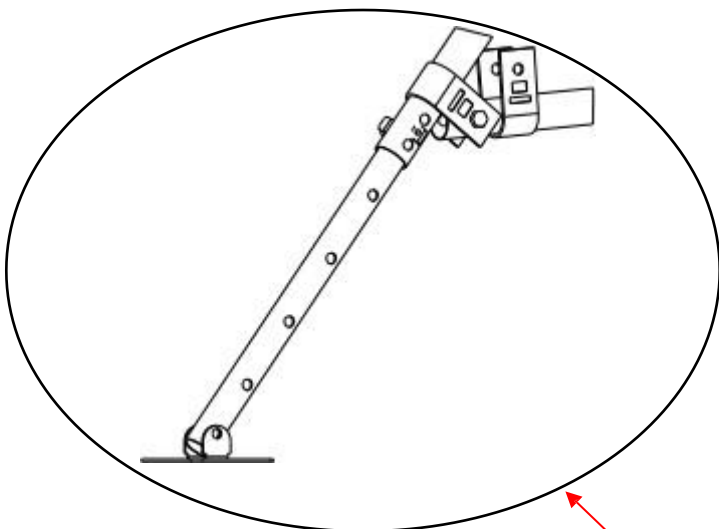

3-8. Ingombro minimo a terra del trabattello

Caso nr. 1: Uso normale:

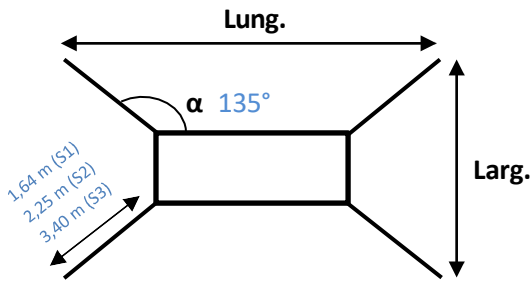

Uso normale		
Tipo	Stabilizzatore	Stabilizzatore
Modello	G750 (3-6-9-12 m)	G950 (3-6-9-12 m)
α	135°	135°
Lung. con stab. S1 (m)	4,28	5,28
Larg. con stab. S1 (m)	3,00	3,00
Lung. con stab. S2 (m)	5,20	6,20
Larg. con stab. S2 (m)	3,95	3,95
Lung. con stab. S3 (m)	6,80	7,80
Larg. con stab. S3 (m)	5,55	5,55

Caso nr. 2: Uso di fronte a un muro:

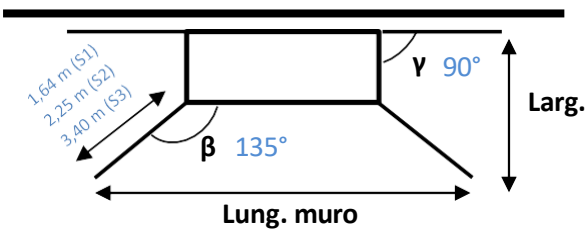

Uso di fronte a un muro		
Tipo	Stabilizzatore	Stabilizzatore
Modello	G750 (3-6-9-12 m)	G950 (3-6-9-12 m)
β	135°	135°
γ	90°	90°
Lung. con stab. S1 (m)	4,28	5,28
Larg. con stab. S1 (m)	1,89	1,89
Lung. con stab. S2 (m)	5,20	6,20
Larg. con stab. S2 (m)	2,35	2,35
Lung. con stab. S3 (m)	6,80	7,80
Larg. con stab. S3 (m)	3,15	3,15

- Consultare anche l'etichetta incollata sulla base

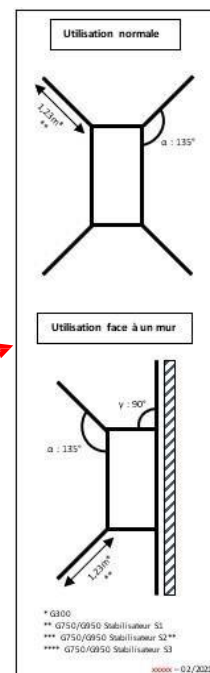
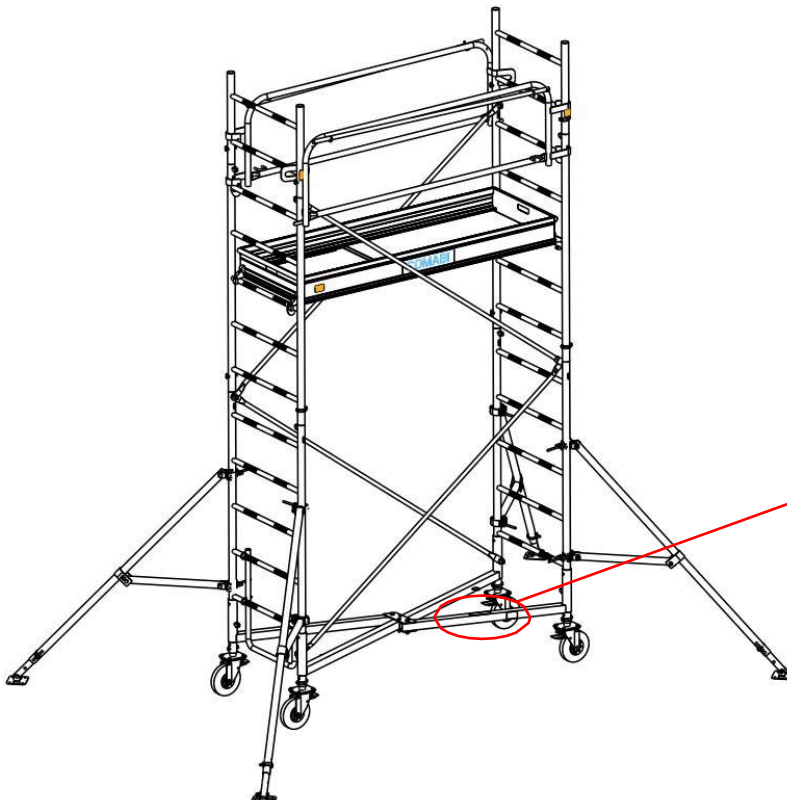

Capitolo 4: Spostamento con gru mediante accessorio di sollevamento Comabi

4-1. Uso previsto dell'accessorio

Il "kit gru" può essere usato solamente per i modelli di trabattello indicati sull'etichetta incollata sull'accessorio.

4-2. Limiti di utilizzo

Il carico massimo di utilizzo di ogni anello di sollevamento è di 150 kg.

Per un kit completo, il carico massimo è quindi di 600 kg.

L'uso è quindi impossibile per il G950 con piano di lavoro oltre i 8,80 m, giacché peso > 600 kg (cfr. §2-3).

4-3. Istruzioni per il montaggio, l'utilizzo e la pulizia



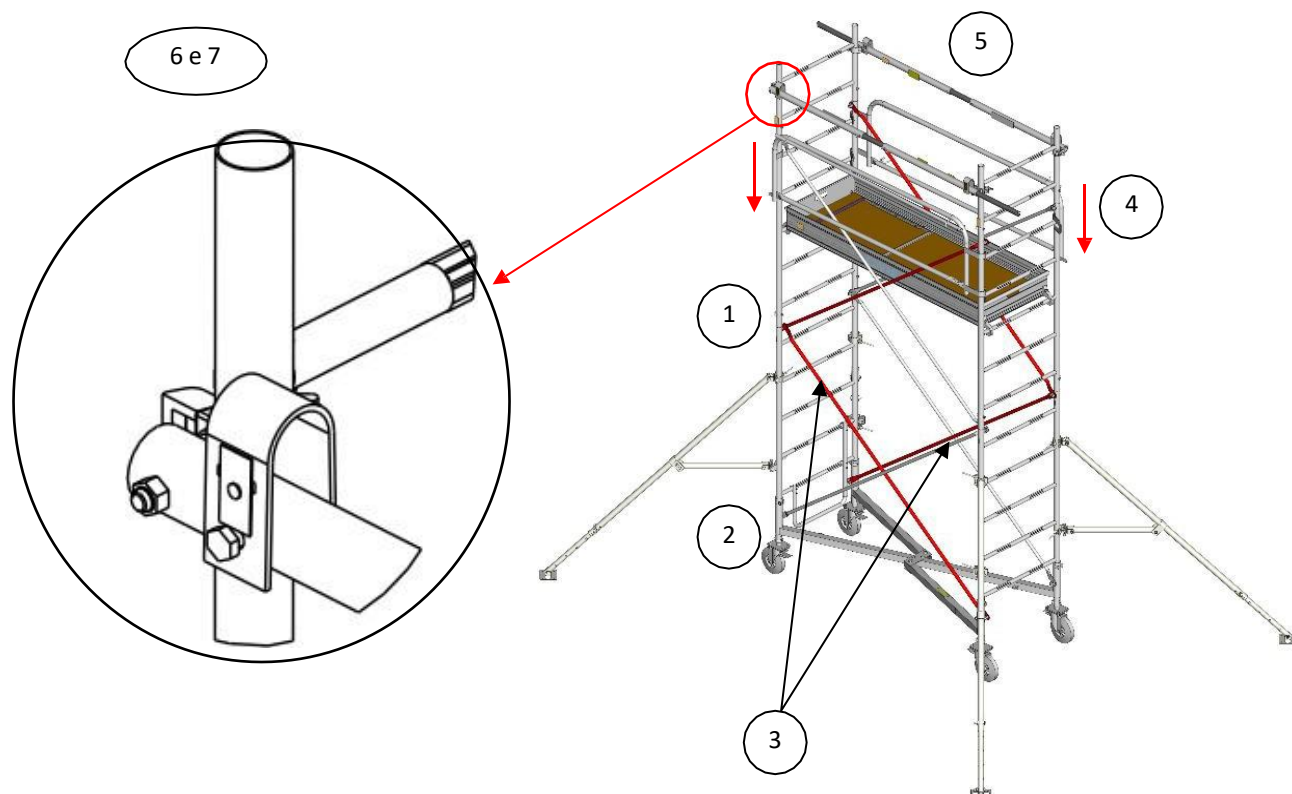

1. Le scale devono essere collegate tra loro con dei bulloni.
2. Le quattro ruote devono essere bloccate per mezzo dei bulloni.
3. Le diagonali devono essere raddoppiate.
4. Far scendere i parapetti di una barra sotto quella usata per lo spostamento mediante gru.
5. Adattare la lunghezza delle barre di aggancio della gru a quella del trabattello.
6. Le barre di aggancio della gru devono essere montate all'esterno del trabattello.
7. Le fascette del "kit gru" devono essere obbligatoriamente collocate sotto alle barre delle scale.
8. Durante lo spostamento con la gru, il trabattello non deve portare alcun carico (materiali o persone).
9. L'angolo delle brache deve rispettare le norme in vigore.
10. Per le verifiche, consultare le prescrizioni dell'articolo R.4323-23 e dell'ordinanza francese del 1° marzo 2004.
11. Consultare inoltre il capitolo 8 di questo manuale.



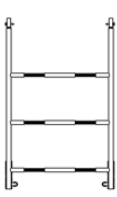

Capitolo 5: Montaggio in dislivello per il G750–G950 (opzionale)

5-1. Composizione del "kit scala"

- G750: rif. del kit: 100-03012009

SCHEMA ELEMENTO				
Descrizione elemento	G750 SCALA 1 M GALVA	G750 ADATTATORE BASE	G750 DIAGONALE SCALA	COPPIGLIA "BASE GENERIS"
Riferimento elemento	4500	4550	15159	35008
Peso elemento (kg)	6,9	2	4	0,05
Riferimento del kit: 3012009	1	1	2	4

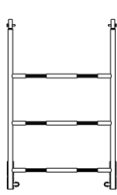
- G950: rif. del kit: 100-03016006

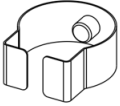
SCHEMA ELEMENTO				
Descrizione elemento	G750 SCALA 1 M GALVA	G750 ADATTATORE BASE	G750 DIAGONALE CON FASCETTA	COPPIGLIA "BASE GENERIS"
Riferimento elemento	4500	4550	10950	35008
Peso elemento (kg)	6,9	2	9	0,05
Riferimento del kit: 3016006	1	1	2	4

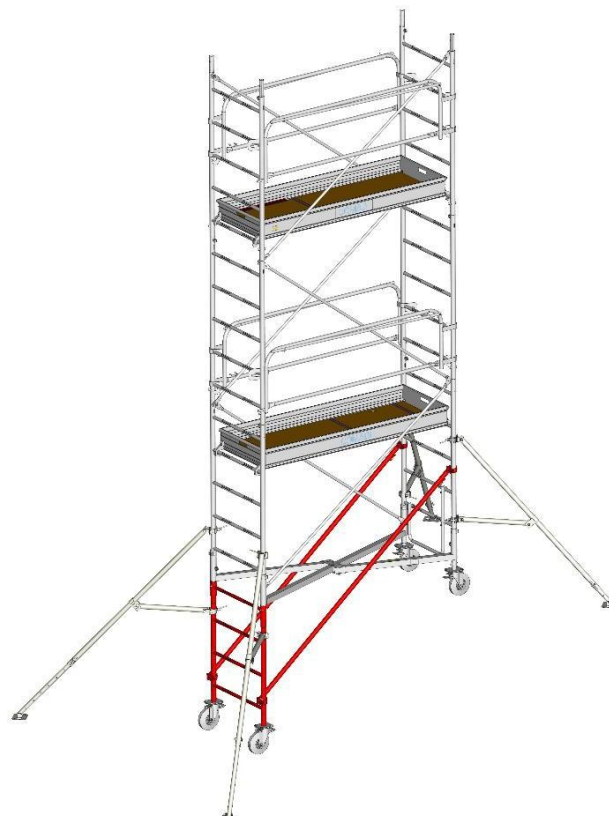



5-2. Montaggio del kit per il GENERIS G750 e G950

Questo montaggio si applica in caso di scale, ma non può essere usato su piani inclinati.

Se gli scalini non corrispondessero alla lunghezza del trabattello e la stabilità delle ruote si rivelasse precaria, installare un CUNEO MASSICCIO per ampliare uno degli scalini e assicurare così una stabilità e una resistenza soddisfacenti.

Altezza massima del piano di lavoro da terra (parte bassa della scala) = 5,80 m, con stabilizzatori S1 per il G750 e stabilizzatori S2 per il G950.

1. Inserire l'adattatore nella base, dal lato inferiore, poi bloccarlo per mezzo delle due coppie per la base Generis codice 35008. 
2. Inserire la prolunga di 1,00 m nella base, dal lato inferiore, poi bloccarla per mezzo delle due coppie per la base Generis codice 35008. 
3. Installare le due ruote nella prolunga 1,00 m, poi bloccarle per mezzo delle due coppie codice 34222. 

Con il piede, bloccare i freni delle 4 ruote.

4. Inserire la prolunga di 1,50 m sul lato opposto, secondo §3-1-7.
5. Montare la diagonale tra la prima e la seconda barra della prolunga di 1,00 m e sulla prolunga dal lato opposto.
Stringere i due dadi M14 della fascetta per mezzo di una chiave da 22.
Ripetere l'operazione nr. 5 per la seconda diagonale.
Verificare che le due prolunghe siano perfettamente allineate.
6. Continuare il montaggio aggiungendo la seconda prolunga di 1,50 m, poi riprendere le operazioni a partire da §3-1-8.

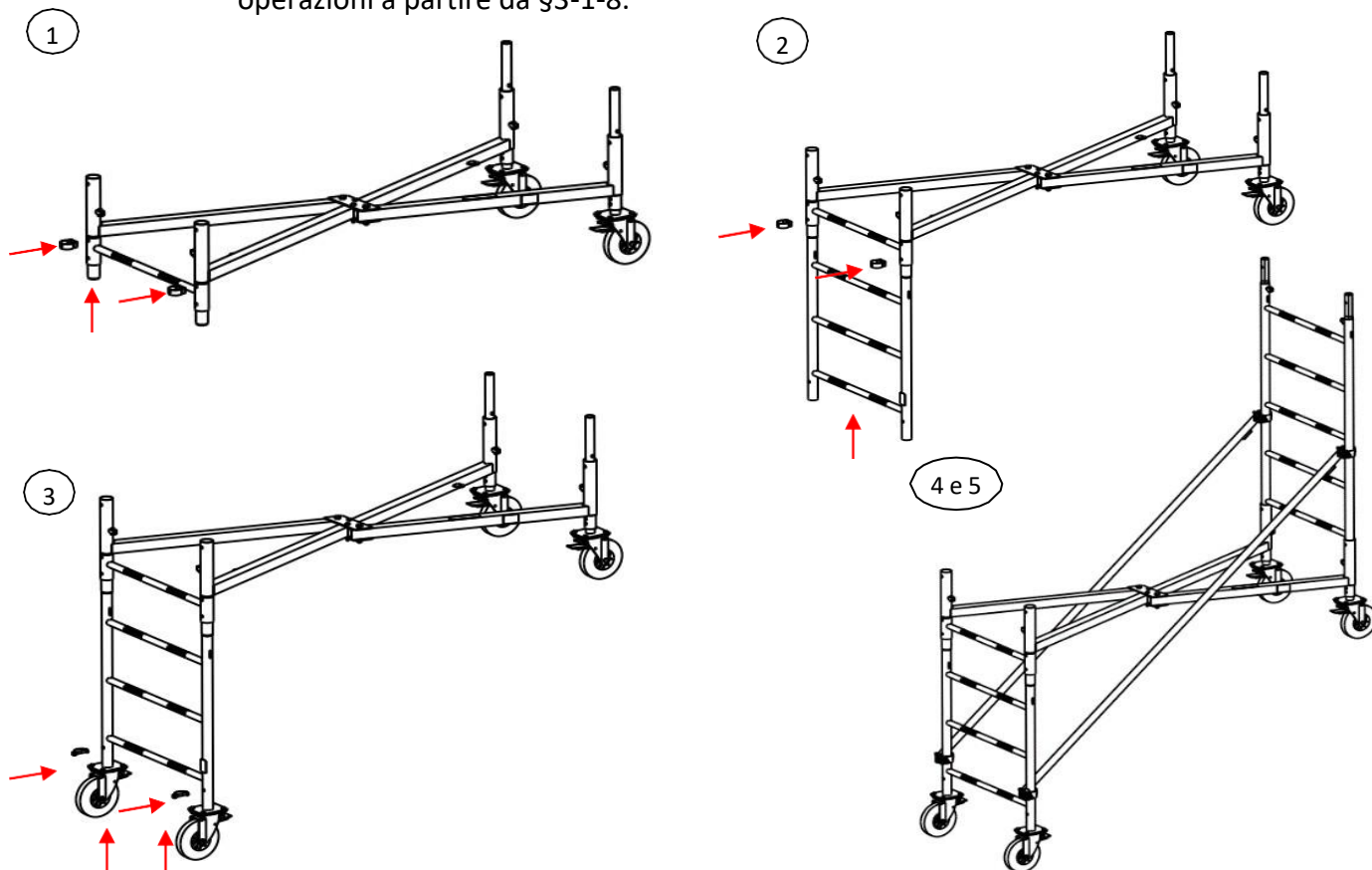

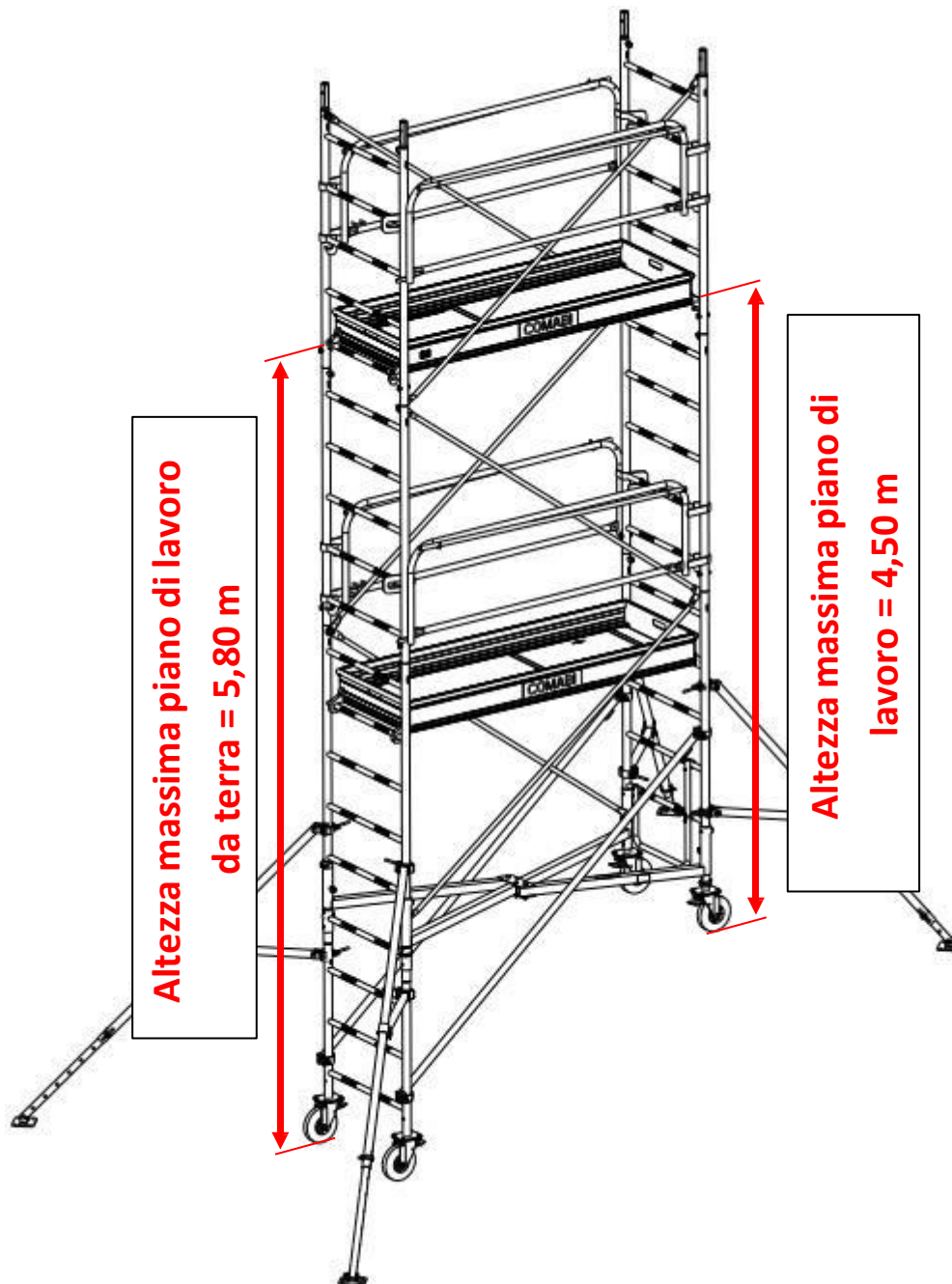

Capitolo 6: Dopo il montaggio e prima dell'utilizzo

La conformità del montaggio deve essere verificata dal responsabile della sicurezza sul cantiere incaricato dal titolare dell'impresa.

Le verifiche verteranno su:

- Il buono stato della struttura;
- L'assemblaggio completo della struttura;
- Verificare che la torre mobile sia corretta e completa;
- Verificare se la torre mobile è verticale o se una regolazione è necessaria;
- Verificare che nessun cambiamento ambientale abbia un impatto sull'utilizzo in tutta sicurezza della torre mobile;
- Verificare che gli stabilizzatori siano conformi al manuale di istruzioni;
- I freni (ruote bloccate);



Rispettare **IMPERATIVAMENTE** le istruzioni del libretto fornito con il prodotto

Capitolo 7: Istruzioni

5-1. Istruzioni di utilizzo

Questo libretto non può mai sostituirsi alle normative in vigore, alle quali è opportuno riferirsi.

- Rispettare i carichi ammissibili sui piani di lavoro e la struttura.
- Le forze orizzontali non devono oltrepassare 30 kg (ossia 30 daN).
- Vento limite con stabilizzatori = 45 km/h.

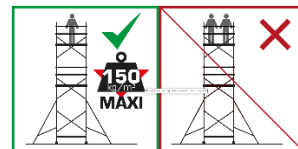

Zona di lavoro:

- Non avvicinarsi ai conduttori nudi in tensione.
- Nelle zone accessibili al pubblico, vietare l'accesso alla torre mobile ai non addetti.
- Rendere l'accesso al trabattello impossibile quando lo stesso è incustodito.
- Segnalare la zona di installazione in caso di passaggio di veicoli, mezzi da cantiere...
- Verificare l'assenza di ostacoli aerei nella zona di spostamento.
- Su un terreno soffice, prevedere l'installazione di una via di corsa.

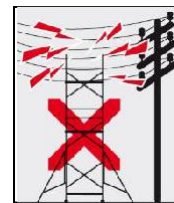

È vietato:

- Usare un palo di supporto, anche manuale, ubicato all'esterno del trabattello.
- Proteggere con un telone un trabattello su ruote, anche solo parzialmente.
- Aumentare l'altezza oltre quella autorizzata.
- Usare elementi diversi da quelli forniti e descritti nella nomenclatura.
- Usare il trabattello senza i suoi stabilizzatori (secondo il manuale fornito dal fabbricante).
- Usare un trabattello non montato alla verticale (tolleranza: 1%).
- Usare un trabattello montato senza seguire le istruzioni di questo manuale.
- Stabilire un ponte tra il trabattello e un edificio o tra due trabattelli.
- Saltare sui piani di lavoro.
- Accedere dall'esterno al piano di lavoro.
- Usare assi come piano di lavoro.
- Appoggiare una scala di accesso al trabattello.
- Ancorare il prodotto. In caso di vento >45 km/h, il trabattello deve essere smontato.
- Usare il trabattello come mezzo di protezione periferica.
- Per sospendere l'impalcatura
- Per stare su una piattaforma non protetta

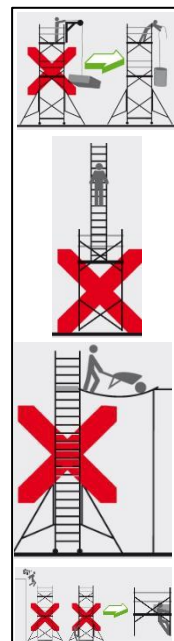

5-2. Istruzioni per lo spostamento

- I trabattelli su ruote devono essere spostati solamente in modo manuale, da due persone e su superfici solide e piane, senza ostacoli a terra né aerei. Il trabattello deve sempre essere spinto e mai tirato.
- Durante lo spostamento, non si dovrà mai oltrepassare una velocità di camminata normale.
- Spostare il trabattello su ruote su terreni con una pendenza massima dell'1%.
- Altezza massima per lo spostamento: 6 m (struttura).
- Non trainare mai un trabattello su ruote per mezzo di un veicolo a motore.
- Non spostare mai un trabattello su ruote con vento superiore a 35 km/h.
- Conservare gli stabilizzatori fissati al trabattello su ruote durante il suo spostamento (distanza tra piastra di appoggio e terreno ridotta al minimo).
- Il terreno sul quale si sposta il trabattello su ruote deve poter supportare la distribuzione dei carichi. Su terreni soffici, prevedere l'installazione di una via di corsa.
- È vietato spostare il trabattello su ruote quando personale e/o materiali si trovano sullo stesso.
- Non sollevare il trabattello per mezzo di gru o carroponi.

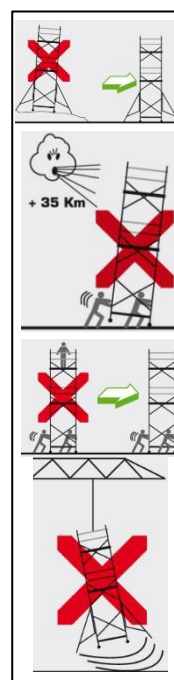

Capitolo 8: Montaggio per trasporto e passaggio dalle porte

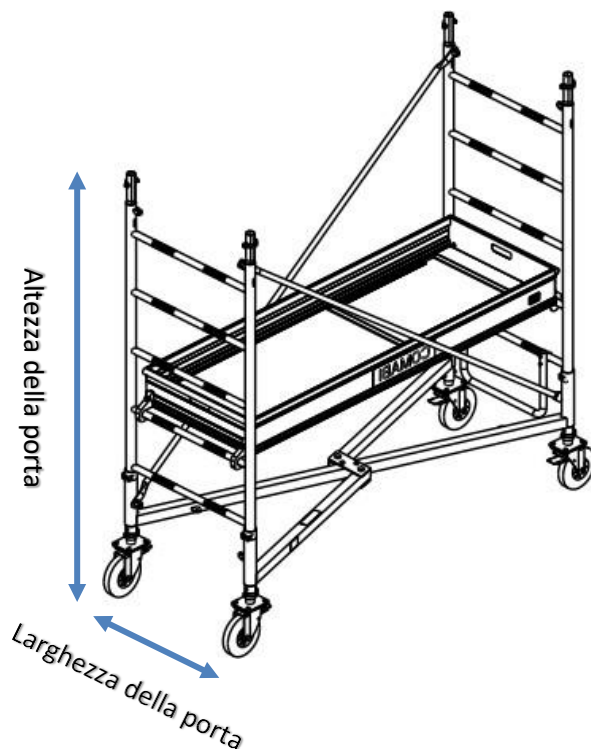

Il trabattello su ruote GENERIS 750 e G950 può passare attraverso una porta larga almeno 0,86 m e di un'altezza minima di 2,15 m.

È anche possibile usarlo per trasportare materiali e piccoli utensili.

Per una migliore longevità del trabattello, consigliamo di conservarlo al riparo dalle intemperie.

Capitolo 9: Verifica, pulizia e manutenzione

VERIFICA:

Verificare i pezzi prima di ogni montaggio, facendo particolarmente attenzione a:

- i freni e i rivestimenti delle ruote;
- i dispositivi di sicurezza (coppiglie, manicotti, ecc.);
- i ganci dei piani di lavoro e i relativi sistemi di fissaggio;
- i compensati dei piani di lavoro;
- le fascette di fissaggio degli stabilizzatori;
- le saldature delle barre delle scale.

Ogni pezzo che abbia subito:

- una deformazione permanente;
- delle perforazioni;
- dei tagli (per esempio, a causa di una molatura);
- una forte ossidazione;
- l'inizio di una rottura delle saldature...

... deve essere scartato.

In caso di dubbio, sostituire il pezzo.

Cfr.: Scheda di verifica disponibile su: <https://www.tubesca-comabi.com/fr/centre-de-documentation>

Le verifiche previste dalle normative vigenti (dettagliate, in Francia, dall'ordinanza del 21 dicembre 2004), sono le seguenti:

Una verifica prima della messa in servizio su ogni sito di installazione:

- in occasione del primo utilizzo;
- in caso di smontaggio seguito da un rimontaggio del trabattello;
- in seguito a una modifica delle condizioni di utilizzo, delle condizioni atmosferiche o ambientali tale da influire sulla sicurezza di utilizzo del trabattello;
- in seguito a un'interruzione di utilizzo di almeno un mese.

La suddetta verifica comporta un controllo di adeguatezza, un controllo del montaggio e dell'installazione e un controllo dello stato di conservazione. La tracciabilità della verifica in oggetto dovrà essere formalizzata sul registro di sicurezza dell'impresa.

Una verifica giornaliera:

- Comporta un controllo dello stato di conservazione.

Una verifica trimestrale:

- Per un trabattello su ruote, questa verifica verte sugli stessi elementi di quella giornaliera; i risultati dei controlli saranno formalizzati, almeno una volta ogni tre mesi, sul registro di sicurezza dell'impresa.

Nota bene: queste verifiche possono essere realizzate solamente da persone titolari di un attestato di competenza rilasciato dal responsabile dell'impresa e comportante la menzione "Verificatore e Utilizzatore".

Per maggiori informazioni e dettagli sulle griglie di verifica, si veda la RECO R. 457, allegati 3, 3 bis, 4, 5 e 6.

MANUTENZIONE:

Tenere i pezzi sempre puliti e i dispositivi di sicurezza in buono stato di funzionamento.

Sostituire o pulire tutte le targhette o gli autoadesivi danneggiati che indicano le istruzioni di utilizzo e sicurezza.

Per conoscere i Servizi Post-Vendita disponibili per i vari pezzi, consultare il sito Internet:

<http://tubesca-comabi.com/documentation-technique/>

Capitolo 10: Smontaggio

- **Prima dello smontaggio:**

- Assicurarsi della stabilità del trabattello;
- Ruote a freno bloccate;
- Stabilizzatori ben posizionati;
- Se del caso, munirsi di corde per eseguire la manutenzione degli elementi che lo richiedono;
- Uso obbligatorio dei DPI adeguati.

- **Prima della manutenzione:**

- Reinserire le coppiglie sugli elementi interessati;
- Isolare gli elementi deteriorati da sostituire.

- **Durante lo smontaggio:**

- Lo smontaggio deve essere eseguito da due persone, le quali dovranno indossare DPI adeguati;
- Limite massimo del vento = 45 km/h;
- Seguire la procedura di montaggio in ordine rigorosamente inverso.

Conservare il trabattello su ruote in un luogo asciutto, sgombro, sicuro e dove non rischierà di essere deteriorato o di costituire un ostacolo.

Capitolo 11: Ambiente

Il GENERIS G750 e G950 è essenzialmente composto di acciaio. Altri materiali, come alluminio, plastica e legno, sono parte integrante del prodotto.

Alla fine di vita del prodotto, quest'ultimo non dovrà essere gettato prima di aver riciclato i suoi materiali. In quanto consumatore finale, svolgi un ruolo essenziale per il ciclo di riutilizzo e riciclaggio. Ti preghiamo quindi di portare il prodotto in un'isola ecologica omologata.

Capitolo 12: Garanzia

Il periodo di copertura della garanzia inizia alla data di fatturazione.

La nostra garanzia è subordinata all'espletazione degli obblighi contrattuali da parte dell'acquirente, in particolare per quanto concerne il pagamento.

La garanzia è limitata alla sostituzione nel nostro stabilimento o alla riparazione dei pezzi originali riconosciuti come difettosi dopo la nostra perizia.

Ogni altro diritto è escluso. In particolar modo, l'applicazione della garanzia non può in alcun caso dar luogo al pagamento di un risarcimento danni.

Questa garanzia si applica esclusivamente ai prodotti installati e utilizzati secondo le istruzioni contenute nei manuali tecnici di montaggio e utilizzo.

IMPORTANTE: conservare accuratamente la prova di acquisto (fattura o buono di consegna), giacché la stessa sarà richiesta per l'applicazione della garanzia.

Per ogni informazione complementare, connettersi al sito Internet:

www.tubesca-comabi.com

GENERIS 750 – 950

Handleiding voor montage en gebruik

Deze handleiding moet altijd aan de monteurs en gebruikers worden overhandigd.

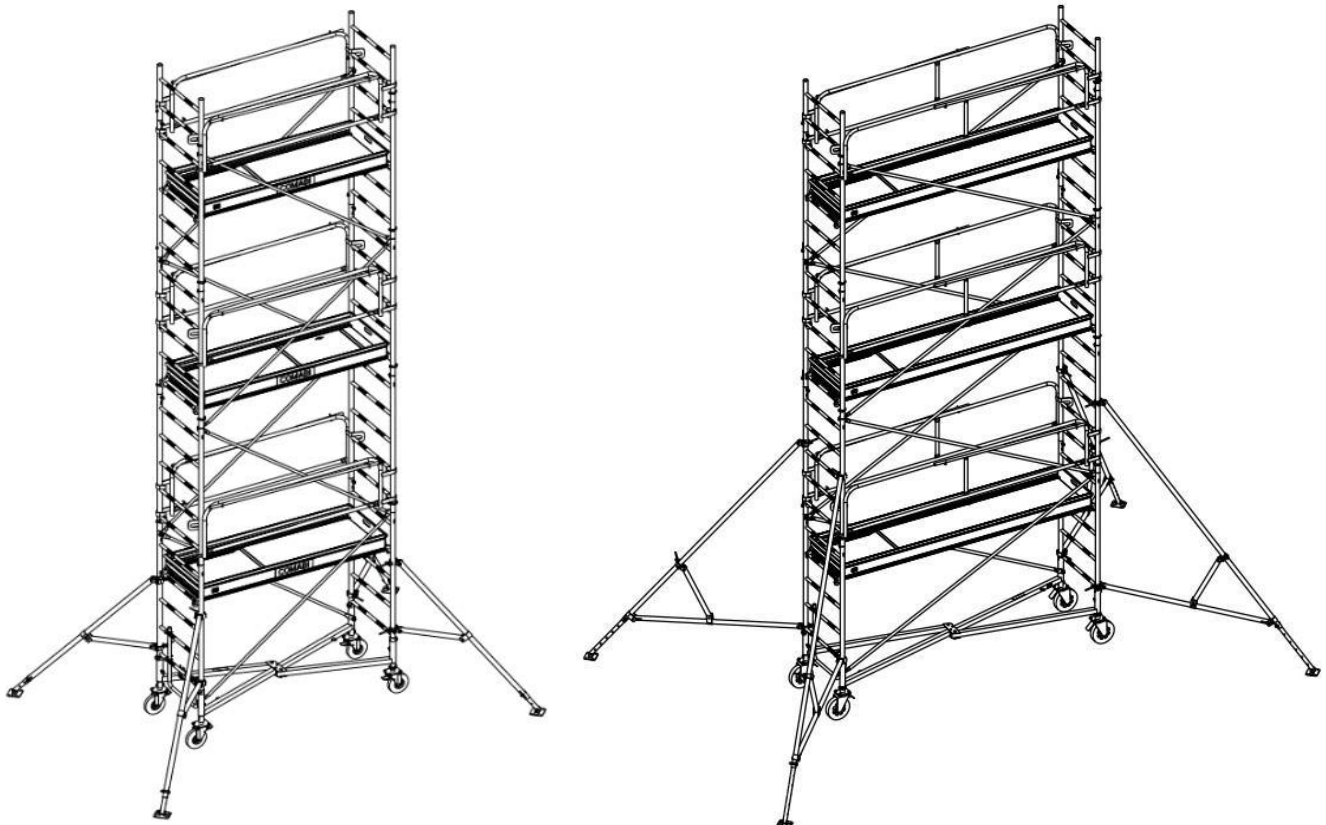

Conform EN 1004-1

Conform de decreten nr. 2004-924

Proefverslag CEBTP Nr. BPI7-6-0028(V2) ET BPI7-6-0028/1(V2)

INHOUD

Hoofdstuk 1: Het NF-merk	201
Hoofdstuk 2: Technische kenmerken van de steiger	202
2-1. Benaming.....	202
2-2. NF-markering.....	202
2-3. technische kenmerken.....	203
2-4. Beschrijving van de verschillende modellen	204
2-4-1. Samenstelling van de GENERIS G750 afhankelijk van de hoogte.....	204
2-4-2 Samenstelling van de GENERIS G950 afhankelijk van de hoogte.....	205
2-5. Montage- en installatieschema's van de verschillende modellen.....	206
2-5-1. Schema van de GENERIS G750 en G950 met plateau op 2,80 m.....	206
2-5-2. Schema van de GENERIS G750 met plateau op 5,80 m	207
2-5-3. Schema van de GENERIS G950 met plateau op 5,80 m	208
2-5-4. Schema van de GENERIS G750 en G950 met plateau op 8,80 m.....	209
2-5-5. Schema van de GENERIS G750 en G950 met plateau op 11,50 m	209
2-5-6 – Ander montageschema: GENERIS G750 en G950 met plateau op 5,20 m.....	211
2-5-7 – Ander montageschema: GENERIS G750 en G950 met plateau op 7,30 m.....	211
Hoofdstuk 3: Montage	213
3-1. De GENERIS G750 en G950 met plateau op 2,80 m monteren	213
3-2. De GENERIS G750 met plateau op 5,80 m monteren.....	223
3-3. De GENERIS G950 met plateau op 5,80 m monteren.....	225
3-4. De GENERIS G750 en G950 met plateau op 8,80 m monteren	227
3-5. Samenstelling van stabilisator S2.....	229
3-5-1 Stabilisator S2 monteren	230
3-6. De GENERIS G750 en G950 met plateau op 11,50 m monteren	231
3-7. Samenstelling van stabilisator S3.....	235
3-7-1 Stabilisator S3 monteren	236
3-8. Minimale ingenomen oppervlakte van de steiger	238
Hoofdstuk 4: Takelen met het hijsaccessoire van Comabi.....	239
4-1. Beoogd gebruik van het accessoire.....	239
4-2. Gebruiksbeperkingen.....	239
4-3. Instructies voor montage, gebruik en onderhoud	239
Hoofdstuk 5: De G750-G950 op een hoogteverschil monteren (optie).....	240
5-1. Samenstelling van de trapkits	240
5-2. De kits voor de GENERIS G750 en G950 monteren	241
Hoofdstuk 6: Na de montage en voor het gebruik.....	242
Hoofdstuk 7: Voorschriften	243
5-1. Gebruiksaanwijzingen.....	243
5-2. Voorschriften voor verplaatsingen.....	243
Hoofdstuk 8: Montage voor transport en deurdoorgangen.....	244
Hoofdstuk 9: Controle en onderhoud.....	244
Hoofdstuk 10: Demontage	245
Hoofdstuk 11: Milieu	246
Hoofdstuk 12: Garantie	246

Hoofdstuk 1: Het NF-merk

Het NF-merk is een collectief certificeringsmerk dat werd opgericht in 1938. Het certificeert dat producten voldoen aan de relevante nationale, Europese en internationale normatieve documenten, eventueel aangevuld door bijkomende specificaties onder voorwaarden die zijn vastgesteld door certificeringsreferenties. Het merk wordt toegekend door AFNOR Certification en de partnerorganisaties die samen het NF-netwerk vormen.

Dit vrijwillige productcertificeringsmerk voldoet aan de eisen van de Franse consumentenwet, onder andere door alle stakeholders van de validatie van de certificeringsreferenties samen te brengen, door regels vast te leggen voor de markering van gecertificeerde producten en duidelijk en transparant te communiceren over de voornaamste gecertificeerde kenmerken.

Het recht om het NF-merk te gebruiken, wordt toegekend op basis van de overeenstemming met een of meerdere normen en in het algemeen met een volledige certificeringsreferentie voor een product dat afkomstig is van een bepaalde aanvrager en een bepaald ontwerp- en/of fabricage- en/of verkoopproces. De toekenning van het gebruiksrecht houdt niet in dat AFNOR Certification enige wettelijke aansprakelijkheid overneemt van het bedrijf waaraan het recht is toegekend.

Het NF-merk controleert de veiligheid voor personen en goederen, de geschiktheid voor gebruik en de duurzaamheid van de producten, evenals de eventuele aanvullende kenmerken waarmee de producten zich onderscheiden op de markt.

Het NF-merk wordt door alle economische spelers, consumenten, overheden en instellingen unaniem erkend. Het heeft een onbetwistbare reputatie opgebouwd, die wordt erkend door de zeer zeldzame status van algemeen bekend merk in Frankrijk. Zijn bekendheid berust op:

- de naleving van de normen, als symbool van de consensus die tussen de betrokken partijen is bereikt;
- de garantie dat de gecontroleerde producten van hoge kwaliteit, veilig en efficiënt zijn;
- de wil om in te spelen op de veranderende verwachtingen van de markten;
- het vertrouwen in de robuuste certificeringsprocessen voor de toekenning van het merk (strikt, transparant, onpartijdig, beheerst);
- het vertrouwen in de bekwaamheid en onpartijdigheid van de organisaties die het toekennen.

Om het NF-merk te mogen dragen, mag een steiger die is gemonteerd op basis van een gecertificeerd model voor de onderdelen waarop het merk betrekking heeft, uitsluitend bestaan uit de onderdelen die worden vermeld in de NF-beschrijving van het model.

Hoofdstuk 2: Technische kenmerken van de steiger

2-1. Benaming

NF EN 1004 3 5.8M/11.5M XXXD H2

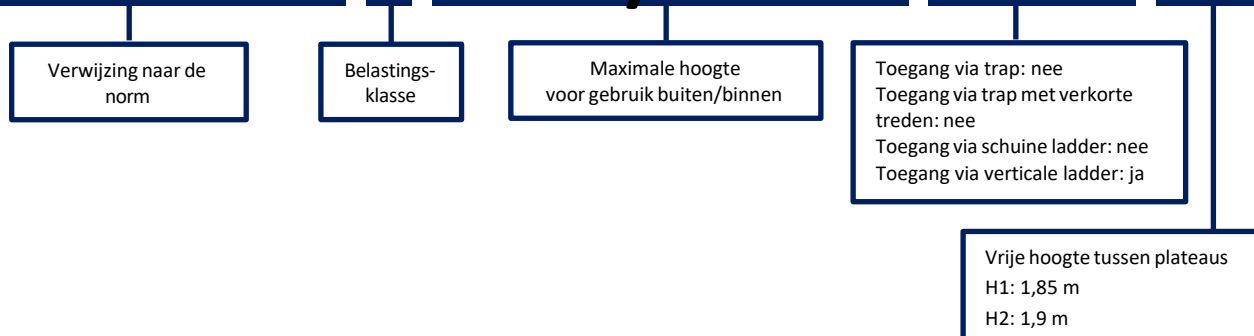

2-2. NF-markering

Markering van de G750 met plateau op 2,80 m tot 11,50 m: **NF 04 C G7 R XX XX**

1 2 3 4 5 6 7

Markering van de G950 met plateau op 2,80 m tot 11,50 m: **NF 04 C G9 R XX XX**

1 2 3 4 5 6 7

- 1: Het NF-logo volgens de geldende huisstijl
- 2: Houdernr.
- 3: Referentie van de fabriek (C = COMABI)
- 4: Referentie van het (de) steigermodel(len) (G7 = G750 / G9 = G950)
- 5: Verwijzing naar de norm: Rolsteiger conform EN 1004-1
- 6: Referentie van het productiejaar
- 7: Batchnummer

2-3. technische kenmerken

Bouw:

Rolsteiger van klasse 3 volgens EN 1004-1
Frame van gelast staal

Totale afmetingen zonder stabilisatoren:

GENERIS	G750	G950
LENGTE (m)	2,00	3,00
BREEDTE (m)	0,75	0,75

Belasting van frame:

- Puntbelasting: **150 kg op één belast plateau**
- Maximaal toelaatbare belasting op één niveau:
 - **200 kg/m² gelijkmatig verdeeld over het plateau d.w.z. 250 kg voor de GENERIS G750 en 380 kg GENERIS G950**
- 1 persoon per plateau
- Alleen het laatste plateau mag worden belast door de gebruiker en het materiaal, zonder de voormelde totale maximale gelijkmatig verdeelde belasting van de steiger te overschrijden.

Ingenomen oppervlakte met stabilisatoren:

GENERIS G750	2,80 m	5,80 m	8,80 m	11,50 m
Lengte stabilisator (m) - lang	4,28	4,28	5,20	6,80
Breedte stabilisator (m) - breed	3,04	3,00	3,95	5,55
Ø wielen (mm)	Ø200	Ø200	Ø200	Ø200
Toelaatbare belasting/wiel (kg)	205	205	205	205
Gewicht (kg)	180	310	430	571



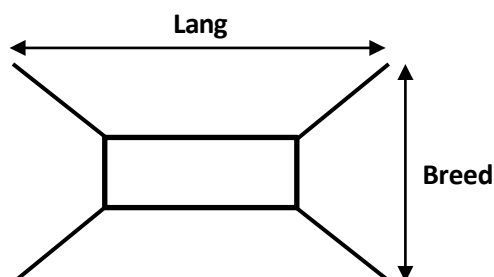









GENERIS G950	2,80 m	5,80 m	8,80 m	11,50 m
Lengte stabilisator (m) - lang	5,28	6,20	6,20	7,80
Breedte stabilisator (m) - breed	3,04	3,95	3,95	5,55
Ø wielen (mm)	Ø250	Ø250	Ø250	Ø250
Toelaatbare belasting/wiel (kg)	250	250	250	250
Gewicht (kg)	208	398	509	661



2-4. Beschrijving van de verschillende modellen

2-4-1. Samenstelling van de GENERIS G750 afhankelijk van de hoogte





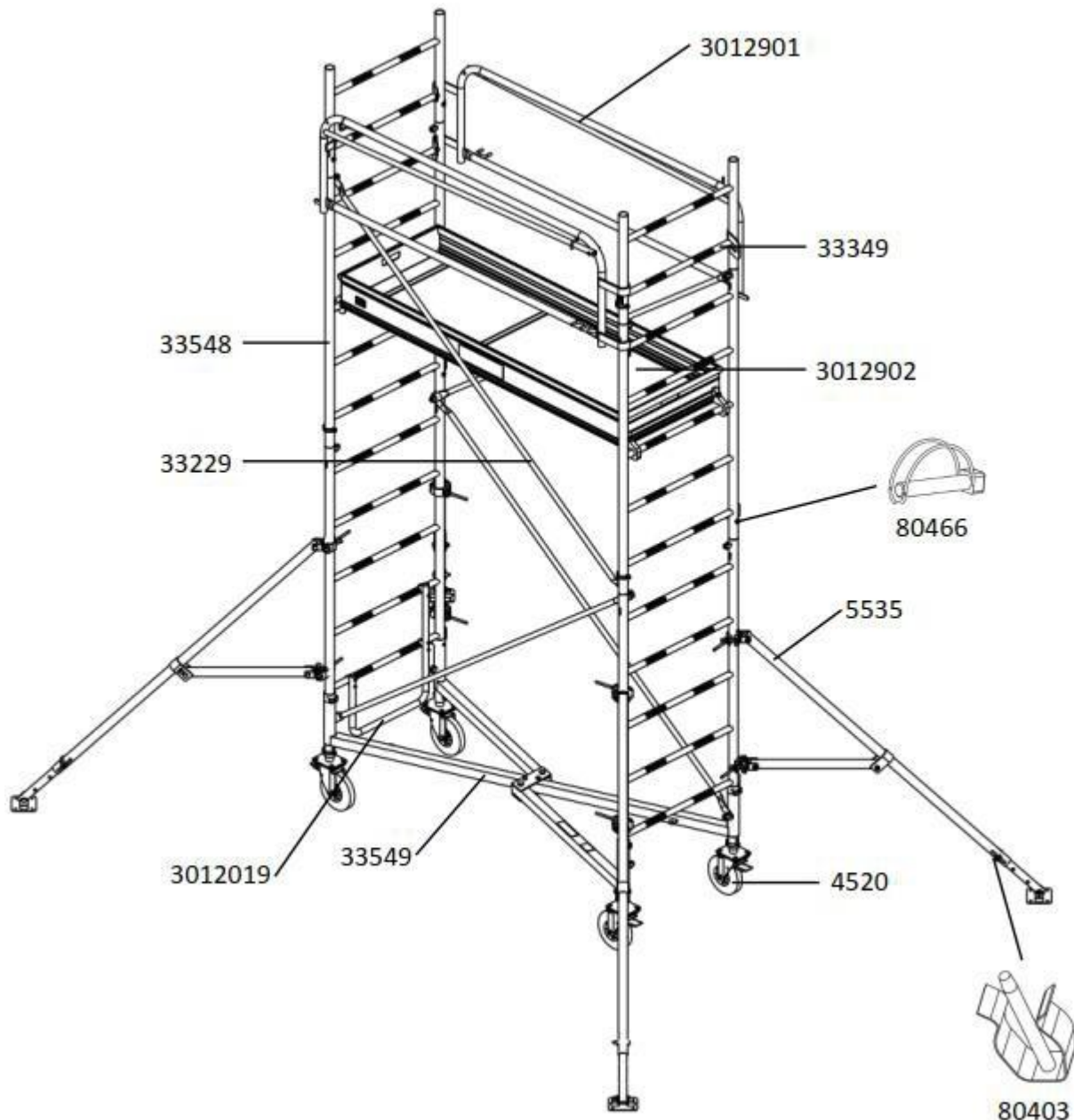





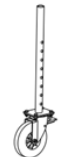

- Plateau op 2,80 m – Productnummer 3012020
- Plateau op 5,80 m – Productnummer 3012021
- Plateau op 8,80 m – Productnummer 3012022
- Plateau op 11,50 m – Productnummer 3012023

AFBEELDING ONDERDEEL													
Referentie	33549	4520	3012019	33548	33349	33229	3012901	3012902	5535	5540	5230	35031	34122
Benaming	BASIS MET STIFTEN	WIEL Ø200	OPSTAPBEUGEL	VERLENGSTUK 1,50 M	VERLENGSTUK 0,60 M	DIAGONALE STIJL	LEUNING 2,00 M	PLATEAU 2,00 M	STABILISATOR S1	COMPLEMENT VOOR STAB 2	COMPLEMENT VOOR STAB 3	ZAKJE MET 5 PENNEN 35008	ZAKJE MET 5 PENNEN 80466
Gewicht (kg)	21,6	5	1,6	10,7	3,7	2,6	10	18,4	9,2	6,9	12	0,2	0,3
Aantal – 3012020	1	4	1	4	2	4	2	1	4	0	0	1	3
Aantal – 3012021	1	4	1	8	2	8	6	3	4	4	0	1	4
Aantal – 3012022	1	4	1	12	2	12	8	4	4	4	0	1	6
Aantal – 3012023	1	4	1	16	2	16	10	5	4	4	4	1	8



2-4-2 Samenstelling van de GENERIS G950 afhankelijk van de hoogte

- Plateau op 2,80 m - Productnummer 3016010
- Plateau op 5,80 m - Productnummer 3016011
- Plateau op 8,80 m - Productnummer 3016012
- Plateau op 11,50 m- Productnummer 3016013

AFBEELDING ONDERDEEL													
Referentie	3016901	3016903	3012019	33548	33349	33544	3016901	3016902	5535	5540	5230	35031	34122
Benaming	BASIS MET STIFTEN	WIEL Ø250	OPSTAPBEUGEL	VERLENGSTUK 1,50 M	VERLENGSTUK 0,60 M	DIAGONALE STUT	LEUNING 3,00 M	PLATEAU 3,00 M	STABILISATOR S1	COMPLEMENT VOOR STAB 2	COMPLEMENT VOOR STAB 3	ZAKJE MET 5 PENEN 35008	ZAKJE MET 5 PENEN 80466
Gewicht (kg)	27,2	5,8	1,6	10,7	3,7	3,8	13,3	25,6	9,2	6,9	12	0,2	0,3
Aantal – 3012020	1	4	1	4	2	4	2	1	4	0	0	1	3
Aantal – 3012021	1	4	1	8	2	8	6	3	4	4	0	1	4
Aantal – 3012022	1	4	1	12	2	12	8	4	4	4	0	1	6
Aantal – 3012023	1	4	1	16	2	16	10	5	4	4	4	1	8

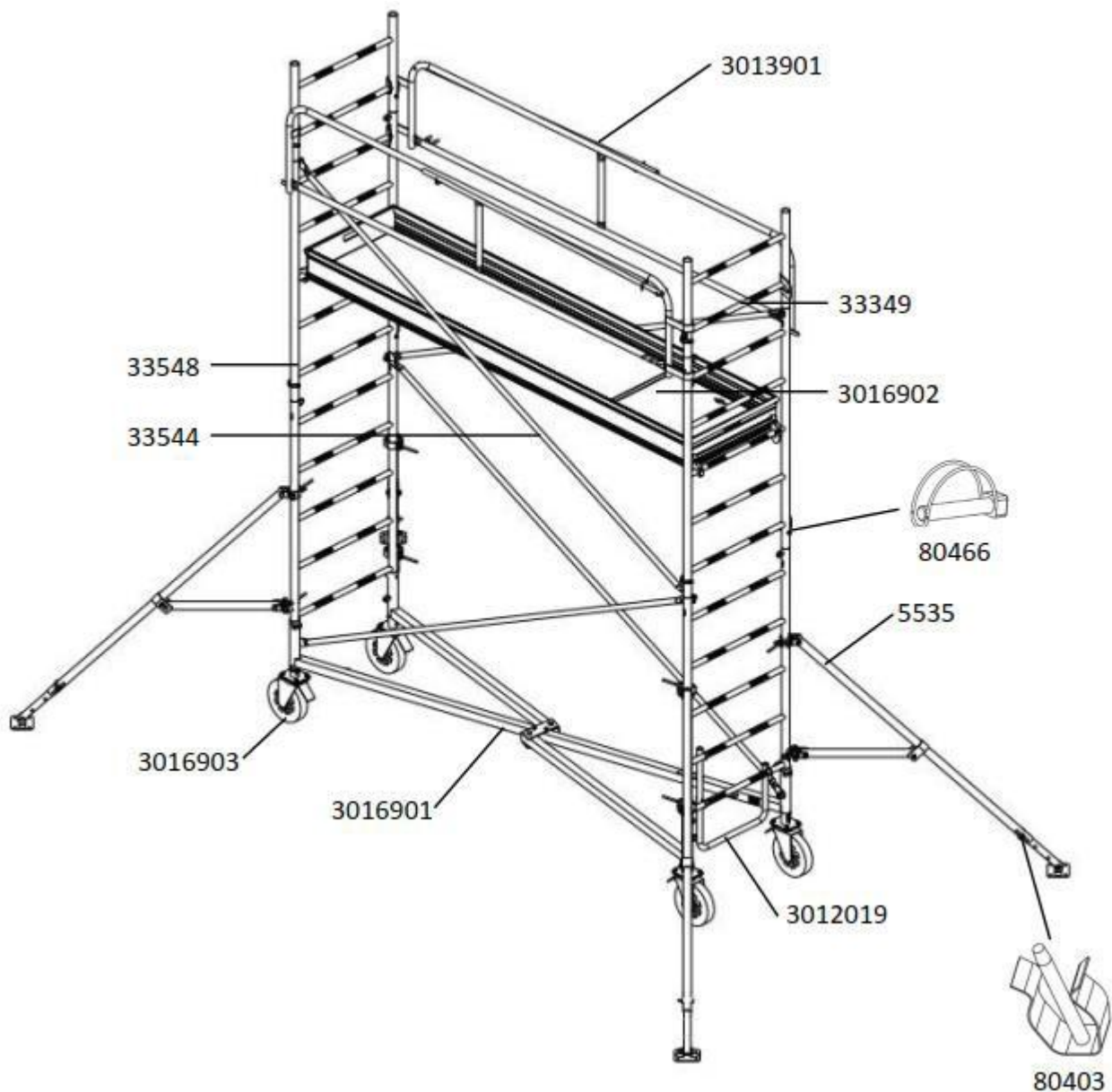

2-5. Montage- en installatieschema's van de verschillende modellen

2-5-1. Schema van de GENERIS G750 en G950 met plateau op 2,80 m

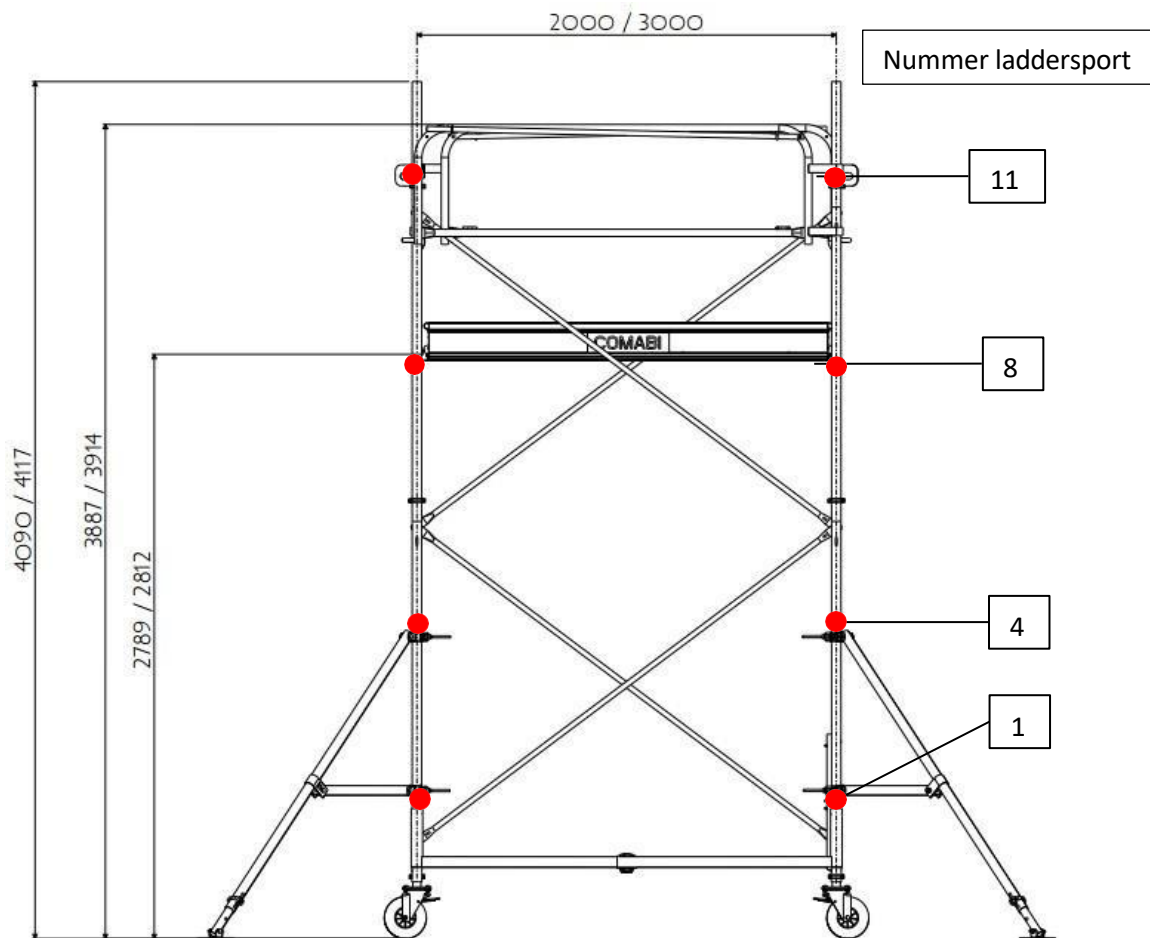

2-5-2. Schema van de GENERIS G750 met plateau op 5,80 m

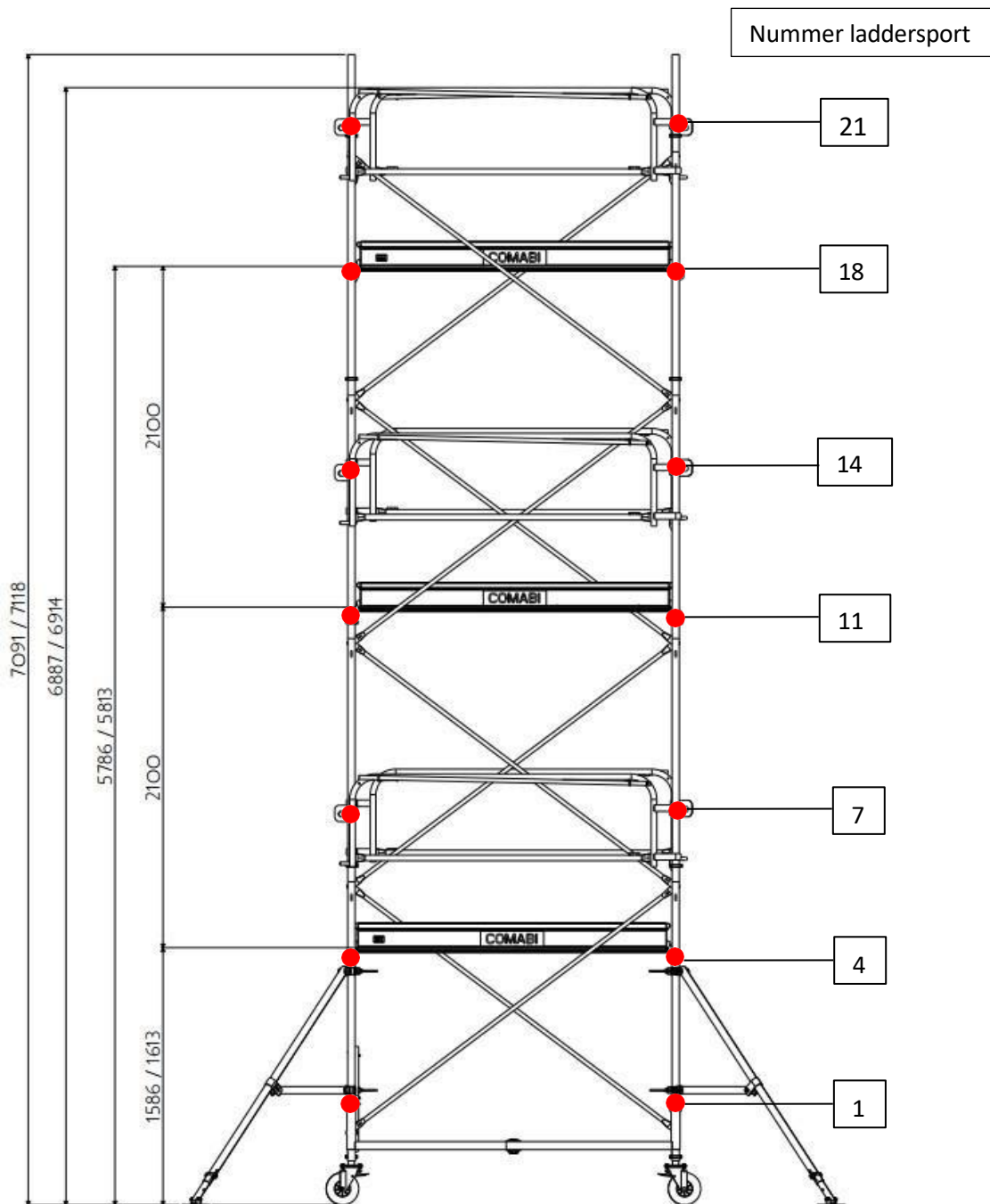

2-5-3. Schema van de GENERIS G950 met plateau op 5,80 m

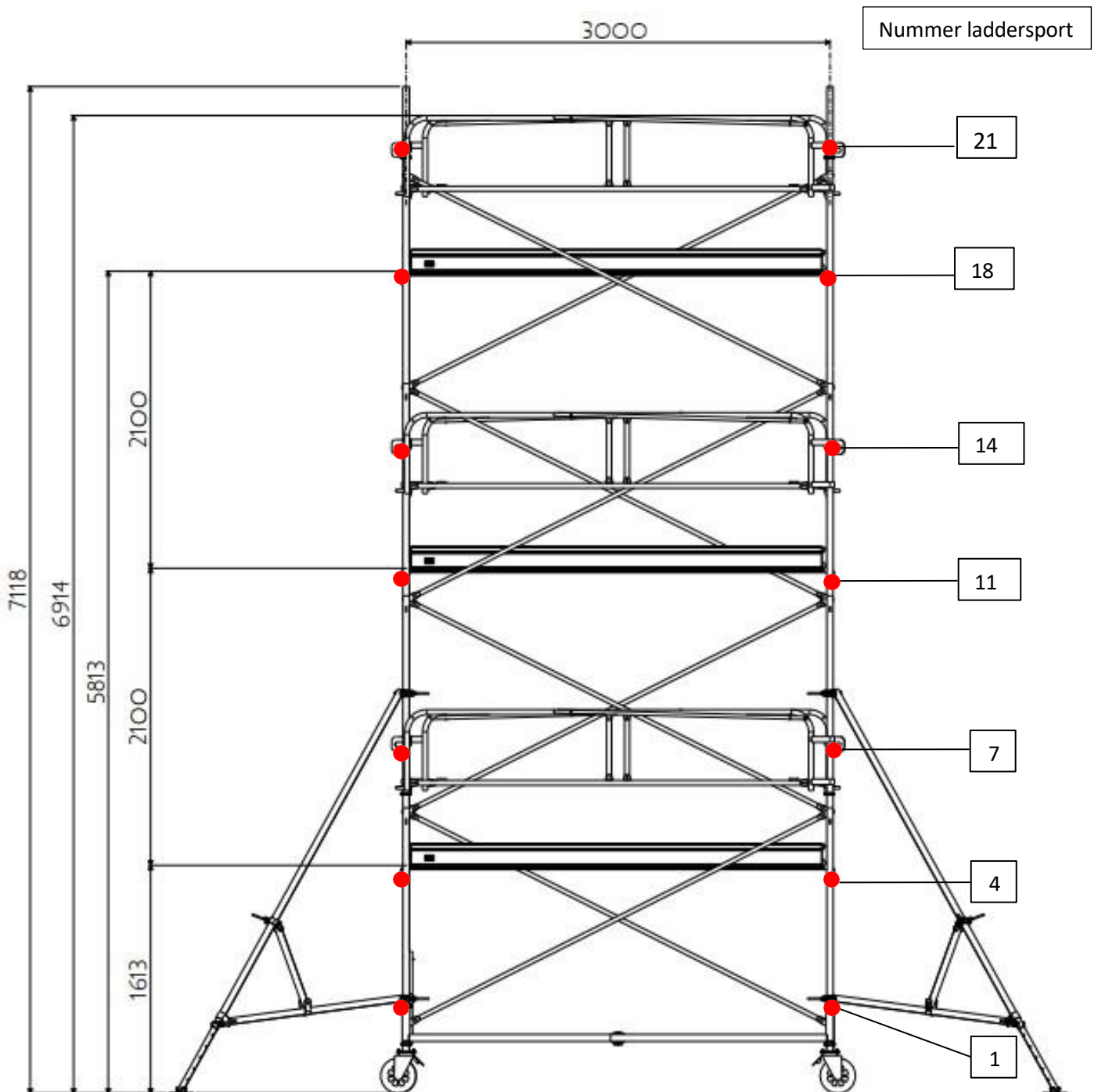

2-5-4. Schema van de GENERIS G750 en G950 met plateau op 8,80 m

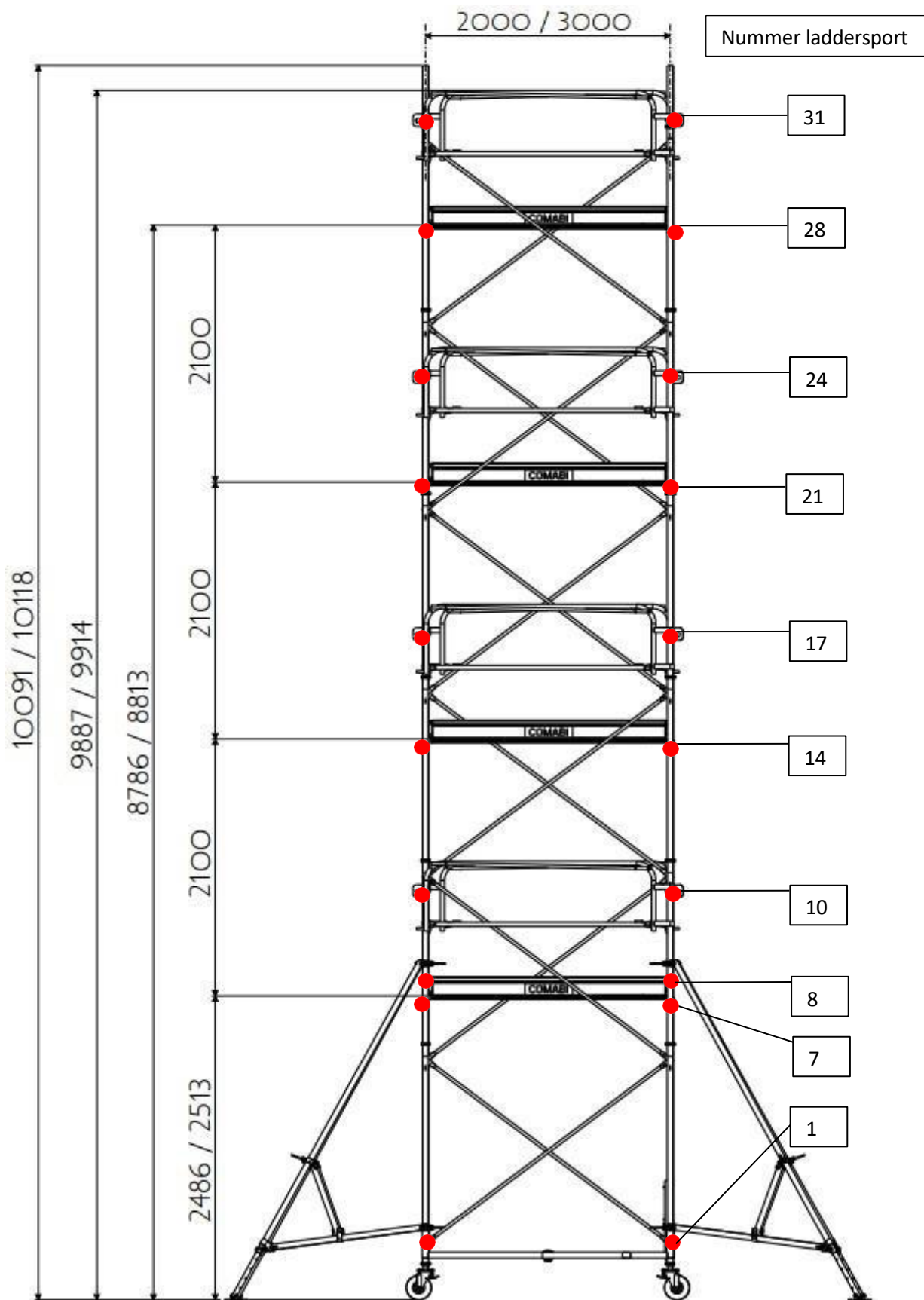

2-5-5. Schema van de GENERIS G750 en G950 met plateau op 11,50 m

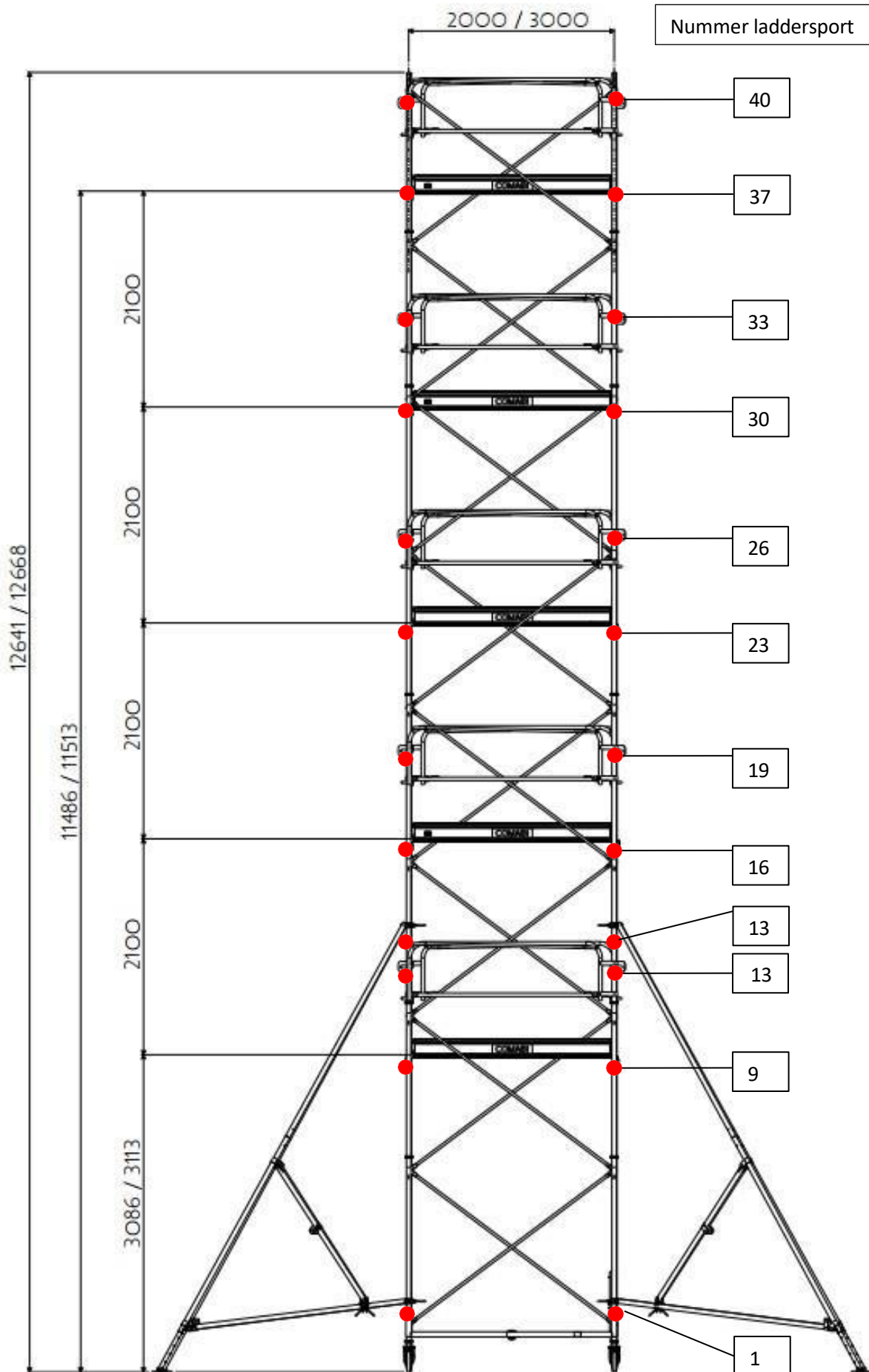

2-5-6 – Ander montageschema: GENERIS G750 en G950 met plateau op 5,20 m

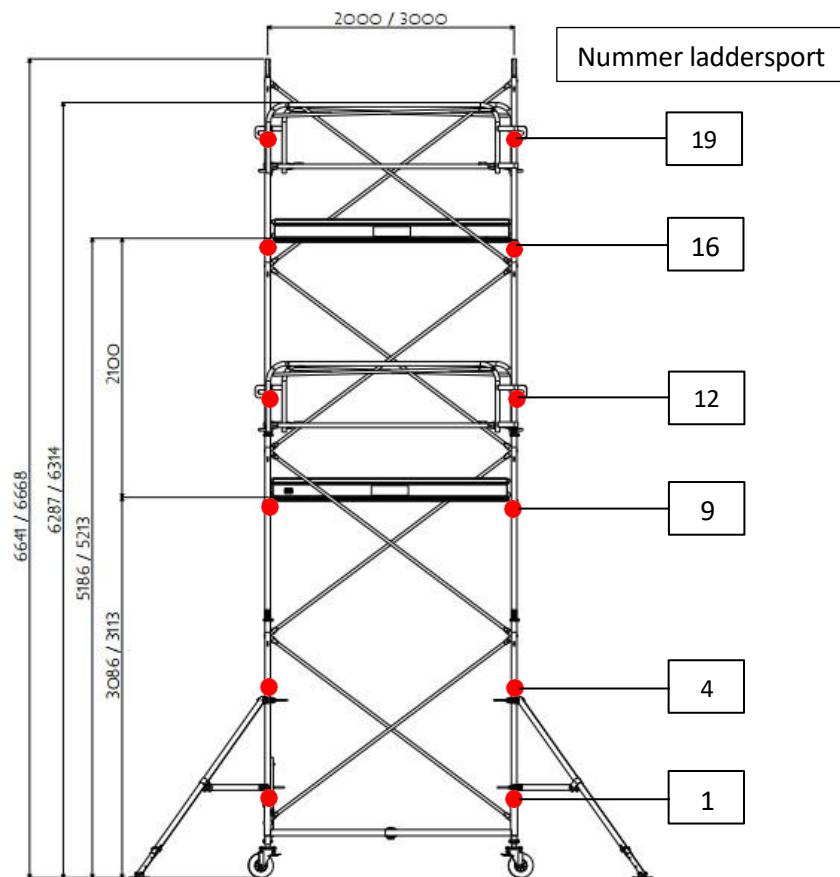

2-5-7 – Ander montageschema: GENERIS G750 en G950 met plateau op 7,30 m

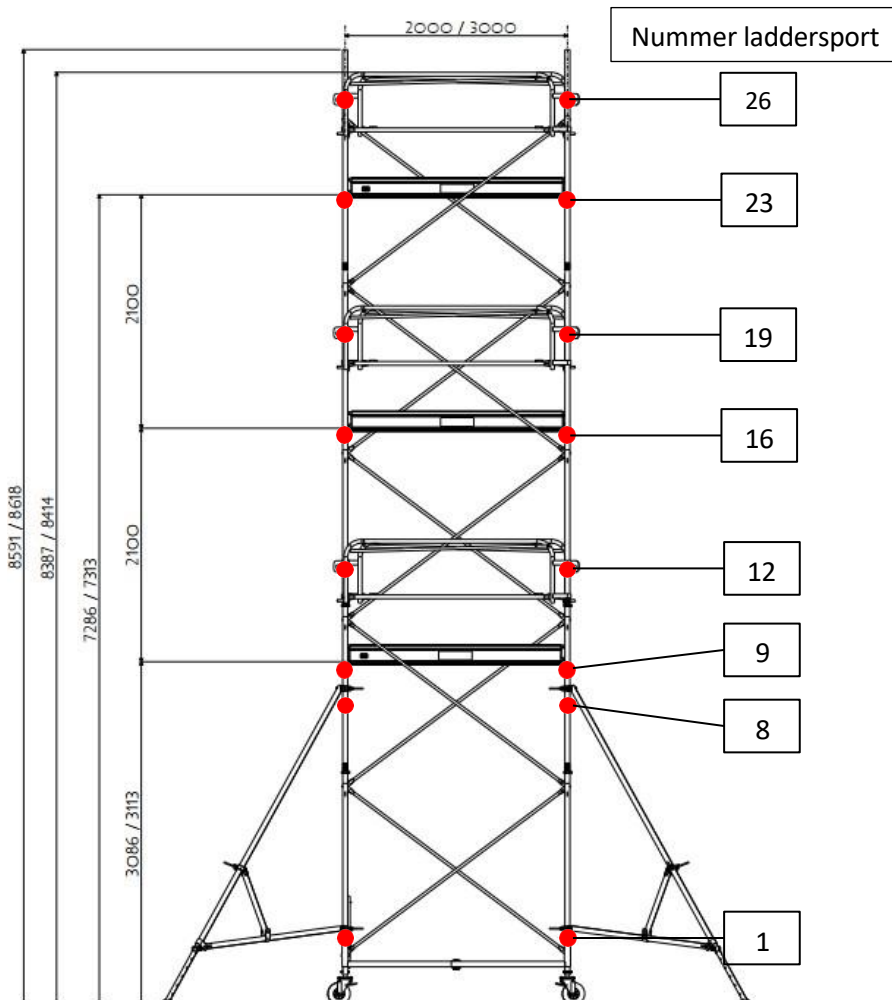

2-6. Voorzorgsmaatregelen bij montage, wijzigingen en gebruik

- De handleiding moet altijd beschikbaar zijn op de plaats waar de rolsteiger wordt gemonteerd en gebruikt.
- Deze rolsteiger moet worden gemonteerd volgens deze handleiding, zonder enige wijziging.
- Deze rolsteiger moet overeenkomstig de nationale wetgeving worden gebruikt.
- Het enige beoogde gebruik is als middel om toegang te krijgen tot de werkzone.
- Voordat de rolsteiger wordt gemonteerd, moet de plaats van installatie worden gecontroleerd, om gevaarlijke situaties tijdens de montage, wijziging en demontage te voorkomen. Let daarbij onder andere op het volgende:
 - de bodemgesteldheid,
 - eventuele hellingen,
 - hindernissen,
 - de weersomstandigheden,
 - gevaarlijke elektrische elementen.
- Alle nodige pennen en grendels moeten aanwezig zijn.
- De GENERIS G750 en G950 mogen alleen worden gemonteerd en gedemonteerd door personeel dat de montage- en gebruiksinstructies kent.
- De opleidingen die de gebruikers volgen, dienen alleen als aanvulling op de handleidingen, niet als vervanging.
- Alleen de originele onderdelen van TUBESCA-COMABI die in deze handleiding worden vermeld, mogen worden gebruikt.
- Beschadigde of defecte onderdelen mogen niet worden gebruikt. Ze moeten worden vervangen door originele onderdelen van TUBESCA-COMABI.
- Zie de schema's in §2-5 voor de montage van de elementen.
- Het is verplicht persoonlijke beschermingsmiddelen (PBM) te dragen tijdens de montage en demontage van steigers.
- De stabilisatoren moeten altijd worden geïnstalleerd wanneer dat wordt aangegeven.
- De steiger moet door 2 personen worden gemonteerd.
- Zodra de leuning is aangebracht, moeten alle elementen die nodig zijn om het product op te bouwen, langs de kant van de leuning worden gehesen.
- Tijdens het gebruik van het product moeten gereedschappen en andere elementen via de toegangsluiken van de vlonders worden gehesen.
- Dit product mag alleen in overeenstemming met de handleiding worden gebruikt.
- Rolsteigers die overeenkomstig EN 1004-1 zijn ontworpen, vormen geen verankeringspunten voor valbeveiligingssystemen.
- Er mag alleen op een plateau worden gewerkt wanneer het is uitgerust met een volledige leuning met reling, tussenregels en kantplanken.
- Na de montage en na elke wijziging moet de volgende minimale informatie worden aangebracht op de rolsteiger, zodat deze duidelijk zichtbaar is vanaf de grond (bijvoorbeeld op een etiket):
 - de naam en de contactgegevens van de verantwoordelijke,
 - of de rolsteiger al dan niet gebruiksklaar is,
 - de belastingsklasse en de gelijkmatig verdeelde belasting,
 - of de rolsteiger uitsluitend bestemd is voor gebruik binnen,
 - de datum van montage.
- De uitschuifbare poten dienen alleen om de hoogteverschillen van de grond te compenseren.

Hoofdstuk 3: Montage

3-1. De GENERIS G750 en G950 met plateau op 2,80 m monteren

Een steiger moet altijd door minstens 2 personen worden gemonteerd, gedemonteerd of gewijzigd. De werkhoogte wordt bepaald op basis van de gebruiker en de uit te voeren taak.

3-1-1 De basis en de wielen monteren

1. Leg de ingeklapte basis plat op de zijkant.
2. Steek de poten met wiel in de vernauwde buis van de basis en zet ze vast met de pennen (code 34122). 
3. Zet de basis recht en open de armen zodat ze een kruis vormen.

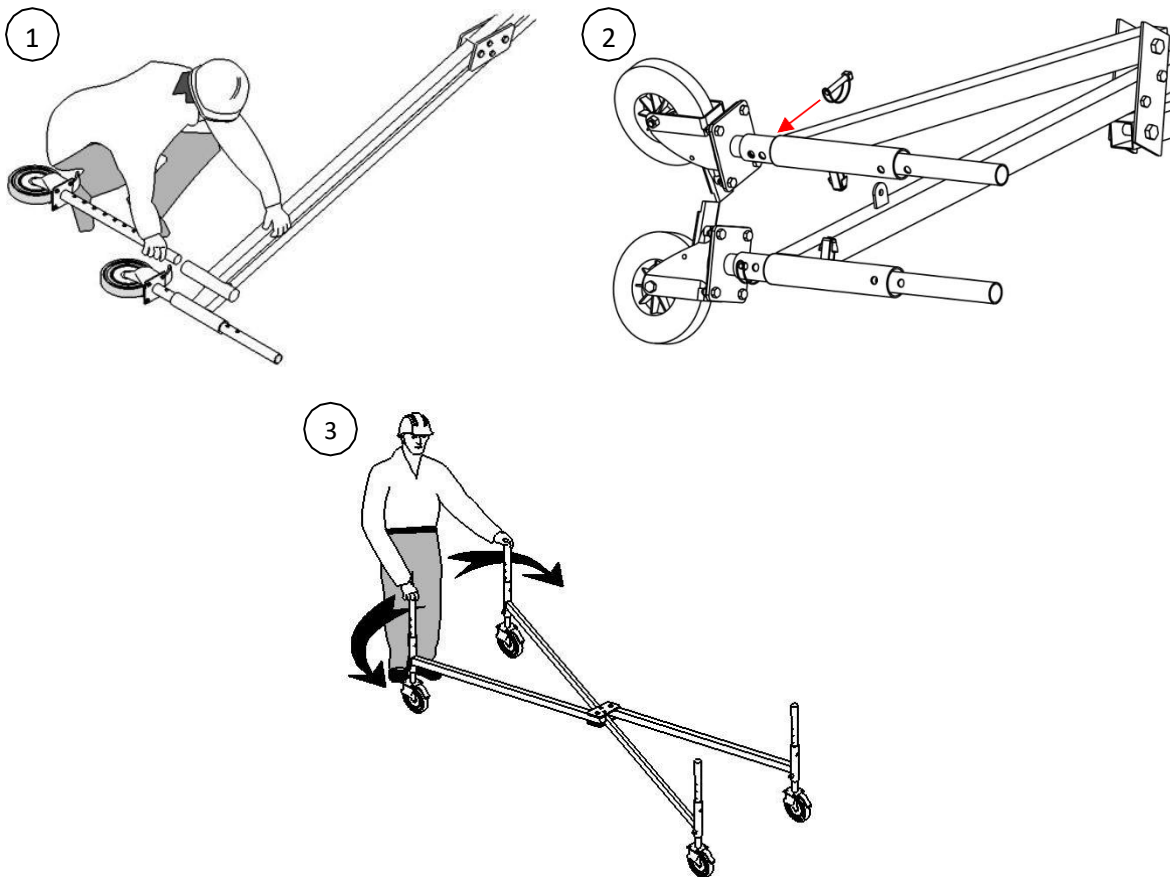

4. De pennen voor de 'GENERIS-basis' (code 35031) moeten op de basis worden aangebracht. Ze moeten ook tijdens de demontage blijven zitten.

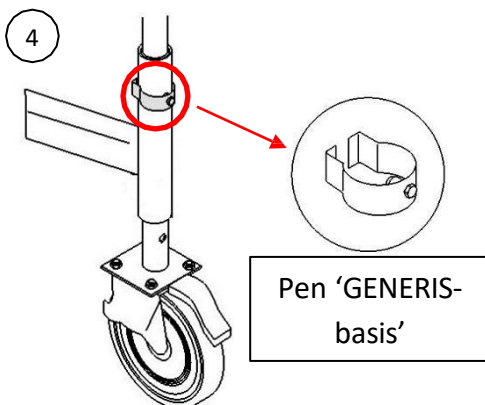

De verstelbare poten dienen alleen om de hoogteverschillen van de grond te compenseren.

3-1-2 De eerste verlengstukken monteren

- Om het verlengstuk van 1,50 m aan te brengen, moeten de 2 pennen van de basis worden verwijderd (1 en 2).
- Steek de ladder in de twee poten met wielen (3).
- Zet hem vast met de twee pennen (4).
- Doe hetzelfde met de tweede ladder.
- Haal met een voet de rem van de 4 wielen aan.

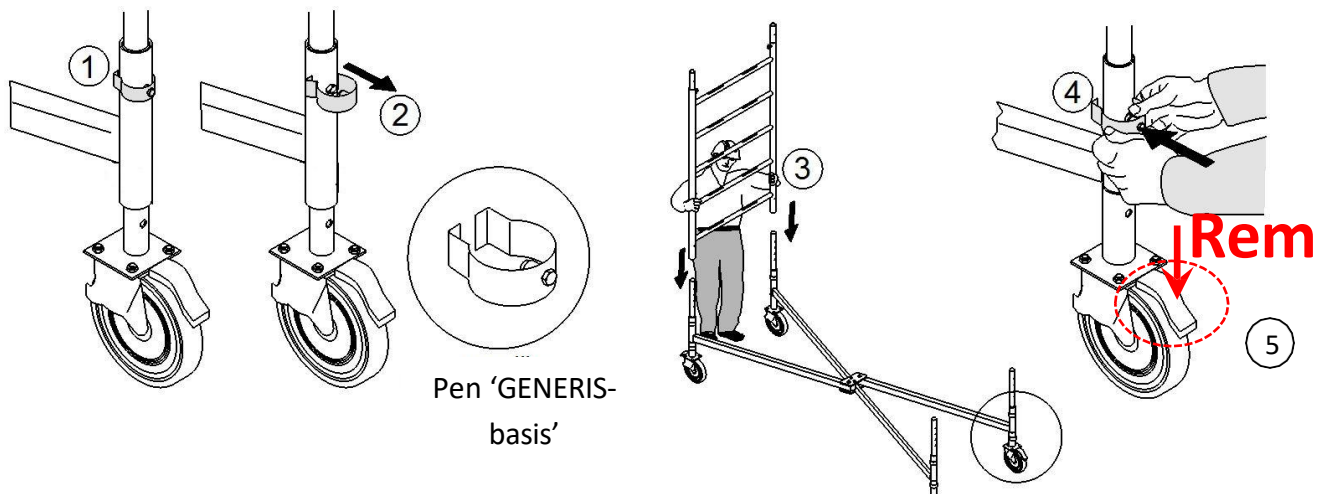

3-1-3 De voorlopige veiligheidsleuningen aanbrengen als hulp bij de montage

- Monteer de twee voorlopige leuningen op de 5^{de} laddersport, zoals uitgelegd in §3-1-10.
- Het is niet nodig om de montagestaak te gebruiken.

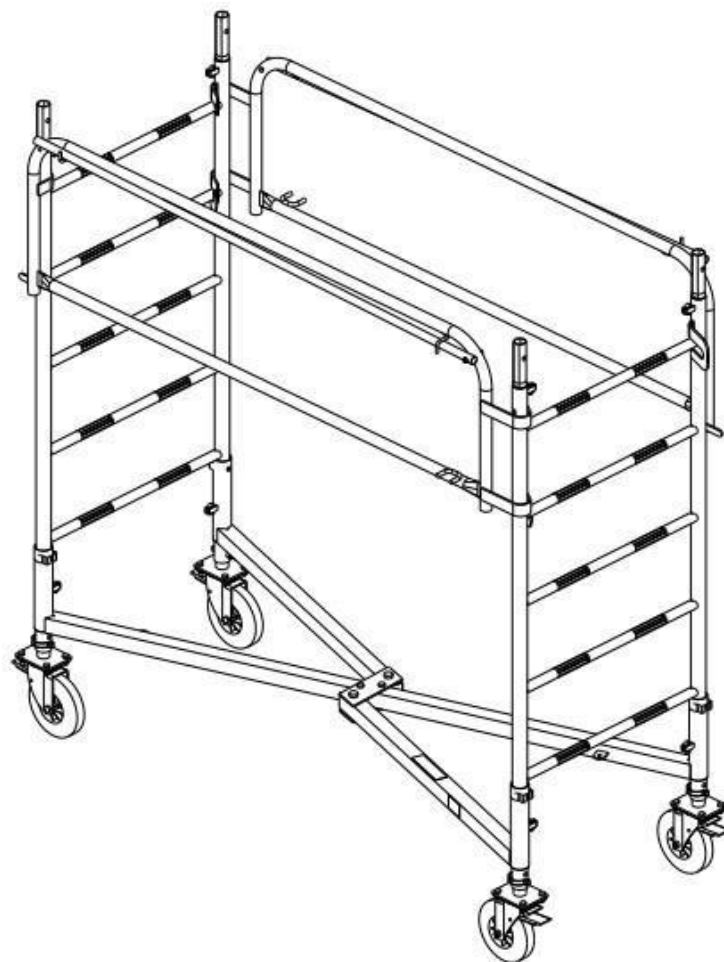

3-1-4 De steiger waterpas zetten op een helling van 1%

- Controleer in 2 stappen (A en B) of de basis waterpas staat en verstel indien nodig de wielen.
- De wielen kunnen worden versteld aan de hand van de 8 gaten in de stelstangen.
- Bij een helling van 1% moeten beide wielen aan de laagste kant een positie lager zitten dan de andere twee wielen (zie onderstaande tekening).
- Controleer tot slot of de stelling verticaal staat: < 1%

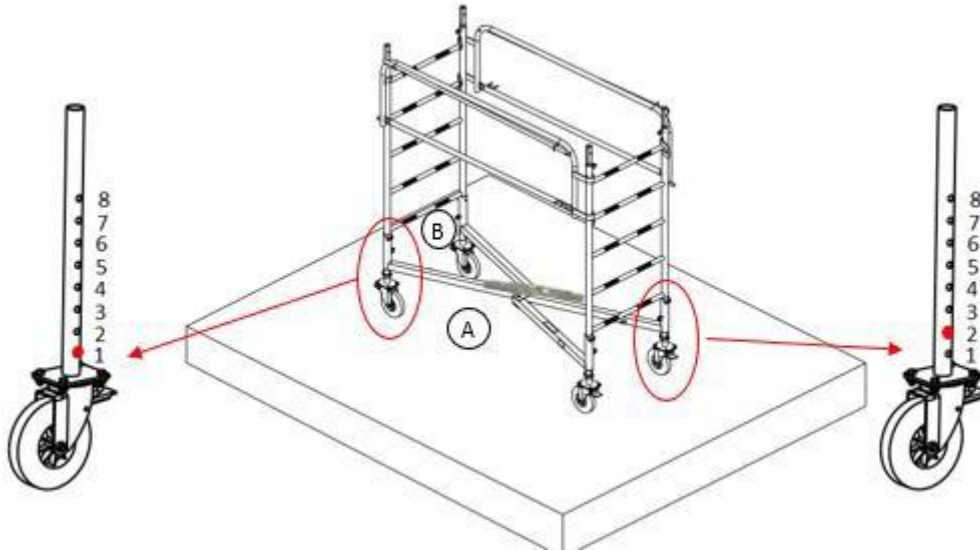

3-1-5 Het voorlopige bakplateau aanbrengen als hulp bij de montage

- Plaats het plateau op de 2^{de} laddersport (plateauhoogte 1,00 m).

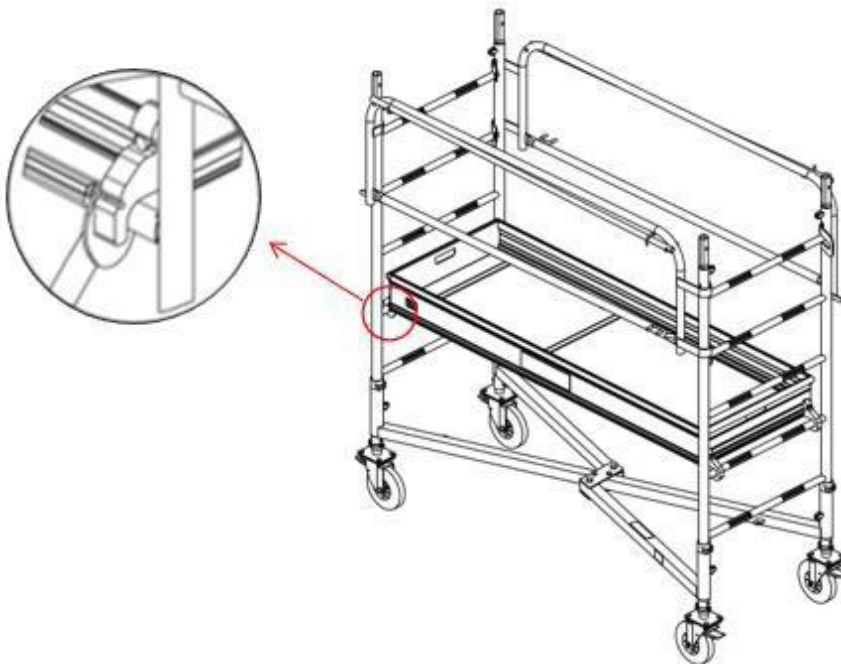

3-1-6 De verlengstukken in elkaar steken en monteren

1. Steek het verlengstuk van 0,60 m in de ladder van 1,50 m.
2. Zet het verlengstuk vast met de twee pennen (code 34122).



Opgelet: het verlengstuk van 0,60 m dient alleen als eindverlengstuk. Het mag alleen bovenaan worden gemonteerd.

Het hoeft niet te worden gemonteerd bij tussenmontages.

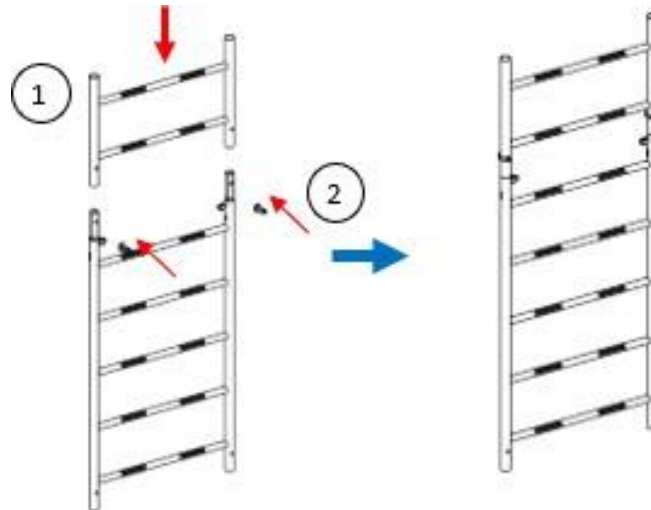

3. Zet het geheel van het verlengstuk van 1,50 m en het verlengstuk van 0,60 m op het reeds gemonteerde verlengstuk.
4. Zet het verlengstuk vast met de twee pennen (code 34122).
5. Herhaal stappen 1 en 2 voor het tweede verlengstuk van 1,50 m + verlengstuk van 0,60 m..

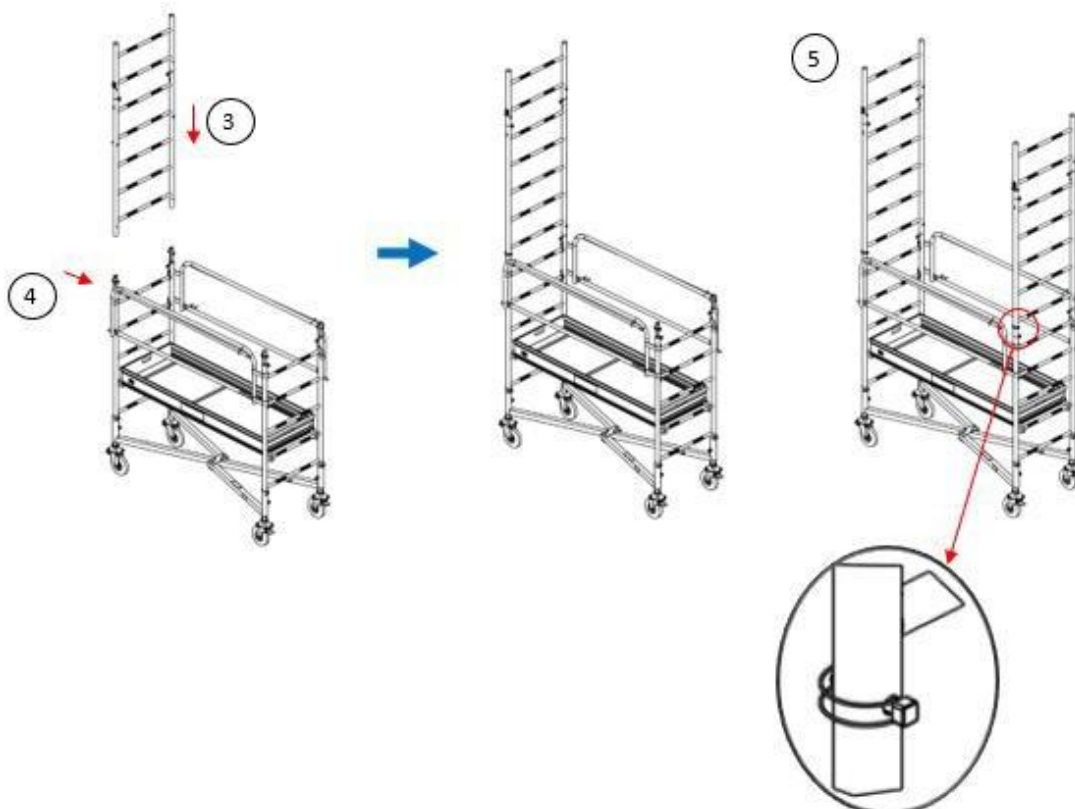

3-1-7 De veiligheidsleuningen monteren

1. Demonteer vanaf de grond de voorlopige veiligheidsleuningen van de 5^{de} sport en:
2. Haak de leuning over sport nr. 11.
3. Klap de 'leuningklep' open.
4. Plaats het andere uiteinde met behulp van de klep op de sport van hetzelfde niveau van de tegenoverliggende ladder.
5. Duw de leuning naar de definitieve positie. De leuning moet horizontaal zijn.
6. Vergrendel de kantelbeveiliging.

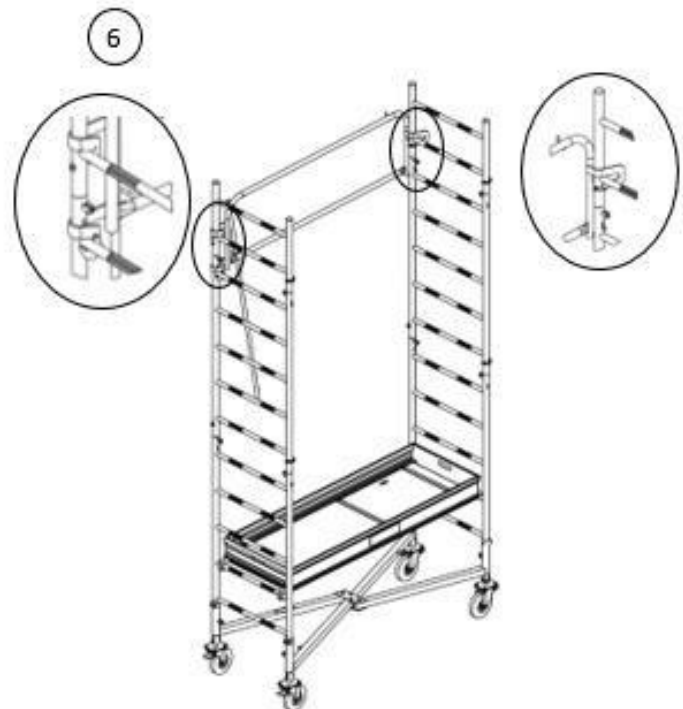
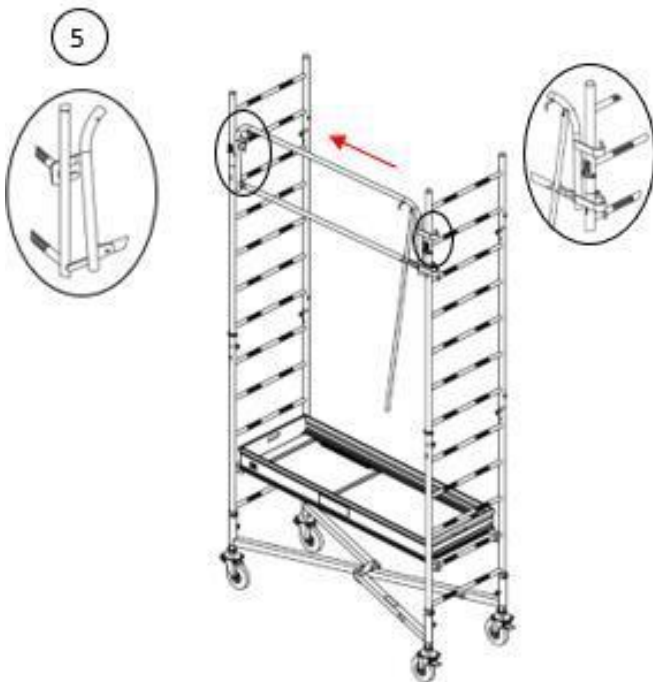
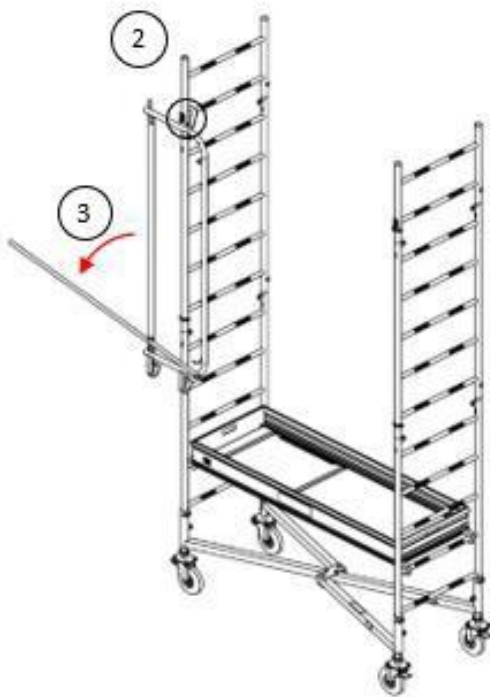

7. Herhaal stappen 1 tot 6 voor de tweede leuning.
8. Verwijder het voorlopige plateau van de 2^{de} sport.

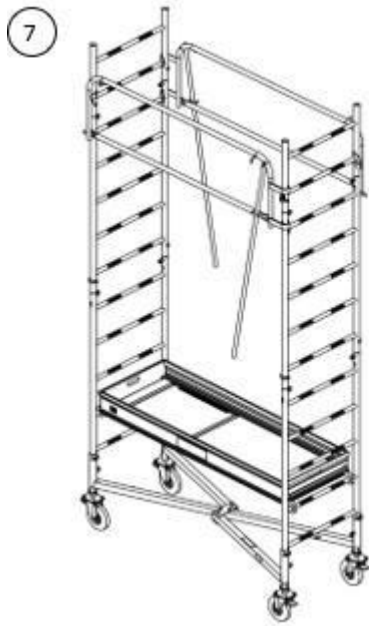

3-1-8 De diagonale stijlen monteren

- Breng de twee diagonale stijlen tegenover elkaar aan op de veerstiften.
- Plaats de stijlen zo dat de bolle zijde naar buiten gericht is. Op die manier zijn de plateaus gemakkelijker aan te brengen.
- Controleer bij het aanbrengen van de diagonale stijlen of de veerstiften correct werken.

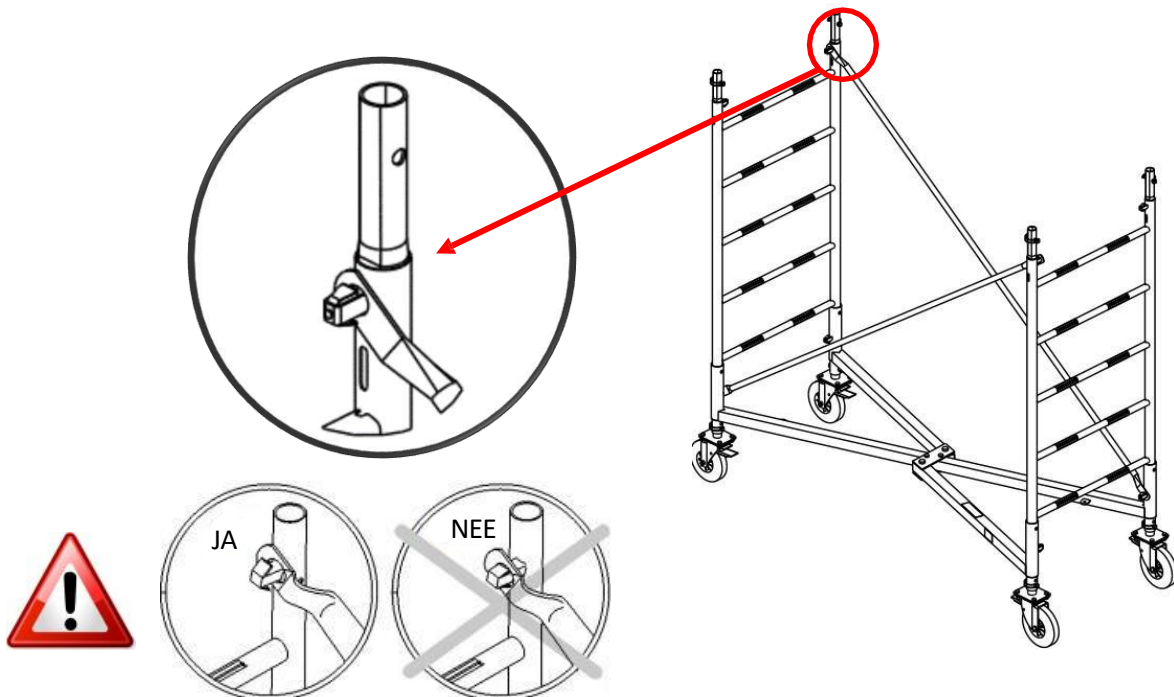

3-1-9 - Het definitieve bakplateau monteren

1. Breng het plateau aan op de 8^{ste} sport (versie van 2,80 m).
2. Schuif het plateau over het andere uiteinde en haak het vast.
3. Controleer of de kantelbeveiliging vergrendeld is.
4. Klim langs de binnenkant van de ladder naar het plateau en klap beide 'leuningkleppen' uit.
 - Voor een lagere werkhogte dan 2,80 m zet u de leuning en plateaus lager, afhankelijk van de gewenste hoogte.
 - Tip: de afstand tussen de sporten bedraagt 300 mm.

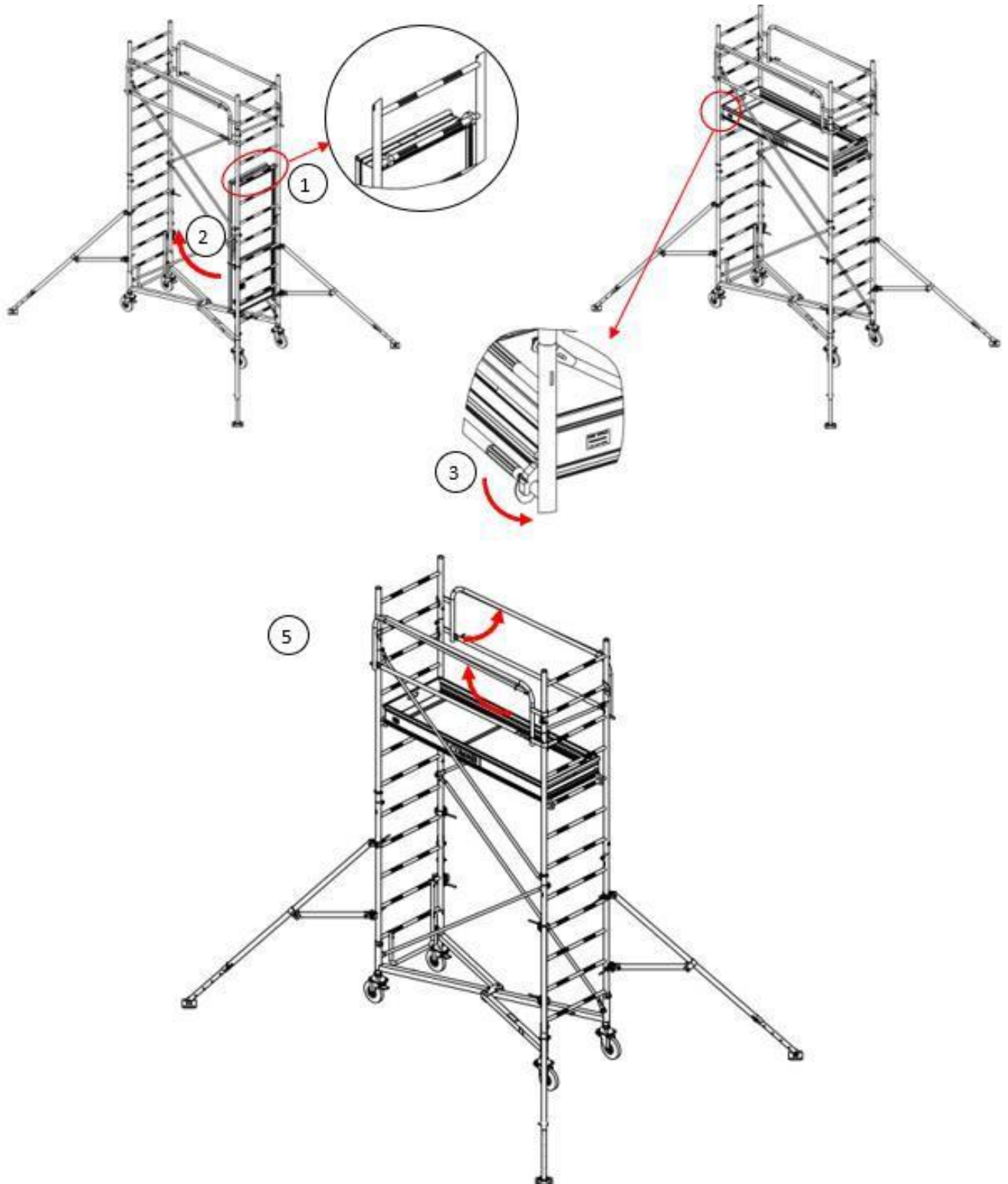

3-1-10 De diagonale stijlen tegenover elkaar monteren

- Monteer de diagonale stijlen tegenover elkaar, steeds met de bolle zijde naar buiten gericht.
- Controleer bij het aanbrengen van de diagonale stijlen of de veerstiften correct werken.

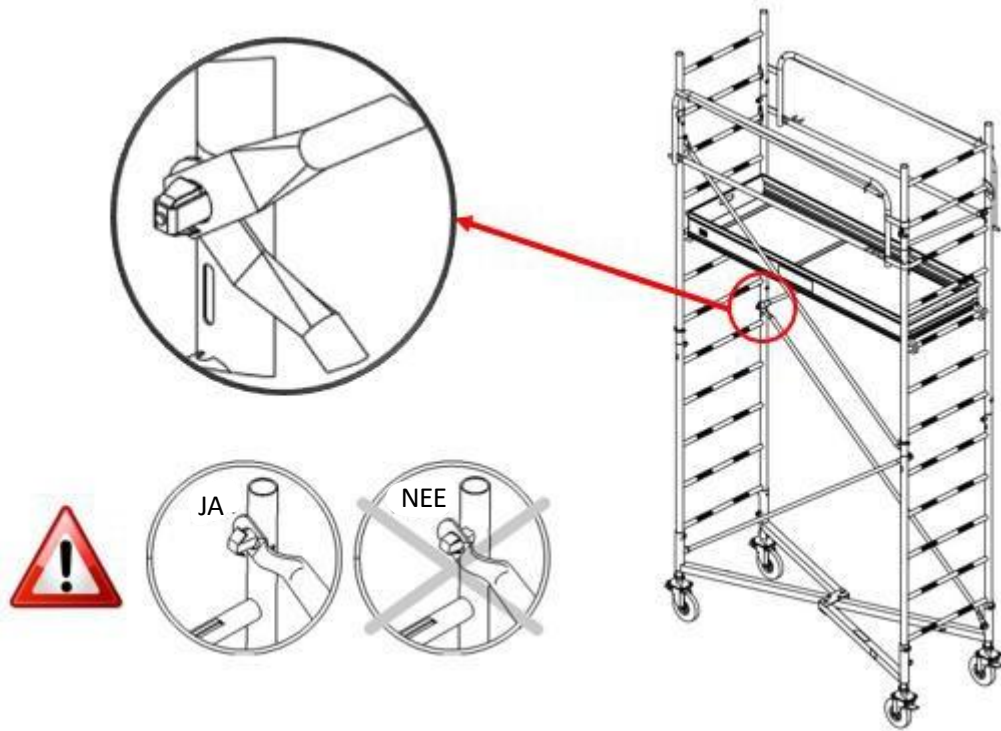

3-1-11 De stabilisatoren S1 monteren

Breng altijd eerst de stabilisatoren aan alvorens verder te monteren.



- Stabilisator S1 voor de G750 met plateau tot 5,80 m en de G950 met plateau tot 2,80 m.
- Stabilisator S2 voor de G750 met plateau van 5,80 m tot 8,80 m en de G950 met plateau van 2,80 m tot 8,80 m.
- Stabilisator S3 voor de G750 en G950 met plateau van 8,80 m tot 11,50 m.

1. De stabilisatoren worden op de verticale stijl bevestigd tussen de 1^{ste} en 2^{de} sport en onder de 4^{de} sport met de twee klemkragen, te beginnen met de bovenste klemkraag.
2. Zet de 2 klemkragen vast met de spanmoeren.
3. Stel de poot af afhankelijk van de helling van de grond.
4. Herhaal voorgaande stappen driemaal.

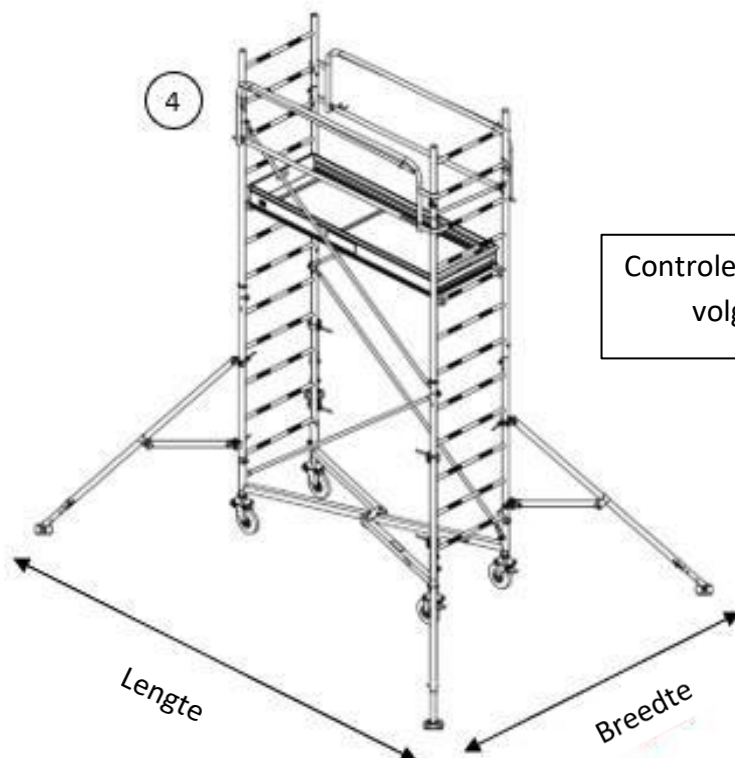

Controleer de lengte en de breedte volgens de tabel in § 2-3.

3-1-12 - De opstapbeugel monteren

- De opstapbeugel wordt op de 1^{ste} en 2^{de} sport gemonteerd met de 3 stalen bevestigingen.
- Haal de 5 moeren aan met een sleutel van 10.



Vastzetten op de 1^{ste} en 2^{de} laddersport met 5 M6-moeren

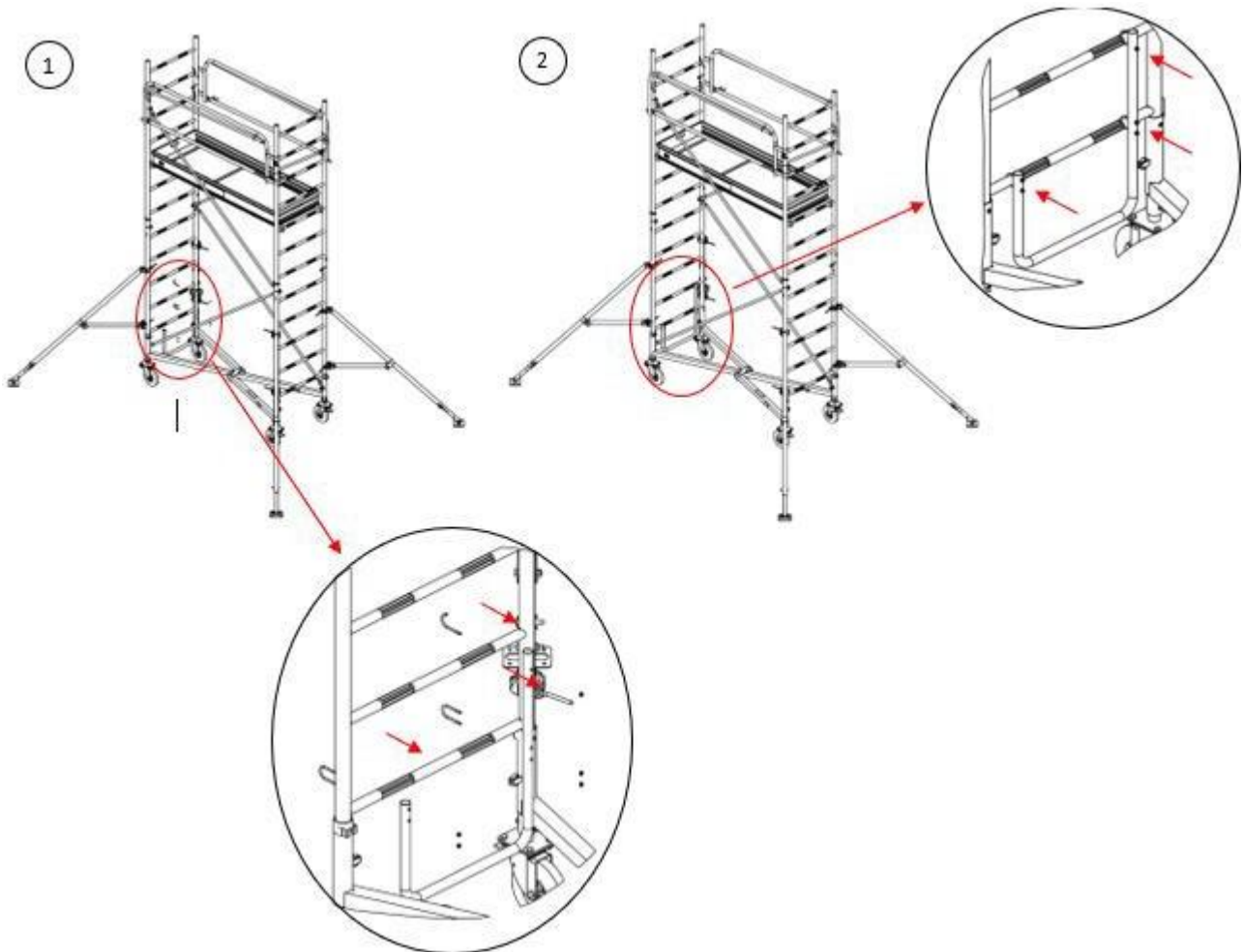

3-2. De GENERIS G750 met plateau op 5,80 m monteren

1. Om de G750 van 5,80 m te monteren, herhaalt u de stappen van §3-1 tot §3-1-6, maar zonder het verlengstuk van 0,60 m op dat van 1,50 m te monteren.
2. Demonteer vanaf de grond de 2 voorlopige leuning van de 5^{de} sport en monteer ze vervolgens definitief op de 7^{de} sport, zoals uitgelegd in §3-1-7.
3. Demonteer het voorlopige plateau van de 2^{de} sport en monteer het vervolgens definitief op de 4^{de} sport, zoals uitgelegd in §3-1-9.
4. Monteer de 1^{ste} en 2^{de} diagonale stijl, zoals uitgelegd in §3-1-8.
5. Monteer de 4 stabilisatoren S1, zoals uitgelegd in §3-1-11.
6. Monteer de 2 voorlopige leuning op de 10^{de} laddersporten.



7. Monteer de twee verlengstukken van 1,50 m (zonder het verlengstuk van 0,60 m) volgens de instructies in §3-1-6.
8. Demonteer de 2 voorlopige leuning en monteer ze vervolgens definitief op de 14^{de} laddersport, volgens de instructies in §3-1-7.
9. Monteer de 3^{de}, 4^{de}, 5^{de} en 6^{de} diagonale stijlen tegenover elkaar, volgens de instructies in §3-1-10.
10. Monteer het 2^{de} definitieve plateau op de 11^{de} sport, volgens de instructies in §3-1-9.



11. Monteer de twee verlengstukken van 1,50 m + 0,60 m volgens de instructies in §3-1-6.
12. Monteer de 5^{de} en 6^{de} leuning op de 21^{ste} laddersport.
13. Monteer de 7^{de} en 8^{ste} diagonale stijl, volgens de instructies in §3-1-10.
14. Monteer het 3^{de} en laatste plateau op de 18^{de} sport, volgens de instructies in §3-1-9.
15. Monteer de opstapbeugel volgens de instructies in §3-1-12.
16. Controleer de positie van de onderdelen volgens de instructies in §2-5-2.
17. Voor een lagere werkhoogte dan 5,80 m zet u de leuning en plateaus lager, afhankelijk van de gewenste hoogte. Verwijder indien nodig het 1^{ste} plateau en de 1^{ste} en 2^{de} leuning.

18. Tip: de afstand tussen de sporten bedraagt 300 mm.
19. Om te voldoen aan EN 1004-1 moet er steeds minstens 2,10 m afstand tussen de plateaus zitten en mag het eerste plateau niet hoger staan dan 3,40 m.

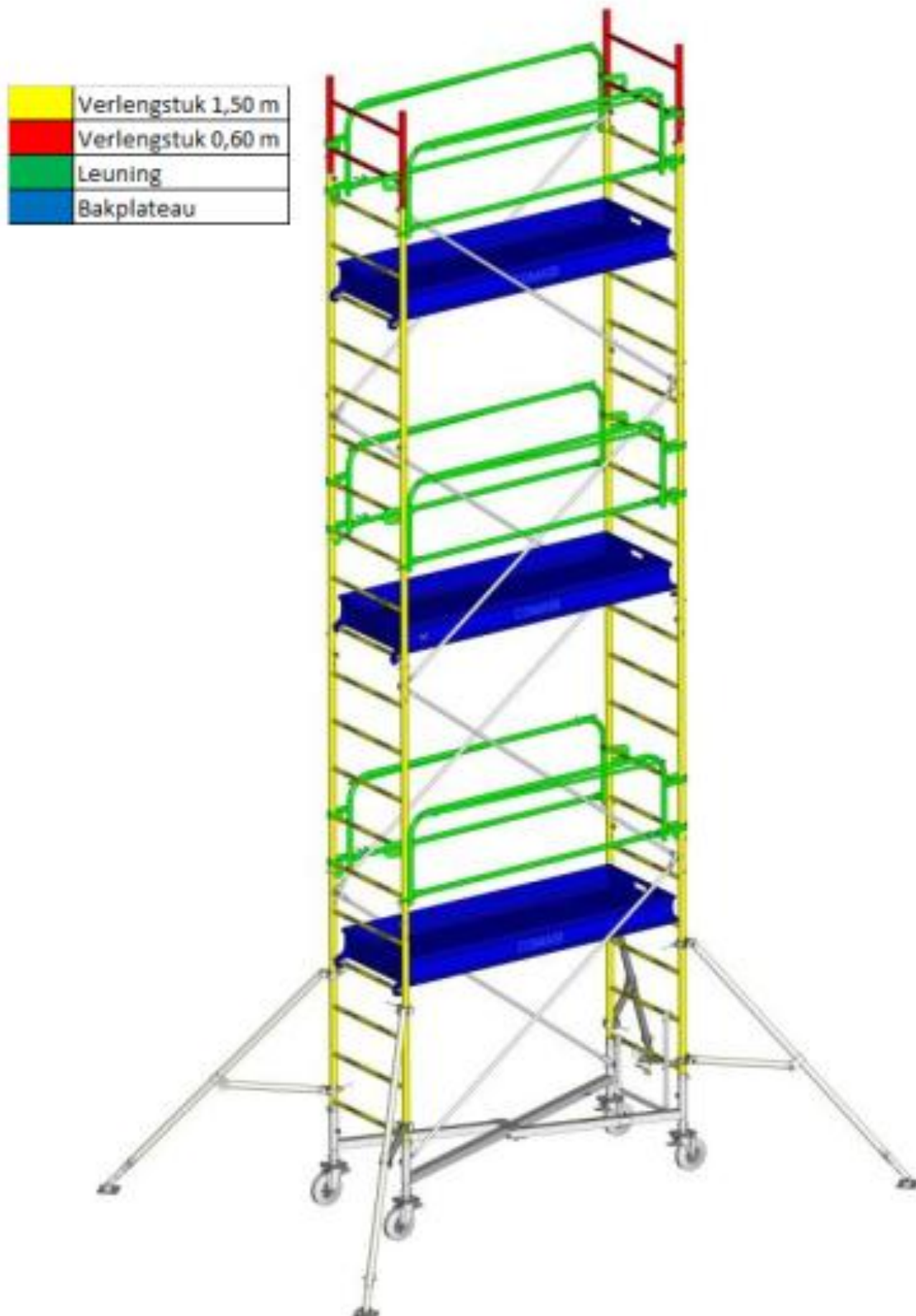

3-3. De GENERIS G950 met plateau op 5,80 m monteren

1. Om de G950 van 5,80 m te monteren, herhaalt u de stappen van §3-1 tot §3-1-6, maar zonder het verlengstuk van 0,60 m op dat van 1,50 m te monteren.
2. Demonteer vanaf de grond de 2 voorlopige leuning van de 5^{de} sport en monteer ze vervolgens definitief op de 7^{de} sport, zoals uitgelegd in §3-1-7.
3. Demonteer het voorlopige plateau van de 2^{de} sport en monteer het vervolgens definitief op de 4^{de} sport, zoals uitgelegd in §3-1-9.
4. Monteer de 1^{ste} en 2^{de} diagonale stijl, zoals uitgelegd in §3-1-8.
5. Monteer de 4 stabilisatoren S2 zoals uitgelegd in §3-5-1 en bevestig ze met de 2 klemmen boven de 1^{ste} en 8^{ste} sport.
6. Controleer de oppervlakte die de 4 stabilisatoren innemen volgens §3-8.
7. Monteer de 2 voorlopige leuning op de 10^{de} laddersporten.

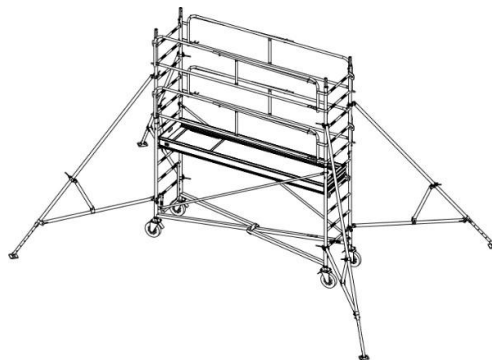

8. Monteer de twee verlengstukken (zonder het verlengstuk van 0,60 m) zoals uitgelegd in § 3-1-6.
9. Demonteer de 2 voorlopige leuning en monteer ze vervolgens definitief op de 14^{de} laddersport, zoals uitgelegd in §3-1-7.
10. Monteer de 3^{de}, 4^{de}, 5^{de} en 6^{de} diagonale stijlen tegenover elkaar, zoals uitgelegd in §3-1-10.
11. Monteer het 2^{de} definitieve plateau op de 11^{de} sport, zoals uitgelegd in §3-1-9.

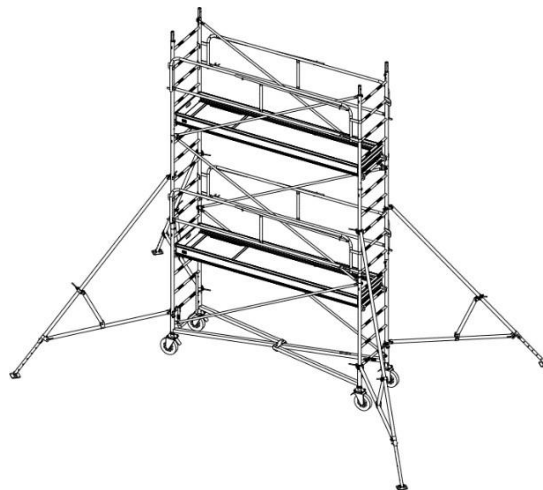

12. Monteer de twee verlengstukken (met het verlengstuk van 0,60 m) zoals uitgelegd in § 3-1-6.
13. Monteer de 5de en 6de leuning op de 21ste sporten, zoals uitgelegd in §3-1-10.
14. Monteer de 7^{de} en 8^{ste} diagonale stijl, zoals uitgelegd in §3-1-10.
15. Monteer het 3^{de} en laatste plateau op de 18^{de} sport, zoals uitgelegd in §3-1-9.
16. Monteer de opstapbeugel zoals uitgelegd in §3-1-12.
17. Controleer de positie van de onderdelen zoals uitgelegd in §2-5-3.
18. Voor een lagere werkhoogte dan 5,80 m zet u de leuning en plateaus lager, afhankelijk van de gewenste hoogte. Verwijder indien nodig het 1^{ste} plateau en de 1^{ste} en 2^{de} leuning.
19. Tip: de afstand tussen de sporten bedraagt 300 mm.

20. Om te voldoen aan EN 1004-1 moet er steeds minstens 2,10 m afstand tussen de plateaus zitten en mag het eerste plateau niet hoger staan dan 3,40 m.

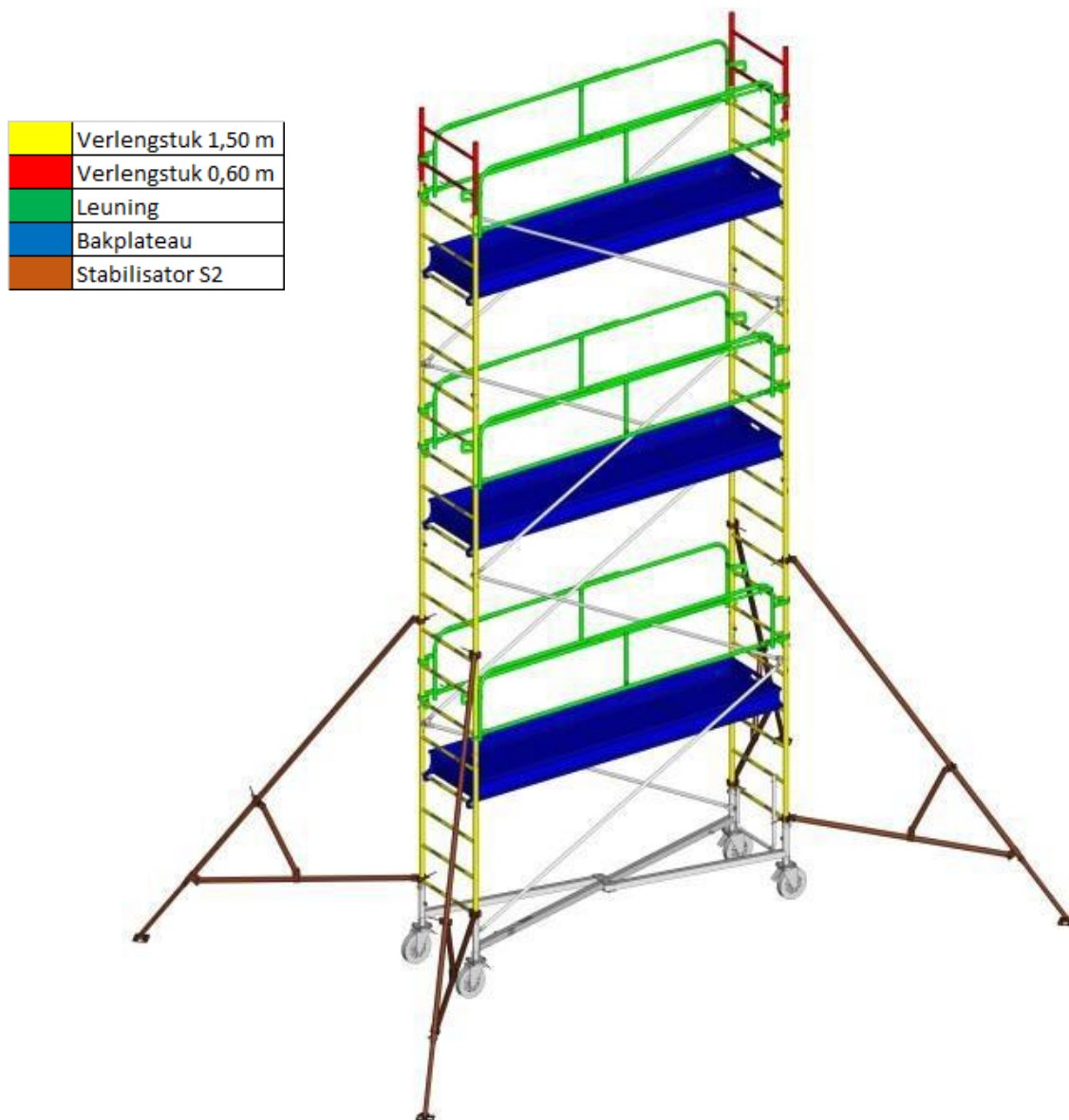

3-4. De GENERIS G750 en G950 met plateau op 8,80 m monteren

1. Om de G950 van 8,80 m te monteren, herhaalt u de stappen van §3-1 tot §3-1-6, maar zonder het verlengstuk van 0,60 m op dat van 1,50 m te monteren.
2. Demonteer vanaf de grond de 2 voorlopige leuning van de 5^{de} sport en monteer ze vervolgens definitief op de 10^{de} sport, zoals uitgelegd in §3-1-7.
3. Monteer de 3^{de} en 4^{de} diagonale stijl, zoals uitgelegd in §3-1-10.
4. Demonteer het voorlopige plateau van de 2^{de} sport en monteer het vervolgens definitief op de 7^{de} sport, zoals uitgelegd in §3-1-9.
5. Monteer de 1^{ste} en 2^{de} diagonale stijl, zoals uitgelegd in §3-1-8.
6. Monteer de 4 stabilisatoren S2 zoals uitgelegd in §3-5-1 en bevestig ze met de 2 klemmen boven de 1^{ste} en 8^{ste} sport.
7. Controleer de oppervlakte die de 4 stabilisatoren innemen volgens §3-8.
8. Monteer de twee verlengstukken van 1,50 m (zonder het verlengstuk van 0,60 m), zoals uitgelegd in §3-1-6.
9. Monteer de 2 voorlopige leuning op de 14^{de} laddersporten.

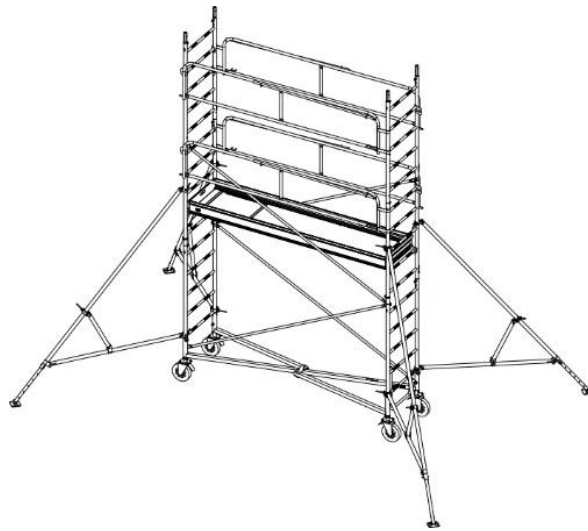

10. Monteer de twee verlengstukken van 1,50 m (zonder het verlengstuk van 0,60 m), zoals uitgelegd in §3-1-6.
11. Demonteer de 2 voorlopige leuning en monteer ze vervolgens definitief op de 17^{de} laddersport, zoals uitgelegd in §3-1-7.
12. Monteer de 5^{de} en 6^{de} diagonale stijl, zoals uitgelegd in §3-1-10.
13. Monteer het 2^{de} definitieve plateau op de 14^{de} sport, zoals uitgelegd in §3-1-9.



14. Monteer de 2 voorlopige leuningen op de 20^{ste} laddersporten.
15. Monteer de twee verlengstukken van 1,50 m (zonder het verlengstuk van 0,60 m), zoals uitgelegd in §3-1-6.
16. Demonteer de 2 voorlopige leuningen en monteer ze vervolgens definitief op de 24^{ste} laddersport, zoals uitgelegd in §3-1-7.
17. Monteer de 9^{de} en 10^{de} diagonale stijl, zoals uitgelegd in §3-1-10.
18. Monteer het 3^{de} definitieve plateau op de 21^{ste} sport, zoals uitgelegd in §3-1-9.
19. Monteer de 7^{de} en 8^{de} diagonale stijl, zoals uitgelegd in §3-1-10.
20. Monteer de twee verlengstukken van 1,50 m + 0,60 m, zoals uitgelegd in §3-1-6.
21. Monteer de 7^{de} en 8^{ste} leuning op de 31^{ste} laddersport.
22. Monteer de 11^{de} en 12^{de} diagonale stijl, zoals uitgelegd in §3-1-10.
23. Monteer het 4^{de} en laatste plateau op de 28^{ste} sport, zoals uitgelegd in §3-1-9.
24. Monteer de opstapbeugel zoals uitgelegd in §3-1-12.
25. Controleer de positie van de onderdelen zoals uitgelegd in §2-5-4.
26. Voor een lagere werkhoogte dan 8,80 m zet u de leuning en plateaus lager, afhankelijk van de gewenste hoogte. Verwijder indien nodig het 1^{ste} plateau en de 1^{ste} en 2^{de} leuning.
27. Afstand tussen sporten = 300 mm.
28. Om te voldoen aan EN 1004-1 moet er steeds minstens 2,10 m afstand tussen de plateaus zitten en mag het eerste plateau niet hoger staan dan 3,40 m

	Verlengstuk 1,50 m
	Verlengstuk 0,60 m
	Leuning
	Bakplateau
	Stabilisator S2

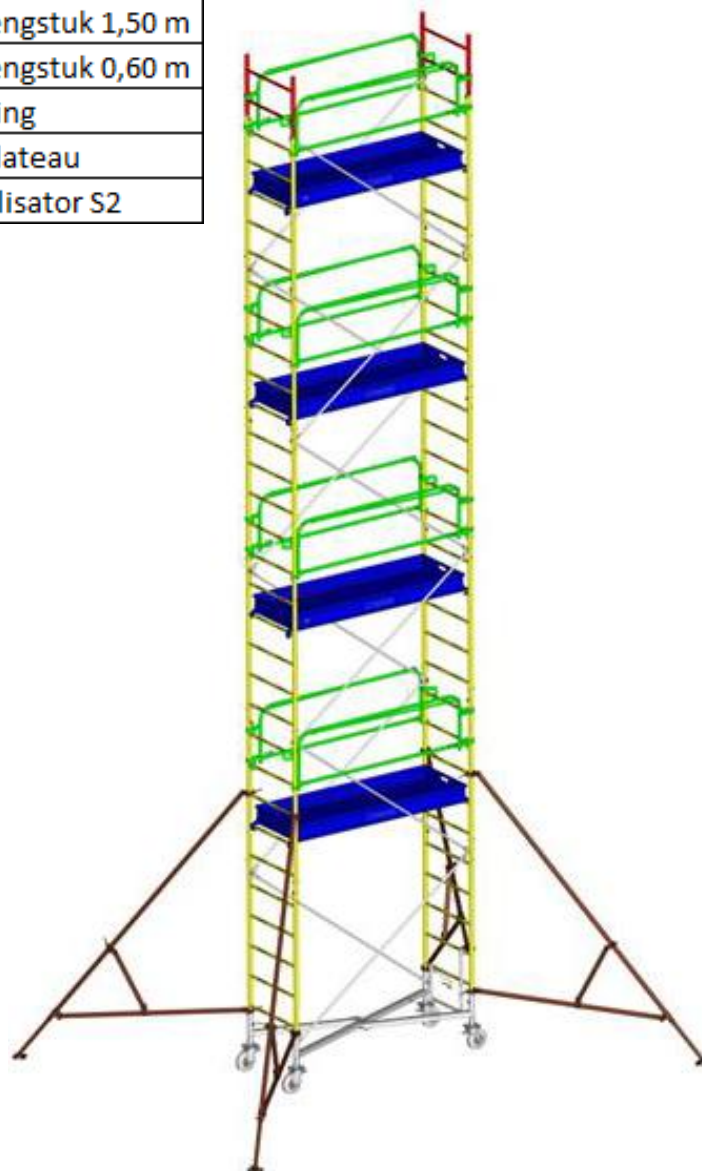

3-5. Samenstelling van stabilisator S2

Stabilisator S2 bestaat uit stabilisator S1 en een extra versterkingsbuis (code 05540).

1. Krachtarm van stabilisator S1
2. Versterkingsarm van stabilisator S1
3. Verstelbare poot
4. Complement voor stabilisator S2

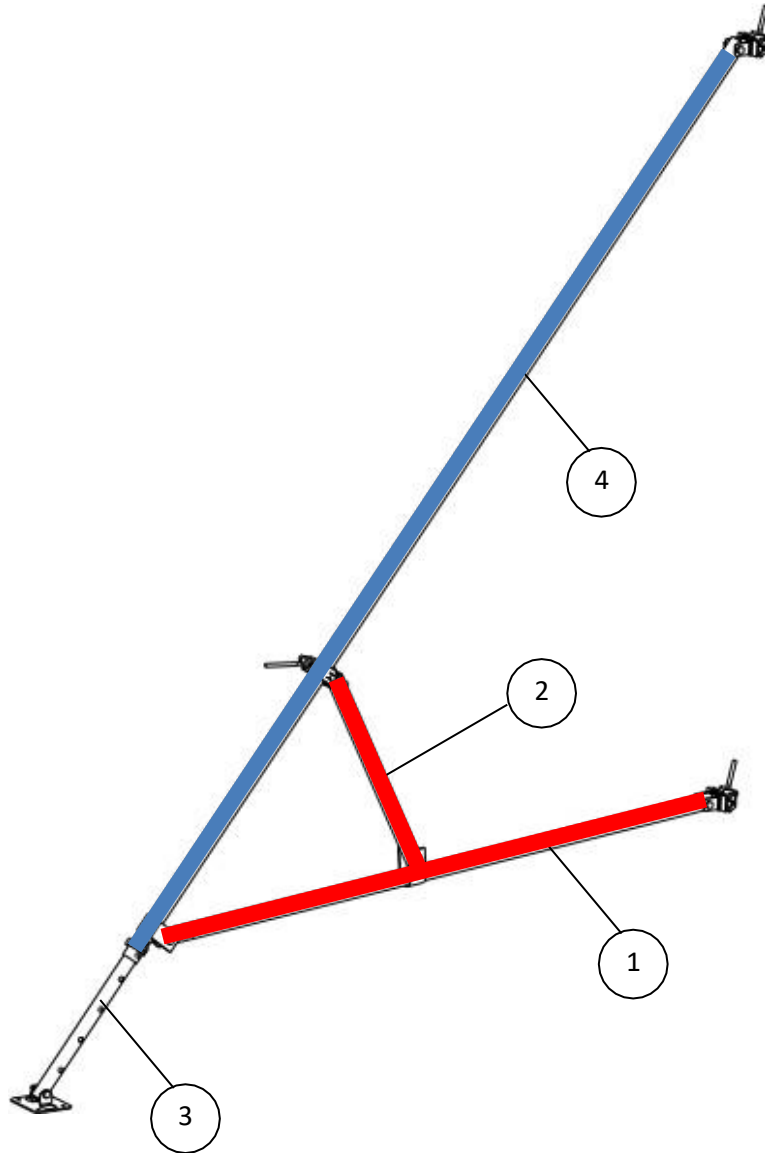

3-5-1 Stabilisator S2 monteren

5. Maak de pen van de verstelbare poot van stabilisator S1 los (rood) en verwijder de poot.
6. Steek de verstelbare poot in de versterkingsbuis (blauw) en zet hem vast met de pen.
7. Monteer stabilisator S1 zonder poot (rood) op het plaatje van de versterkingsbuis met de M12-schroef en -moer.
8. Haal de schroef met moer aan met een steeksleutel van 18.
9. Bevestig de versterkingsarm op de versterkingsbuis met de kraag.

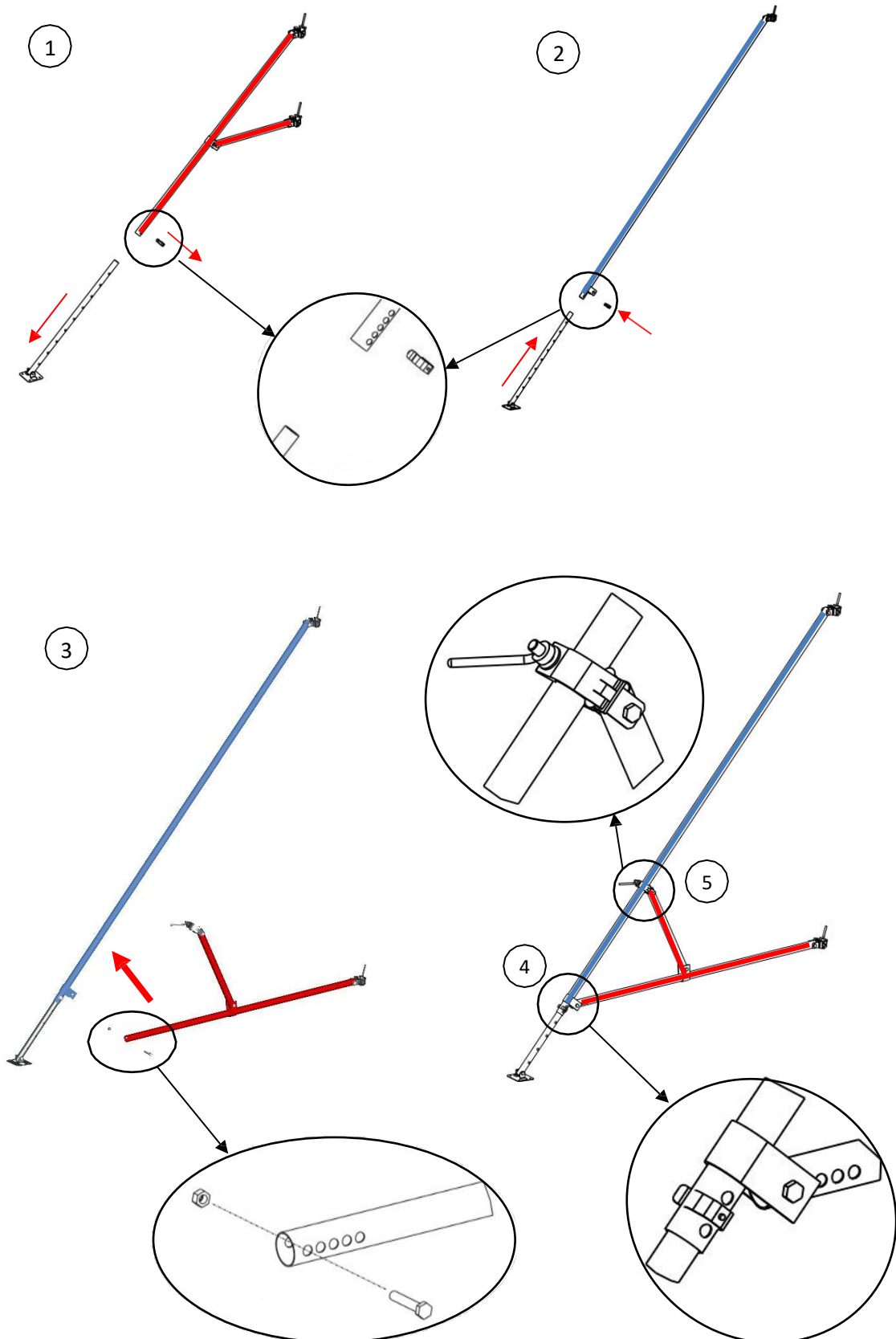

3-6. De GENERIS G750 en G950 met plateau op 11,50 m monteren

1. Herhaal de stappen van §3-1 tot §3-1-8 behalve:
 - Voor §3-1-3: monteer de 2 voorlopige leuningen op de 4^{de} laddersport.
 - Voor §3-1-4: monteer het voorlopige plateau op de 1^{ste} laddersport.
 - Voor §3-1-3: het is niet nodig om het verlengstuk van 0,60 m op het verlengstuk van 1,50 m te monteren.

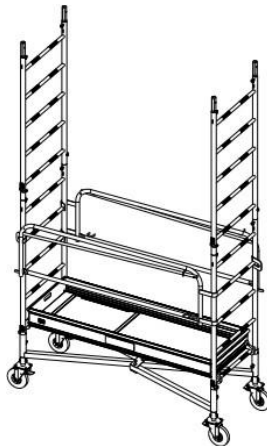

2. Monteer de 2 voorlopige leuningen op de 10^{de} laddersport, zoals uitgelegd in §3-1-7.
3. Monteer het voorlopige plateau op de 7^{de} sport, zoals uitgelegd in §3-1-9.

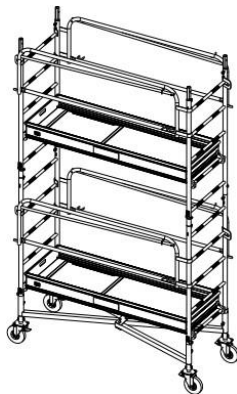

4. Monteer de twee verlengstukken van 1,50 m (zonder het verlengstuk van 0,60 m), zoals uitgelegd in §3-1-6.
5. Monteer de 4 stabilisatoren S3 zoals uitgelegd in §3-7-1 en bevestig ze met de 2 klemmen boven de 1^{ste} en 13^{de} sport.
6. Controleer de oppervlakte die de 4 stabilisatoren innemen volgens §3-8.
7. Demonteer de 2 voorlopige leuningen van de 10^{de} laddersport.
8. Demonteer het voorlopige plateau van de 7^{de} laddersport.
9. Monteer de 3^{de} en 4^{de} diagonale stijl, zoals uitgelegd in §3-1-8.
10. Monteer de 2 definitieve leuningen op de 12^{de} laddersport, zoals uitgelegd in §3-1-7.
11. Monteer het 1^{ste} definitieve plateau op de 9^{de} sport, zoals uitgelegd in §3-1-9.

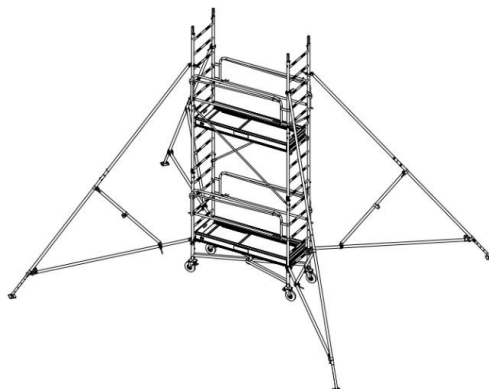

12. Demonteer het voorlopige plateau op de 2^{de} laddersport.
13. Demonteer vanaf de grond de 2 voorlopige leuning van de 5^{de} laddersport.
14. Monteer de 1^{ste} en 2^{de} diagonale stijl, zoals uitgelegd in §3-1-10.

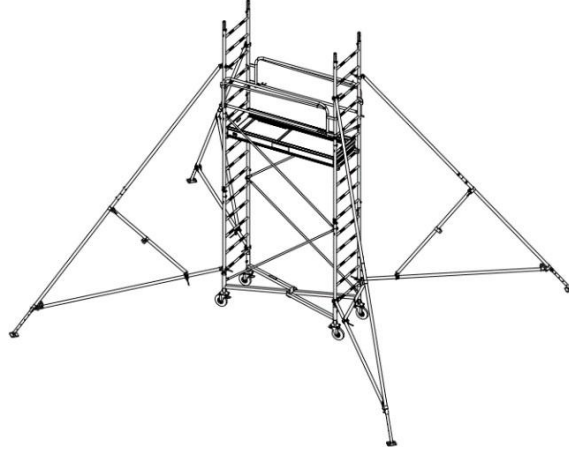

15. Monteer de 2 voorlopige leuning op de 15^{de} laddersporten.
16. Monteer de twee verlengstukken van 1,50 m (zonder het verlengstuk van 0,60 m), zoals uitgelegd in §3-1-6.

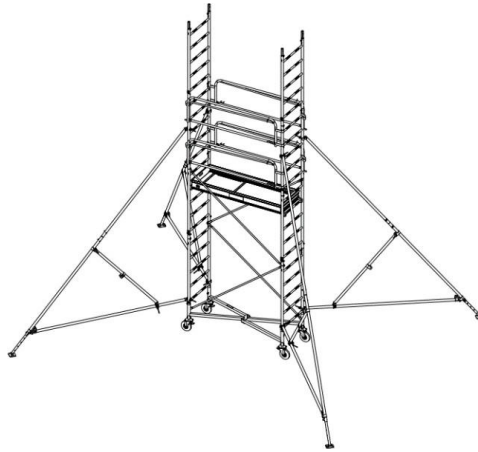

17. Demonteer de 2 voorlopige leuning en monteer ze vervolgens definitief op de 19^{de} laddersport, zoals uitgelegd in §3-1-7.

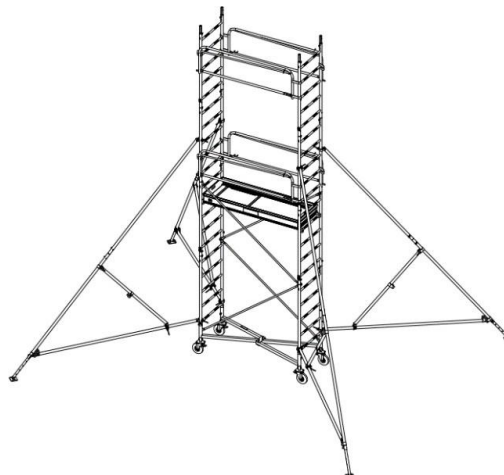

18. Monteer de 5^{de}, 6^{de}, 7^{de} en 8^{ste} diagonale stijl, zoals uitgelegd in §3-1-10.
19. Monteer het 2^{de} definitieve plateau op de 16^{de} sport, zoals uitgelegd in §3-1-9.
20. Monteer de twee verlengstukken van 1,50 m (zonder het verlengstuk van 0,60 m), zoals uitgelegd in §3-1-6.
21. Monteer de 2 voorlopige leuning op de 25^{ste} laddersport, zoals uitgelegd in §3-1-7.
22. Monteer het voorlopige plateau op de 22^{ste} sport, zoals uitgelegd in §3-1-9.

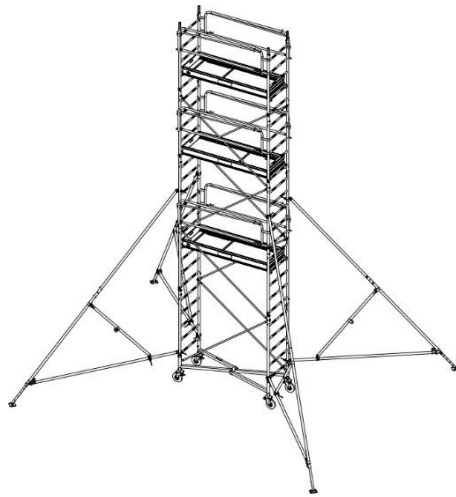

23. Monteer de twee verlengstukken van 1,50 m (zonder het verlengstuk van 0,60 m), zoals uitgelegd in §3-1-6.
24. Demonteer de 2 voorlopige leuning en monteer ze vervolgens definitief op de 26^{ste} laddersport, zoals uitgelegd in §3-1-7.
25. Demonteer het voorlopige plateau en monteer het vervolgens definitief op de 23^{de} sport, zoals uitgelegd in §3-1-9.
26. Monteer de 9^{de} en 10^{de} diagonale stijl, zoals uitgelegd in §3-1-10.

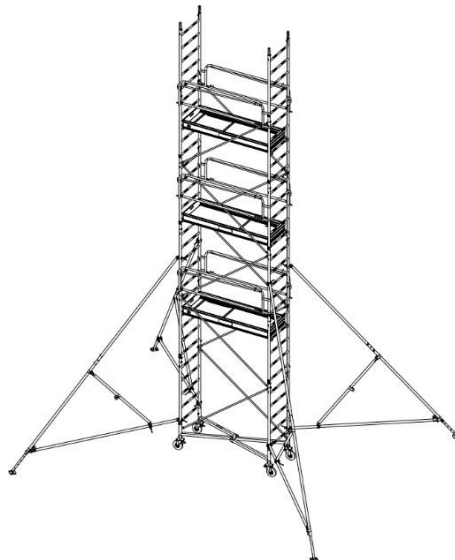

27. Monteer de 2 voorlopige leuning op de 29^{ste} laddersport, zoals uitgelegd in §3-1-7.
28. Monteer de twee verlengstukken van 1,50 m (zonder het verlengstuk van 0,60 m), zoals uitgelegd in §3-1-6.

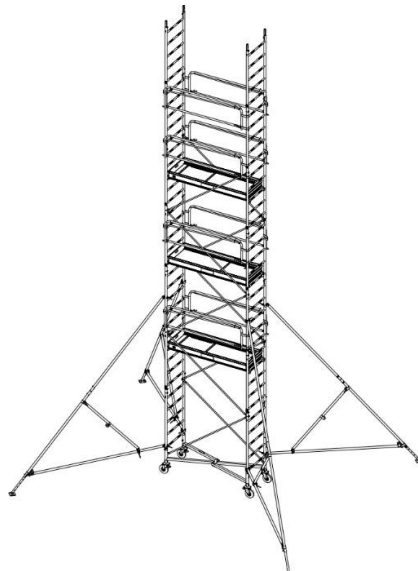

29. Demonteer de 2 voorlopige leuning en monteer ze vervolgens definitief op de 33^{ste} laddersport, zoals uitgelegd in §3-1-7.
30. Monteer de 11^{de}, 12^{de}, 13^{de} en 14^{de} diagonale stijl, zoals uitgelegd in §3-1-10.
31. Monteer het 4^{de} definitieve plateau op de 30^{ste} sport, zoals uitgelegd in §3-1-9.
32. Monteer de twee verlengstukken van 1,50 m + 0,60 m, zoals uitgelegd in §3-1-6.
33. Monteer de 10^{de} en 12^{ste} leuning op de 40^{ste} laddersport.
34. Monteer de 15^{de} en 16^{de} diagonale stijl, zoals uitgelegd in §3-1-10.
35. Monteer het 5^{de} en laatste plateau op de 36^{ste} sport, zoals uitgelegd in §3-1-9.
36. Monteer de opstapbeugel zoals uitgelegd in §3-1-12.
37. Controleer de positie van de elementen volgens §2-5-5.
38. Voor plateaus op minder dan 11,50 m hoogte, kunt u de leuning en plateaus lager zetten, afhankelijk van de gewenste hoogte. Verwijder indien nodig het 1^{ste} plateau en de 1^{ste} en 2^{de} leuning.
39. Ter herinnering: de afstand tussen de sporten bedraagt 300 mm.
40. Om te voldoen aan EN 1004-1 moet er steeds 2,10 m afstand tussen de plateaus zitten en mag het eerste plateau niet hoger staan dan 3,40 m.

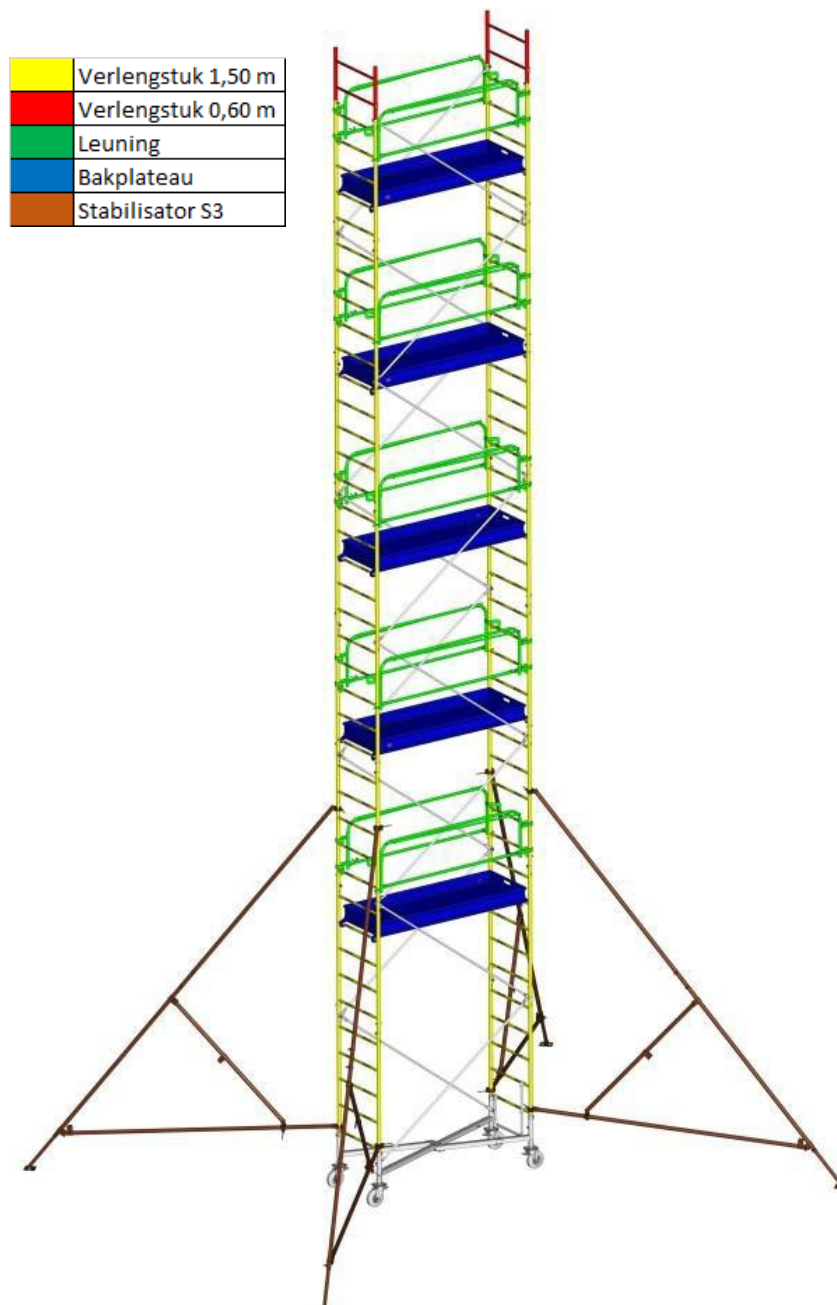

3-7. Samenstelling van stabilisator S3

1. Krachtarm van stabilisator S1
2. Verstelbare poot
3. Complement voor stabilisator S2
4. Onderste arm S3
5. Bovenste arm S3
6. Versterkingsbuis S3 (aan de binnenzijde van de armen)
7. Pen 80403

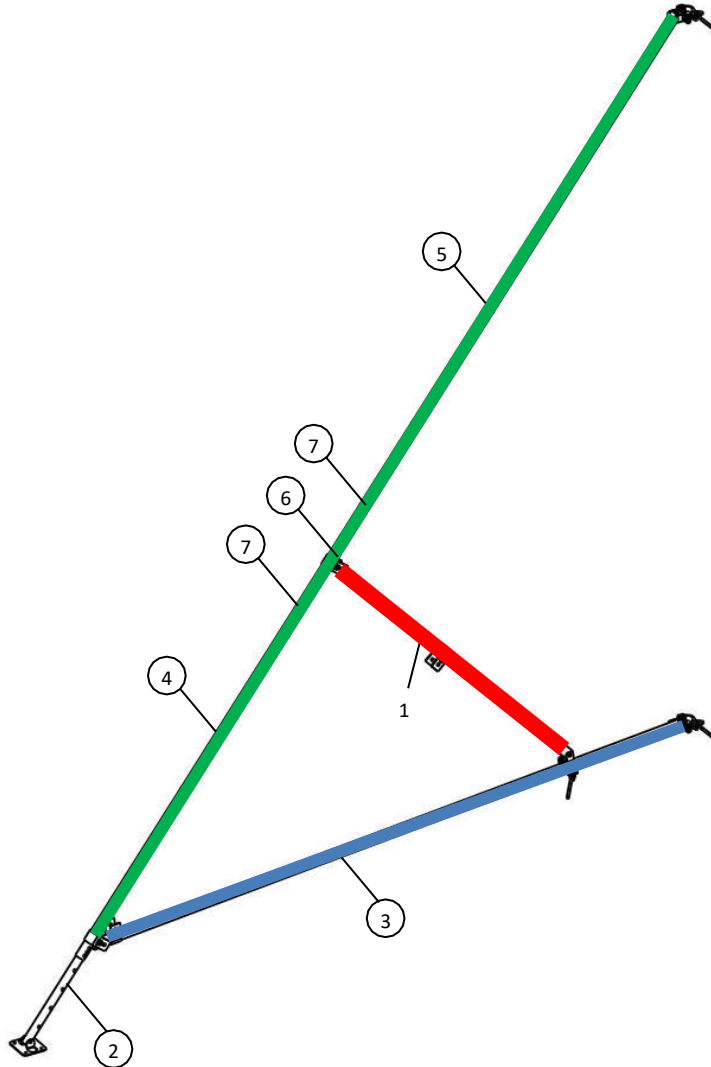

3-7-1 Stabilisator S3 monteren

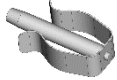
1. Bevestig de versterkingsbuis S3 aan de onderste arm S3 met de pen 80403. 
2. Bevestig vervolgens de bovenste arm S3 op het geheel van versterkingsbuis en onderste arm met de pen 80403. 
3. Haal het complement voor stabilisator S2 van de stabilisator S2 en bevestig het op de onderste arm S3 met de M12-schroef en -moer.

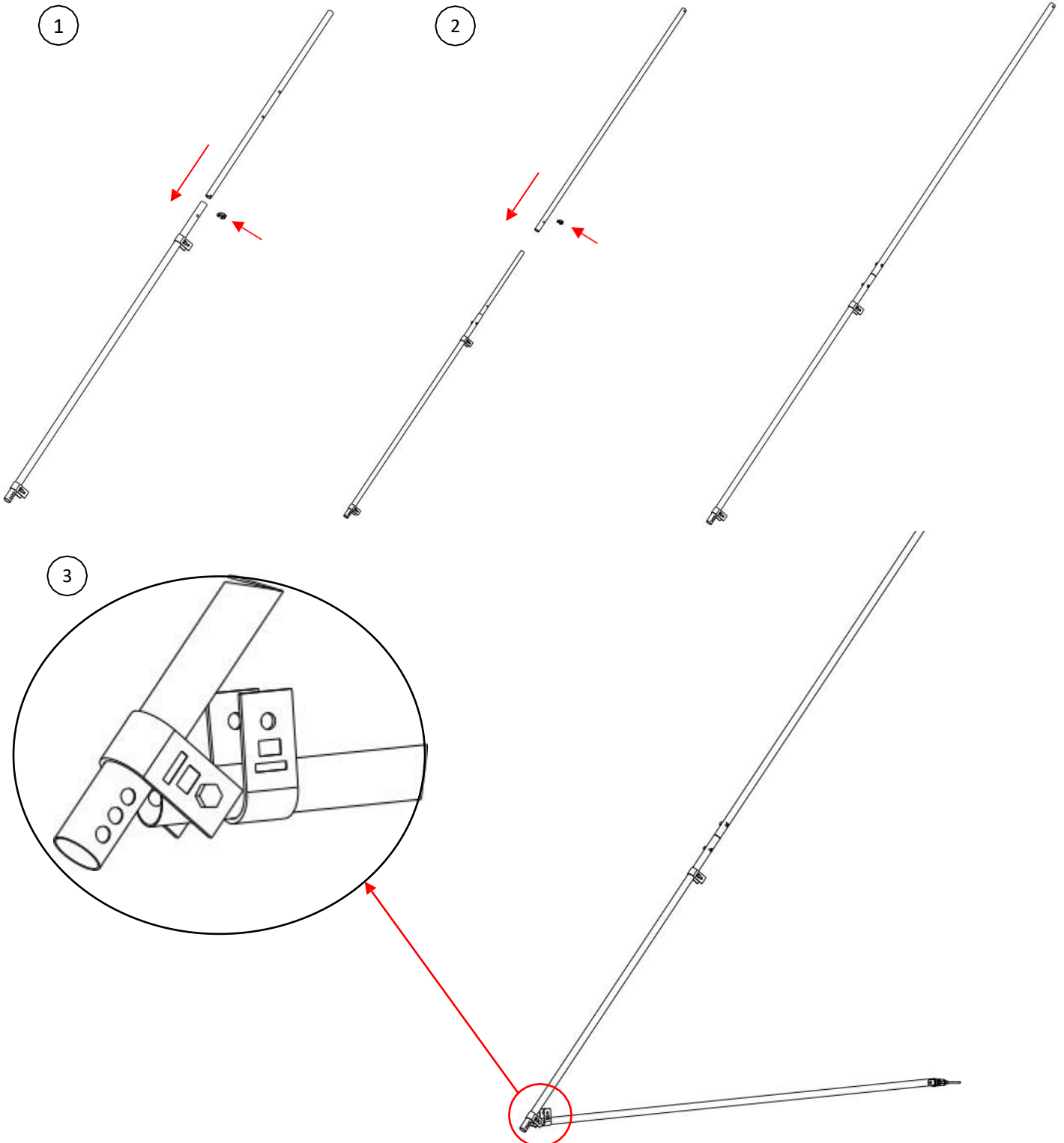

4. Haal de versterkingsarm van stabilisator S1 van de stabilisator S2 en bevestig hem op de onderste arm S3 met de M12-schroef en -moer.
5. Steek de poot in de onderste arm S3 en zet hem vast met de pen 80403.

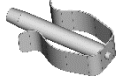

4

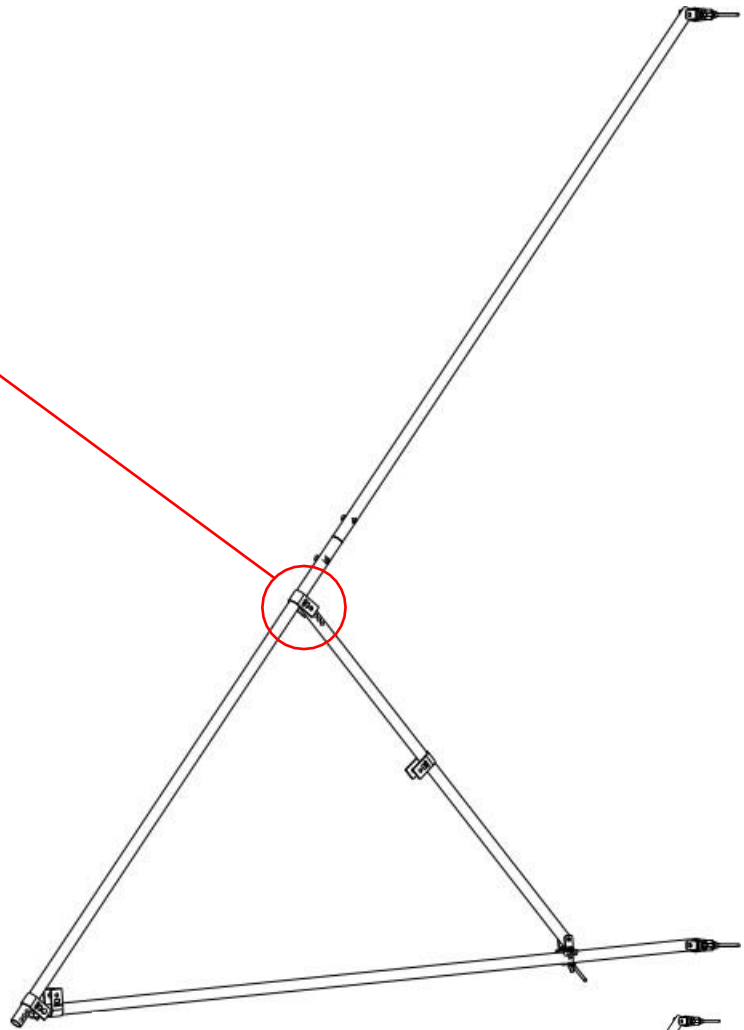
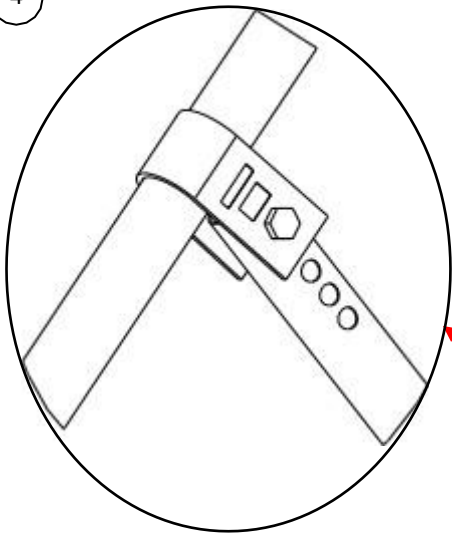

5

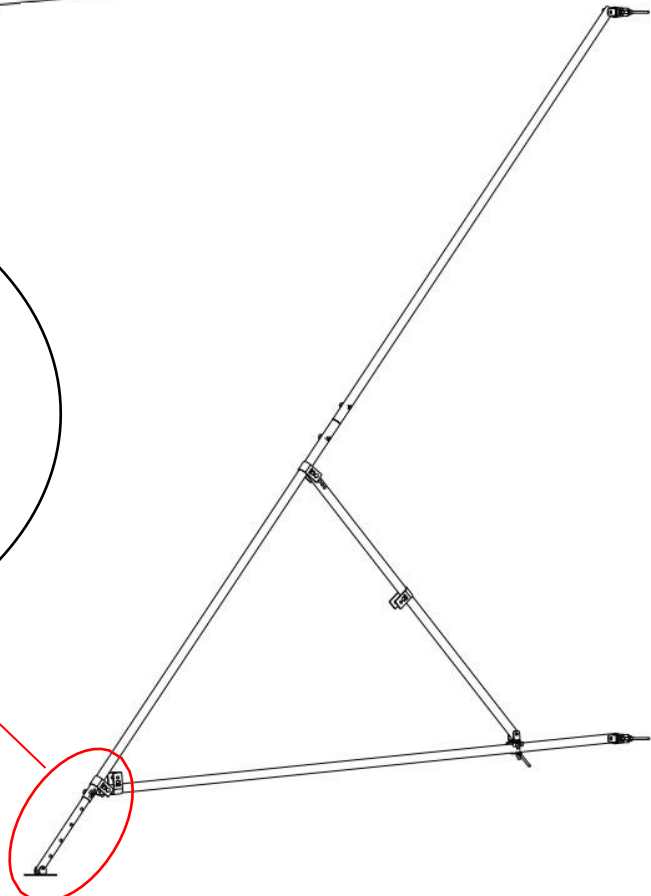
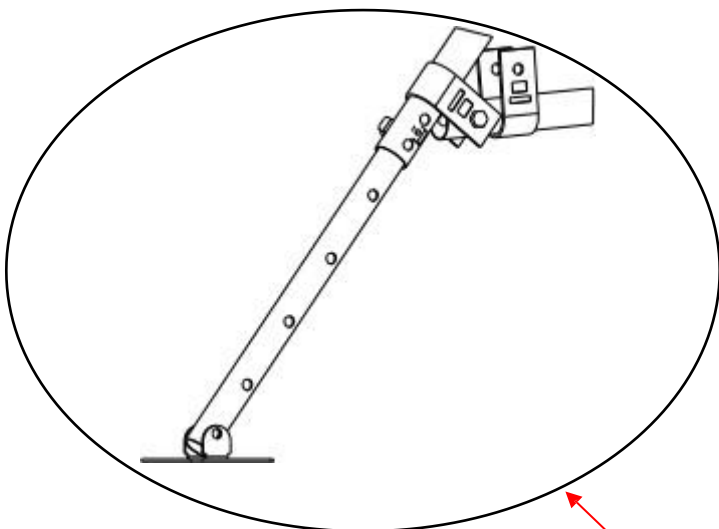

3-8. Minimale ingenomen oppervlakte van de steiger

Situatie 1: normaal gebruik

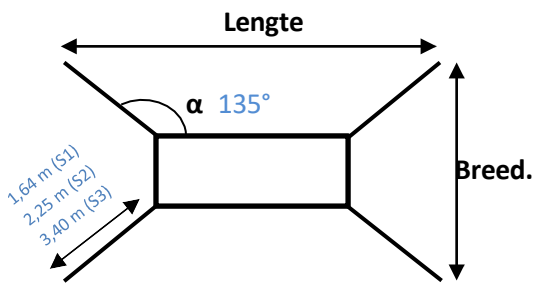

Normaal gebruik		
Type	Stabilisator	Stabilisator
Model	G750 (3-6-9-12 m)	G950 (3-6-9-12 m)
α	135°	135°
Lengte met stab S1 (m)	4,28	5,28
Breedte met stab S1 (m)	3,00	3,00
Lengte met stab S2 (m)	5,20	6,20
Breedte met stab S2 (m)	3,95	3,95
Lengte met stab S3 (m)	6,80	7,80
Breedte met stab S3 (m)	5,55	5,55

Situatie 2: gebruik langs een muur

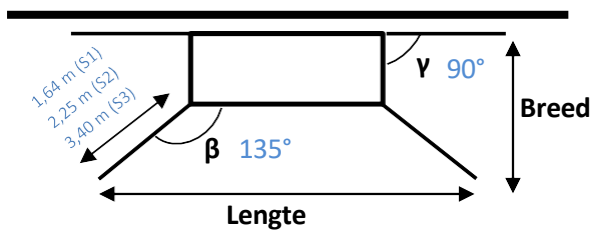

Gebruik langs een muur		
Type	Stabilisator	Stabilisator
Model	G750 (3-6-9-12 m)	G950 (3-6-9-12 m)
β	135°	135°
γ	90°	90°
Lengte met stab S1 (m)	4,28	5,28
Breedte met stab S1 (m)	1,89	1,89
Lengte met stab S2 (m)	5,20	6,20
Breedte met stab S2 (m)	2,35	2,35
Lengte met stab S3 (m)	6,80	7,80
Breedte met stab S3 (m)	3,15	3,15

- Zie ook het etiket dat op de basis met stiften is aangebracht.

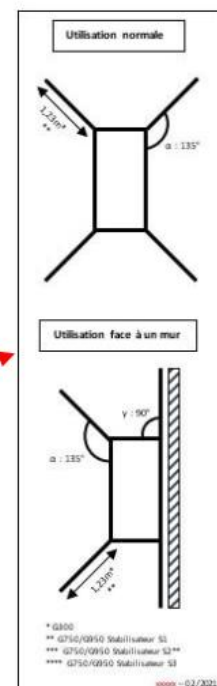
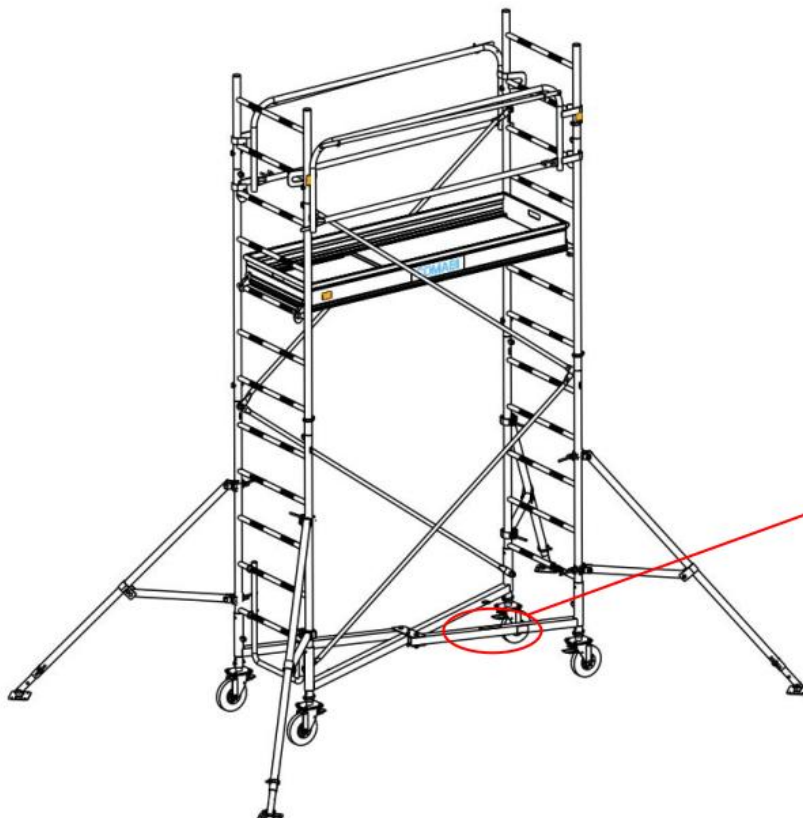

Hoofdstuk 4: Takelen met het hijsaccessoire van Comabi

4-1. Beoogd gebruik van het accessoire

De takelkit mag alleen worden gebruikt voor de steigermodellen die vermeld staan op het etiket van het accessoire.

4-2. Gebruiksbeperkingen

De maximale belasting van een hijssoog bedraagt 150 kg.

Een volledige kit kan dus worden belast met 600 kg.

De kit is niet geschikt voor een steiger G950 van meer dan 8,80 m omdat het gewicht dan hoger is dan 600 kg (zie §2-3).

4-3. Instructies voor montage, gebruik en onderhoud

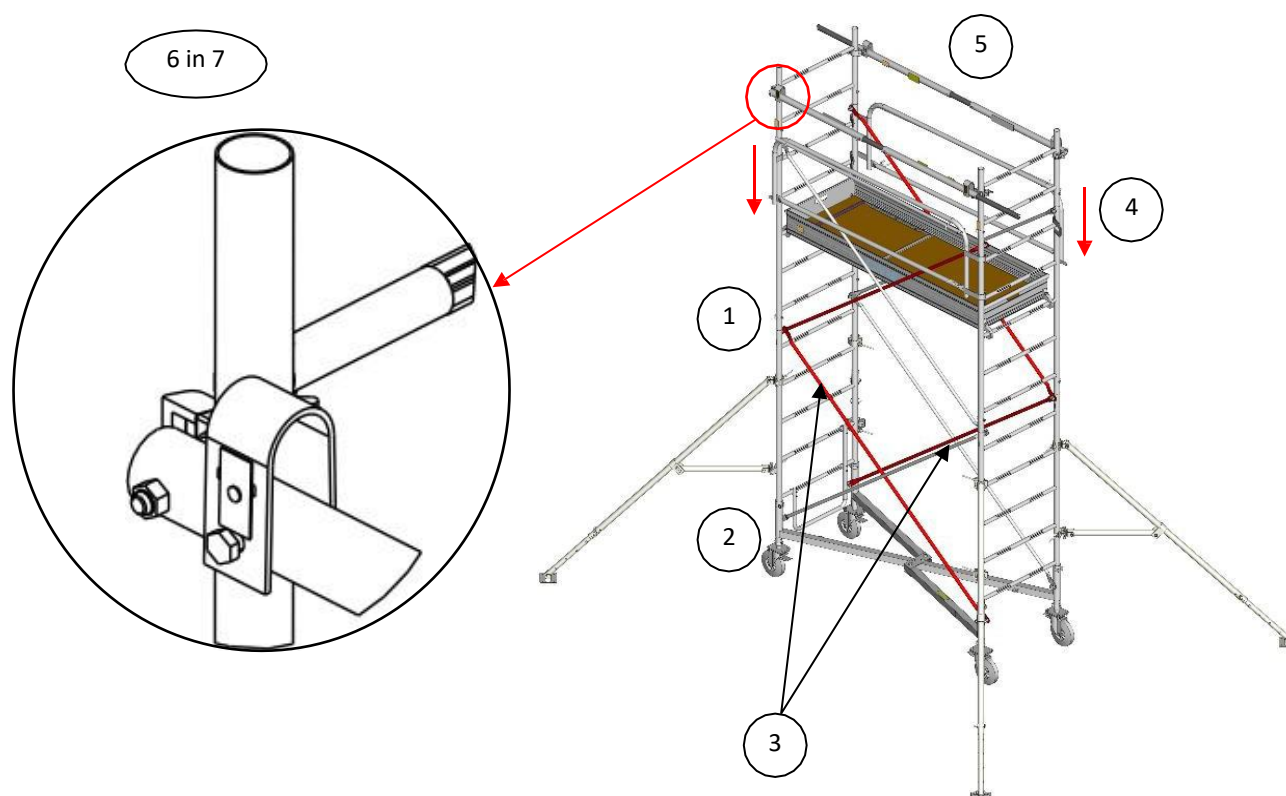

1. De ladders moeten met bouten aan elkaar worden bevestigd.
2. De vier wielen moeten met bouten worden vastgezet.
3. De diagonale stijlen moeten dubbel worden aangebracht.
4. Zet de leuningen een sport lager dan de hijsstang.
5. Pas de lengte van de hijsstangen aan volgens de lengte van de rolsteiger.
6. De hijsstangen moeten aan de buitenkant van de rolsteiger worden gemonteerd.
7. De kragen van de takelkit moeten onder de laddersporten worden aangebracht.
8. Tijdens het takelen mogen er zich geen personen of voorwerpen op de rolsteiger bevinden.
9. De hoek van de stropen moet voldoen aan de geldende normen.
10. Zie de voorschriften van de artikelen R.4323-23 en het besluit van 1 maart 2004 voor de controles (Franse wetgeving).
11. Zie ook hoofdstuk 8 van deze handleiding.





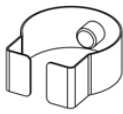

Hoofdstuk 5: De G750-G950 op een hoogteverschil monteren (optie)

5-1. Samenstelling van de trapkits

- G750: referentie van de kit: 100-03012009

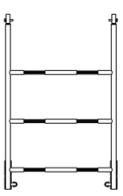
AFBEELDING ONDERDEEL				
Benaming	G750 LADDER 1 M GALVA	G750 ADAPTER BASIS	G750 DIAGONALE STIJL LADDER	PEN GENERIS- BASIS
Referentie onderdeel	4500	4550	15159	35008
Gewicht onderdeel (kg)	6,9	2	4	0,05
Referentie kit: 3012009	1	1	2	4

- G950: referentie van de kit: 100-03016006

AFBEELDING ONDERDEEL				
Benaming	G750 LADDER 1 M GALVA	G750 ADAPTER BASIS	RCM8 DIAGONALE STIJL MET KRAAG	PEN GENERIS- BASIS
Referentie onderdeel	4500	4550	10950	35008
Gewicht onderdeel (kg)	6,9	2	9	0,05
Referentie kit: 3016006	1	1	2	4

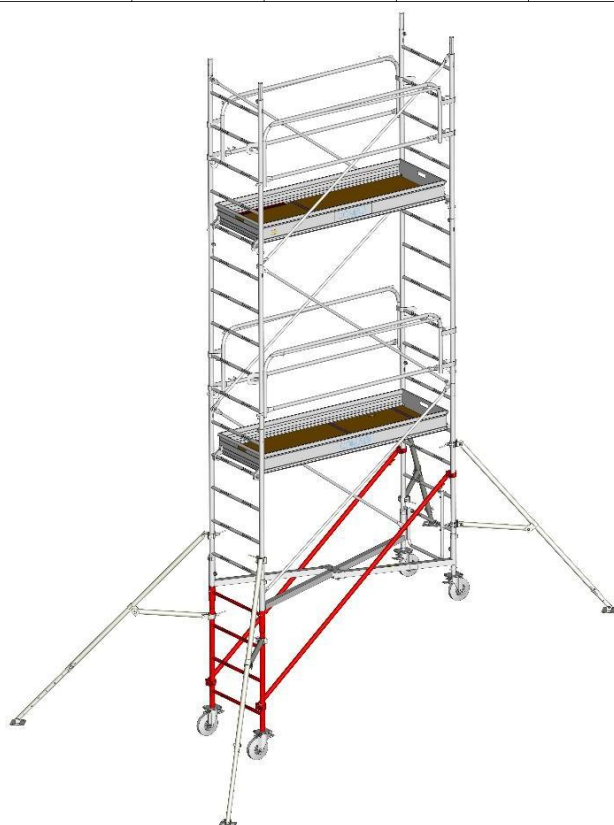



5-2. De kits voor de GENERIS G750 en G950 monteren

Deze montage-instructies gelden voor trappen, niet voor hellingen.

Als de hoogte van de trappen niet overeenkomt met de lengte van de steiger of als de wielen niet op een stevige ondergrond staan, moet een MASSIEVE STUT worden voorzien om één trede te verbreden en voldoende stabiliteit en stevigheid te garanderen.

De maximale hoogte van het plateau boven de grond (onderkant trap) = 5,80 m met stabilisatoren S1 voor de G750 en stabilisatoren S2 voor de G950.

19. Steek de basisadapter langs onderen in de basis en zet vast met de twee pennen voor de 'GENERIS-basis' (code 35008). 

20. Steek het verlengstuk van 1,00 m langs onderen in de basis en zet vast met de twee pennen voor de 'GENERIS-basis' (code 35008). 

21. Breng de twee wielen aan in het verlengstuk van 1,00 m en zet ze vast met de twee pennen (code 34222). 

Haal met een voet de rem van de 4 wielen aan.

22. Breng de verlengstukken van 1,50 m aan tegenover elkaar, volgens de instructies in §3-1-7.

23. Monteer de diagonale stijl tussen de 1^{ste} en 2^{de} sport van het verlengstuk van 1,00 m en op het tegenoverliggende verlengstuk.

Haal de 2 M14-moeren van de kraag aan met een sleutel van 22.

Herhaal stap 5 voor de 2^{de} diagonale stijl.

Controleer of beide verlengstukken perfect zijn uitgelijnd.

24. Monteer verder door het 2^{de} verlengstuk van 1,50 m toe te voegen. Ga vervolgens verder vanaf §3-1-8.

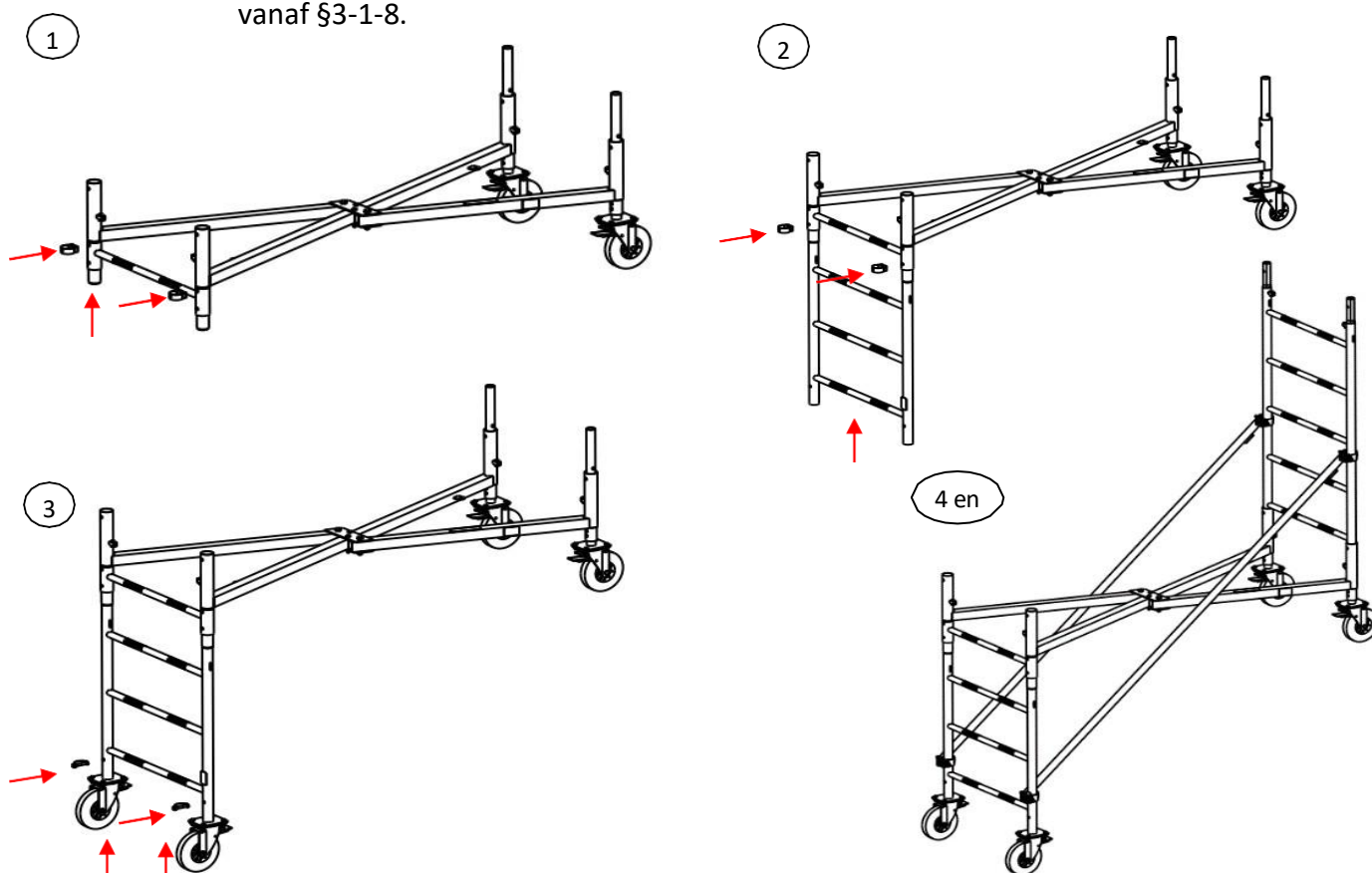

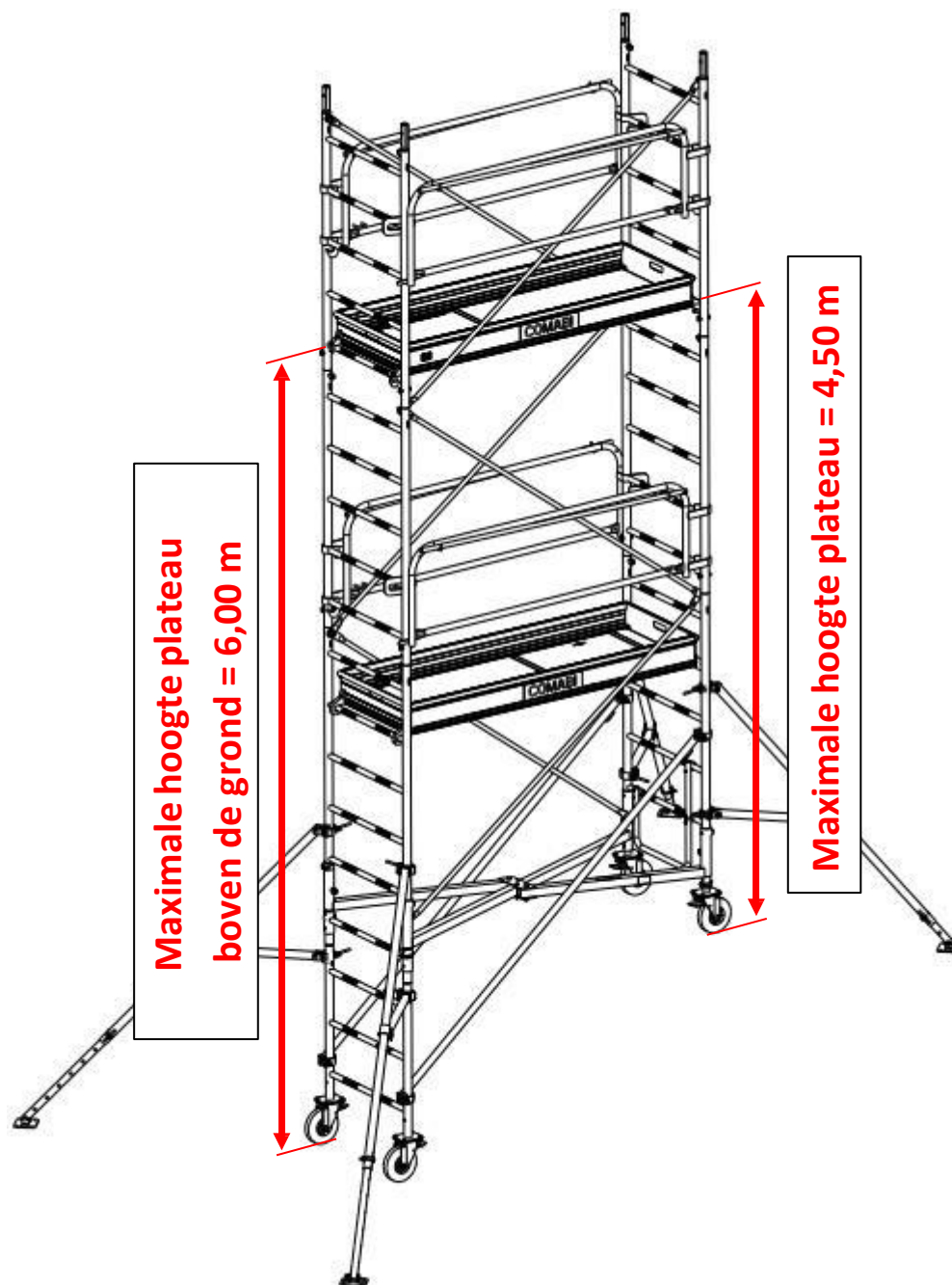

Hoofdstuk 6: Na de montage en voor het gebruik

De veiligheidsverantwoordelijke van de bouwplaats, die door de aannemer is aangesteld, moet controleren of alles correct is gemonteerd.

Hij moet onder meer het volgende controleren:

- Het frame is in goede staat.
- Het frame is volledig gemonteerd.
- De rolsteiger is correct en volledig.
- De rolsteiger staat verticaal/moet verder worden afgesteld.
- Er zijn geen veranderingen in de omgeving die van invloed zijn op het veilige gebruik van de rolsteiger.
- De stabilisatoren en de uitzetpoten voldoen aan de handleiding.
- De remmen zijn aangehaald (de wielen zijn geblokkeerd).

 **De voorschriften in de bijgeleverde handleiding MOETEN steeds worden nageleefd.**

Hoofdstuk 7: Voorschriften

5-1. Gebruiksaanwijzingen

Deze handleiding vormt geen vervanging voor de geldende regelgeving, die steeds moet worden geraadpleegd.

- Leef de maximale toegelaten belasting van de plateaus en het frame na.
- De horizontale krachten mogen niet meer dan 30 kg bedragen (d.w.z. 30 daN).
- Maximale windsnelheid met stabilisatoren = 45 km/u.

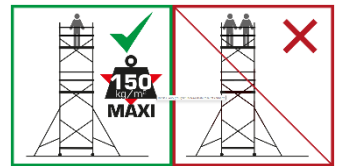

Werkzone:

- Blijf uit de buurt van blote geleiders onder spanning.
- In openbare ruimten moet de steiger ontoegankelijk zijn voor het publiek.
- Zorg ervoor dat niemand op de steiger kan klimmen wanneer deze zonder toezicht wordt achtergelaten.
- Baken de werkzone af wanneer er machines, voertuigen enz. moeten langsrijden.
- Controleer alvorens de steiger te verplaatsen of er geen bovengrondse hindernissen zijn.
- Voorzien op losse grond een rolbaan.

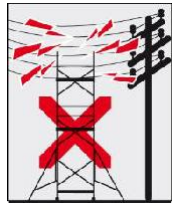

Het is verboden:

- Een zwenkarm aan de buitenkant van de rolsteiger te bevestigen, zelfs geen handmatige zwenkarm.
- Een rolsteiger geheel of gedeeltelijk af te dekken met zeilen.
- De steiger hoger te maken dan is toegestaan.
- Andere onderdelen te gebruiken dan die zoals vermeld in de beschrijving.
- De steiger te gebruiken zonder de stabilisatoren (volgens de handleiding van de fabrikant).
- Een steiger te gebruiken die niet verticaal staat (tolerantie: 1%).
- Een steiger te gebruiken die niet volgens de instructies in deze handleiding is gemonteerd.
- Een brug te leggen tussen een steiger en een gebouw of tussen twee steigers.
- Te springen op de plateau.
- Het werkplatform van buitenaf te betreden.
- Planken te gebruiken als plateau.
- Een ladder tegen de steiger te zetten.
- Het product te bevestigen aan een vaste structuur. Bij windsnelheden van meer dan 45 km/u moet het product worden gedemonteerd.
- De steiger te gebruiken als randbeveiliging.
- Om de steiger op te hangen
- Om op een onbeschermd platform te staan

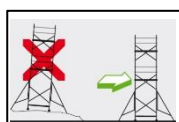
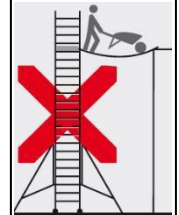
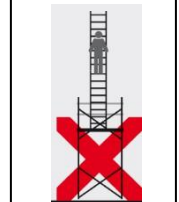
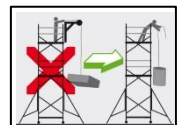

5-2. Voorschriften voor verplaatsingen

- Rolsteigers moeten handmatig worden verplaatst door twee personen, over een vaste, effen bodem zonder hindernissen op of boven de grond. Een steiger moet worden verplaatst door ertegen te duwen, nooit door eraan te trekken.
- De steiger mag niet sneller worden verplaatst dan de normale snelheid waarmee een persoon loopt.
- Verplaats de steiger niet over hellingen van meer dan 1%.
- Maximale rolhoogte: 6 m (frame).
- Een rolsteiger mag nooit door een motorvoertuig worden getrokken.
- Een rolsteiger mag nooit worden verplaatst bij een windsnelheid van meer dan 35 km/u.
- Laat de stabilisatoren op de rolsteiger zitten tijdens de verplaatsing (zo klein mogelijke speling tussen de steunplaat en de grond).
- De grond waarover de rolsteiger wordt verplaatst, moet stevig genoeg zijn voor afdalende lasten. Op losse grond moet een rolbaan worden voorzien.
- Het is verboden de rolsteiger te verplaatsen wanneer er zich personen of voorwerpen op bevinden.
- Til de steiger niet op met een hijskraan of loopkraan.

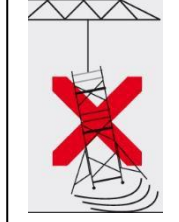
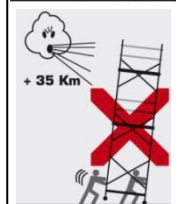

Hoofdstuk 8: Montage voor transport en deurdoorgangen

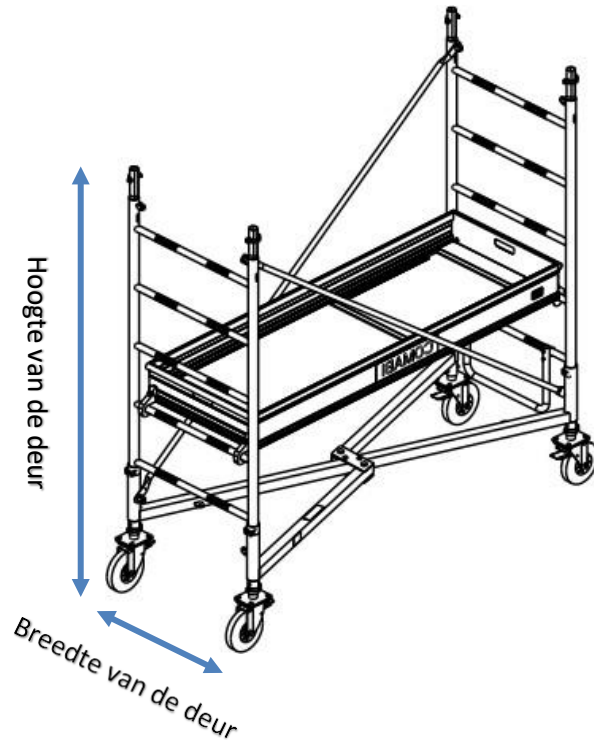

De rolsteigers GENERIS 750 en G950 kunnen door een deur met een minimumbreedte van 0,86 m en een minimale vrije hoogte van 2,15 m.

Het is ook mogelijk om materiaal en klein gereedschap te vervoeren.

Het wordt aanbevolen om de steiger tijdens de opslag te beschermen tegen slechte weersomstandigheden, zodat hij langer meegaat.

Hoofdstuk 9: Controle en onderhoud

CONTROLE:

Controleer alle onderdelen voor elke montage, en in het bijzonder:

- de banden en remmen van de wielen
- de veiligheidsvoorzieningen (pennen, moffen enz.)
- de haken van de werkplateaus en hun bevestigingen
- het multiplex van de plateaus
- de bevestigingskragen van de stabilisatoren
- de lasnaden van de laddersporten

Alle onderdelen met:

- een permanente vervorming
- gaten
- inkepingen (bijvoorbeeld door slijpen enz.)
- sterke roestvorming
- beschadigde lasnaden

... moeten worden afgedankt.

Vervang het onderdeel ook in geval van twijfel.

Zie: controleformulier beschikbaar op: <https://www.tubesca-comabi.international/en/documentation-center>

De wettelijk verplichte controles (zoals voorzien in het [Franse] besluit van 21 december 2004) zijn als volgt:

Controle voor de ingebruikname op elke plaats van installatie:

- bij het eerste gebruik
- wanneer de rolsteiger wordt gedemonteerd en vervolgens weer gemonteerd
- wanneer de gebruiksomstandigheden, de weersomstandigheden of de omgeving veranderd zijn en dit van invloed kan zijn op de gebruiksveiligheid van de rolsteiger
- wanneer de steiger gedurende minstens een maand niet is gebruikt

Deze controle omvat een beoordeling van de geschiktheid, een beoordeling van de montage en installatie en een beoordeling van de staat. De traceerbaarheid van deze controle moet worden vastgelegd in het veiligheidsregister van de inrichting.

Dagelijkse controle

- Deze controle omvat een beoordeling van de staat.

Driemaandelijke controle

- Aangezien deze controle in het geval van rolsteigers vergelijkbaar is met de dagelijkse controle, wordt de uitgevoerde controle minstens een keer om de 3 maanden vastgelegd in het veiligheidsregister van de instelling.

Opmerking: deze controles mogen alleen worden uitgevoerd door personeel dat in het bezit is van een getuigschrift van vakbekwaamheid afgegeven door het hoofd van de inrichting, met de vermelding 'controleur en gebruiker'.

Voor verdere inlichtingen en meer informatie over de controletabellen, zie RECO R.457, bijlage 3, 3bis, 4, 5, 6.

ONDERHOUD

Houd de onderdelen schoon en de veiligheidsvoorzieningen in goede staat.

Vervang of reinig tijdig alle beschadigde borden of stickers met gebruiks- en veiligheidsinstructies.

Op de volgende website vindt u de aftersalesdienst van de verschillende onderdelen:

<https://www.tubesca-comabi.international/en/documentation-center>

Hoofdstuk 10: Demontage

- **Vóór de demontage:**

- De stabiliteit van de steiger controleren:
 - de remmen van de wielen zijn aangehaald,
 - de stabilisatoren zijn goed geplaatst enz.
- Indien nodig touwen voorzien om de elementen te hanteren.
- Altijd PBM's dragen.

- **Vóór de hantering:**

- De pennen terug aanbrengen op de betreffende elementen.

- De beschadigde onderdelen apart leggen om ze te vervangen.

- **Tijdens de demontage:**

- Met twee personen tegelijk aan de demontage werken en de nodige PBM's gebruiken.

- Maximale windsnelheid = 45 km/u.

- In de strikt omgekeerde volgorde te werk gaan als bij de montage.

Sla de rolsteiger op een droge, ruime, beveiligde plaats op, waar de steiger niet beschadigd kan raken en geen hindernis vormt.

Hoofdstuk 11: Milieu

De GENERIS G750 en G950 zijn voornamelijk uit staal vervaardigd. Nog andere materialen zoals aluminium, plastic en hout zijn in het product verwerkt.

Aan het einde van de levensduur mag het product niet worden verwijderd als ongesorteerd afval. Als eindgebruiker speelt u een cruciale rol in de cyclus van hergebruik en recycling. Breng het product naar een erkend afvalverzamelcentrum.

Hoofdstuk 12: Garantie

De garantie gaat in op de factuurdatum.

Onze garantie geldt alleen wanneer de koper zijn contractuele verplichtingen naleeft en met name betaalt.

De garantie is beperkt tot het vervangen in onze fabriek of het repareren van de oorspronkelijke onderdelen die volgens onze expertise als defect worden aangemerkt.

Alle andere rechten zijn uitgesloten. De toepassing van de garantie kan in geen geval aanleiding geven tot enige schadevergoeding.

Deze garantie geldt uitsluitend voor producten die zijn gemonteerd en gebruikt volgens de instructies in de technische handleiding voor montage en gebruik.

BELANGRIJK: bewaar zorgvuldig uw aankoopbewijs (factuur of leverbon), want u heeft het nodig om aanspraak te maken op de garantie.

Voor verdere inlichtingen kunt u contact met ons opnemen via de website:

www.tubesca-comabi.com

GENERIS 750-950

Ficha de montagem e de utilização

Este manual deve ser obrigatoriamente entregue aos montadores e utilizadores

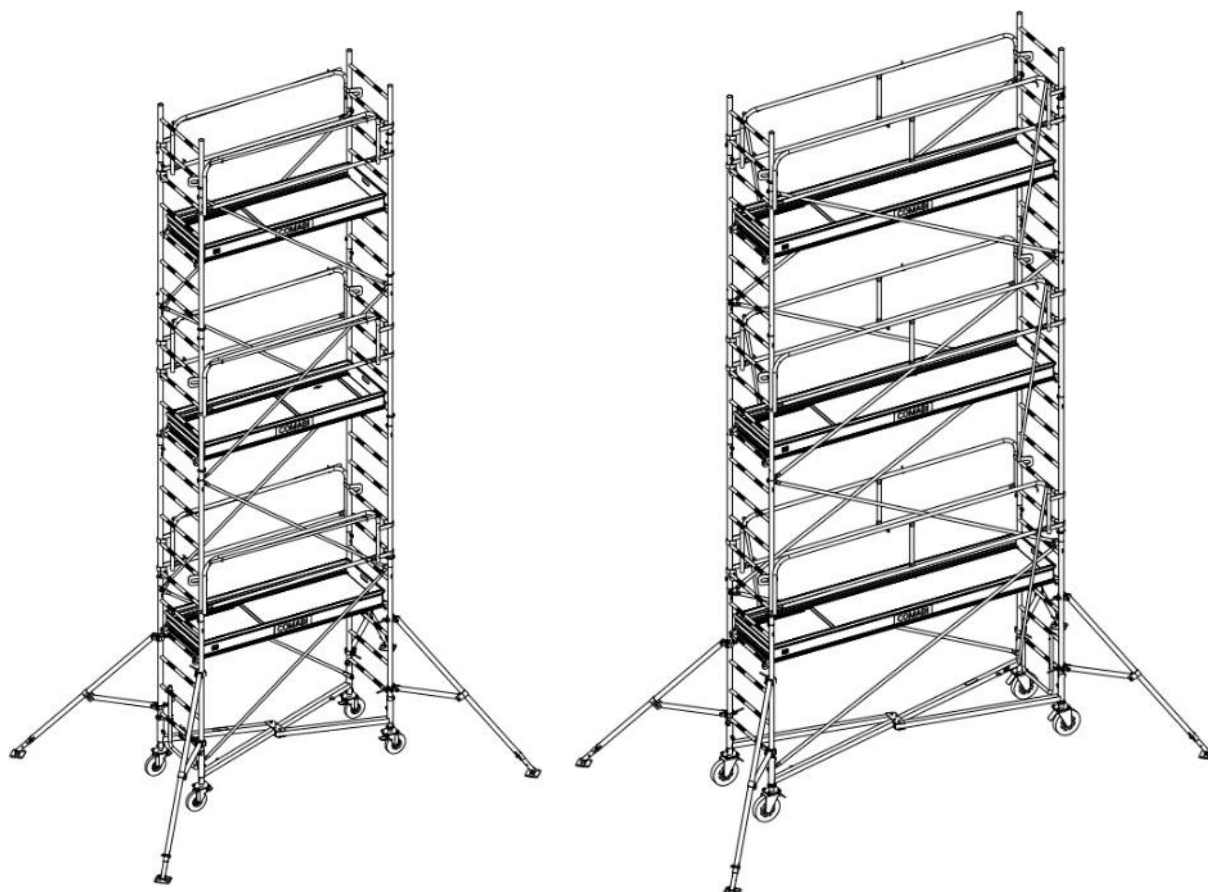

Em conformidade com a norma EN 1004-1

Em conformidade com o decreto n.º 2004-924

Relatório do ensaio CEBTP N.º BPI7-6-0028(V2) ET BPI7-6-0028/1(V2)

ÍNDICE

Capítulo 1: A marca NF.....	249
Capítulo 2: Características técnicas do andaime.....	250
2-1. Designação.....	250
2-2. Marcação NF.....	250
2-3. Características técnicas.....	251
2-4. Nomenclatura dos diferentes modelos.....	252
2-4-1 – Composição do GENERIS G750 de acordo com as seguintes alturas:.....	252
2-4-2 – Composição do GENERIS G950 de acordo com as seguintes alturas:.....	253
2-5. Diagramas de montagem e de posicionamento dos diferentes modelos.....	254
2-5-1 – Diagrama do GENERIS G750 e G950 2,80 mcom piso.....	254
2-5-2 – Diagrama do GENERIS G750 5,80 mcom piso.....	255
2-5-3 – Diagrama do GENERIS G950 5,80 mcom piso.....	256
2-5-4 – Diagrama do GENERIS G750 e G950 8,80 mcom piso.....	257
2-5-5 – Diagrama do GENERIS G750 e G950 11,50 mcom piso.....	257
2-5-6 – Autre schéma de montage : GENERIS G750 et G950 5m20 plancher.....	259
2-5-7 – Autre schéma de montage : GENERIS G750 et G950 7m30 plancher.....	259
Capítulo 3: Montagem.....	261
3-1. Montagem do GENERIS G750 e G950 2,80 mcom piso.....	261
3-2. Montagem do GENERIS G750 5,80 mcom piso.....	271
3-3. Montagem do GENERIS G950 5,80 mcom piso.....	273
3-4. Montagem do GENERIS G750 e G950 8,80 mcom piso.....	275
3-5. Composição do Estabilizador S2.....	277
3-6. Montagem do GENERIS G750 e G950 11,50 mcom piso.....	279
3-7. Composição do Estabilizador S3.....	284
3-8. Distância mínima entre os eixos do andaime.....	287
Capítulo 4: Içamento com o acessório de elevação Comabi.....	288
4-1. Utilização prevista do acessório.....	288
4-2. Limites de utilização.....	288
4-3. Instruções para a montagem, utilização e manutenção.....	288
Capítulo 5: Montagem em terreno desnivelado para o G750-G950 (opcional).....	289
5-1. Composição dos kits de escada.....	289
5-2. Montagem dos kits para o GENERIS G750 e G950.....	290
Capítulo 6: Após a montagem e antes da utilização.....	291
Capítulo 7: Instruções.....	292
5-1. Instruções de utilização.....	292
5-2. Instruções para a deslocação.....	292
Capítulo 8: Montagem para transporte e passagem de portas.....	293
Capítulo 9: Verificação, assistência e manutenção.....	293
Capítulo 10: Desmontagem.....	294
Capítulo 11: Ambiente.....	295
Capítulo 12: Garantia.....	295

Capítulo 1: A marca NF

Criada em 1938, a marca NF é uma marca colectiva de certificação que tem como finalidade certificar a conformidade dos produtos com os documentos normativos nacionais, europeus e internacionais que lhes dizem respeito, podendo ser completados por especificações complementares, nas condições definidas por repositórios de certificação. Esta certificação é concedida pela AFNOR Certification e pela sua rede de organismos parceiros, que constituem a rede NF.

Marca de certificação voluntária de produtos, a marca NF responde às exigências do Código do Consumo, nomeadamente associando as partes interessadas à validação dos repositórios de certificação, definindo regras de marcação dos produtos certificados e uma comunicação clara e transparente sobre as principais características certificadas.

O direito de utilização da marca NF é concedido com base na conformidade com uma (das) norma(s) e de forma geral com o conjunto de um repositório de certificação, para um produto proveniente de um requerente e de um processo de concepção e/ou fabrico e/ou comercialização designado(s). A atribuição do direito de utilização não poderá nunca envolver a responsabilidade da AFNOR Certification em substituição da que incumbe legalmente à empresa titular do direito de utilização da marca NF.

A marca NF destina-se a controlar características de segurança de pessoas e bens, de aptidão para utilização e de durabilidade dos produtos, bem como eventuais características complementares que permitam uma diferenciação no mercado.

Unanimemente reconhecida pelos actores económicos, pelos consumidores, pelos poderes públicos e pelas instituições, a marca NF granjeou uma reputação incontestável, reconhecida pelo estatuto, muito raro, de marca consagrada em França. A sua reputação assenta:

- na conformidade com as normas, símbolo do consenso entre as partes interessadas;
- na segurança de dispor de produtos de qualidade, seguros e eficazes, que foram sujeitos a controlos;
- na preocupação de responder às expectativas evolutivas dos mercados;
- na confiança na robustez dos processos de certificação implementados para a sua disponibilização (rigor, transparência e imparcialidade, domínio dos processos);
- na confiança na competência e na imparcialidade dos organismos que a emitem.

Para se referir à marca NF, uma estrutura de andaimes montada a partir de um modelo certificado só deve incluir para os subconjuntos sujeitos à marcação aqueles que figuram na nomenclatura NF do modelo.

2-3. Características técnicas

Construção:

Andaime móvel de classe III EN 1004-1
Estrutura em aço soldado

Dimensões máximas excluindo os estabilizadores:

GENERIS	G750	G950
COMPRIMENTO (m)	2,00	3,00
LARGURA (m)	0,75	0,75

Cargas da estrutura:

- Carga pontual: **150 kg sobre uma única prancha carregada**
- Carga máxima permitida num só nível:
 - **200 kg/m² repartidos uniformemente sobre o piso, ou seja, 250 kg para o GENERIS G750 e 380 kg para o GENERIS G950.**
- 1 pessoa por prancha
- Apenas o último piso pode ser carregado com o utilizador e material, sem desrespeitar os limites de cargas totais repartidas pelo andaime acima indicados.

Distância entre eixos, com estabilizadores:

GENERIS G750	2m80	5m80	8m80	11m50
Comprimento do estabilizador (m) – Comp	4,28	4,28	5,20	6,80
Largura do estabilizador (m) – Larg	3,04	3,00	3,95	5,55
Ø rodas (mm)	Ø200	Ø200	Ø200	Ø200
Carga permitida/roda (kg)	205	205	205	205
Peso (kg)	180	310	430	571

GENERIS G950	2m80	5m80	8m80	11m50
Comprimento do estabilizador (m) – Comp	5,28	6,20	6,20	7,80
Largura do estabilizador (m) – Larg	3,04	3,95	3,95	5,55
Ø rodas (mm)	Ø250	Ø250	Ø250	Ø250
Carga permitida/roda (kg)	250	250	250	250
Peso (kg)	208	398	509	661

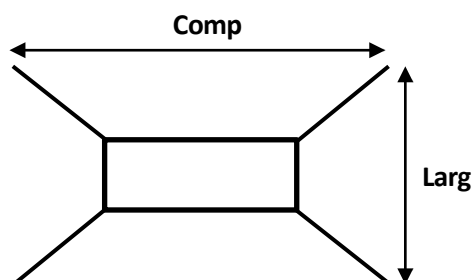

2-4. Nomenclatura dos diferentes modelos

2-4-1 – Composição do GENERIS G750 de acordo com as seguintes alturas:

- 2,80 mcom piso - Referência do produto 3012020
- 5,80 mcom piso - Referência do produto 3012021
- 8,80 mcom piso - Referência do produto 3012022
- 11,50 mcom piso - Referência do produto 3012023

DIAGRAMA DO COMPONENTE													
Referência do componente	33549	4520	3012019	33548	33349	33229	3012901	3012902	5535	5540	5230	35031	34122
Designação do componente	BASE/ PATILHAS	RODA 200	BERÇO	EXTENSÃO 1,50 M	EXTENSÃO 0,60 M	DIAGONAL	GCMS 2,00 M	PISO 2,00 M	ESTABILIZADOR S1	COMPLEMENTO PARA ESTAB S2	COMPLEMENTO PARA ESTAB S3	SAQUETA COM 5 CAVILHAS 35008	SAQUETA COM 5 CAVILHAS 80466
Peso do componente (kg)	21,6	5	1,6	10,7	3,7	2,6	10	18,4	9,2	6,9	12	0,2	0,3
Quantidade do componente – 3012020	1	4	1	4	2	4	2	1	4	0	0	1	3
Quantidade do componente – 3012021	1	4	1	8	2	8	6	3	4	4	0	1	4
Quantidade do componente – 3012022	1	4	1	12	2	12	8	4	4	4	0	1	6
Quantidade do componente – 3012023	1	4	1	16	2	16	10	5	4	4	4	1	8

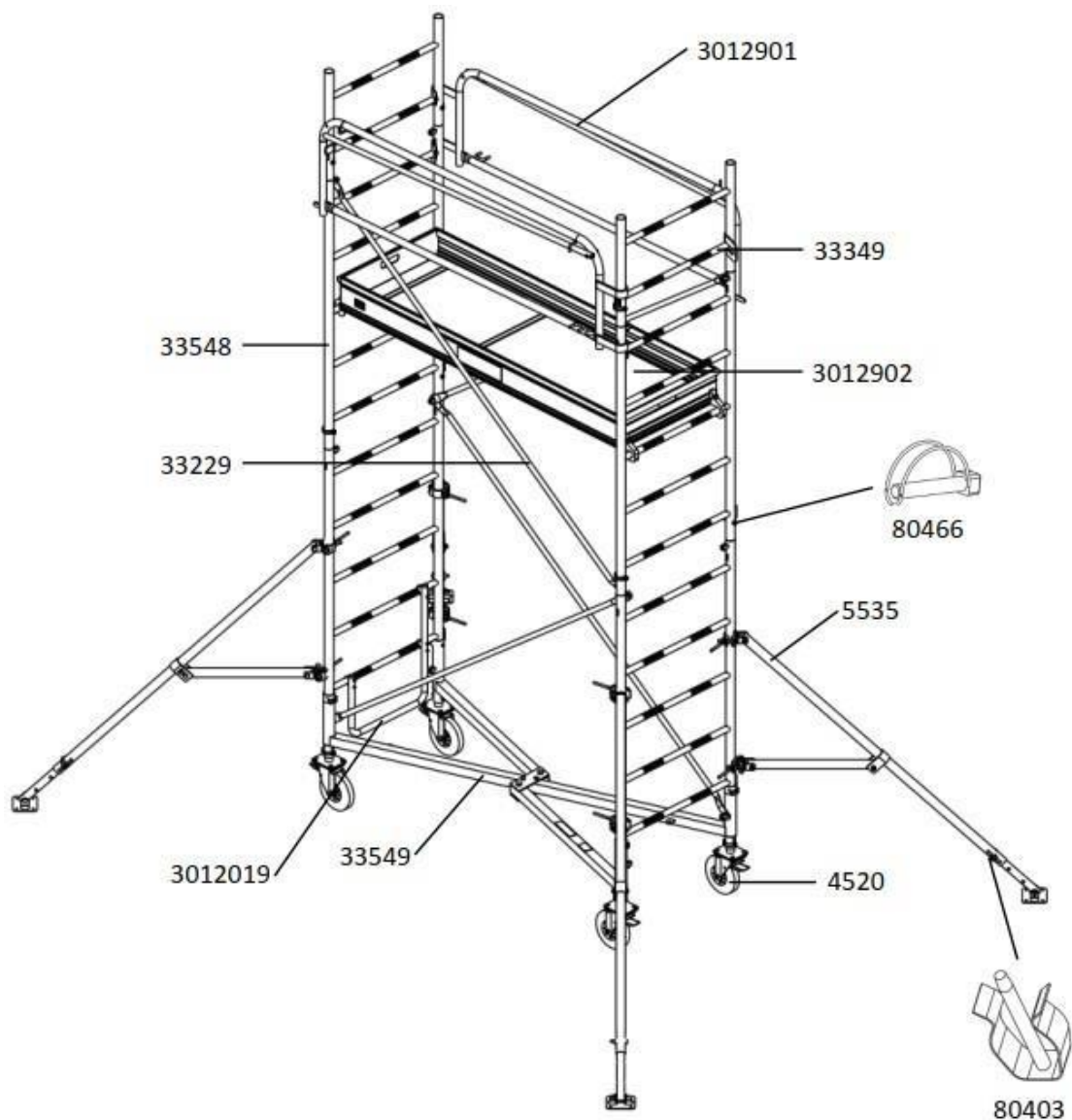

2-4-2 – Composição do GENERIS G950 de acordo com as seguintes alturas:

- 2,80 mcom piso - Referência do produto 3016010
- 5,80 mcom piso - Referência do produto 3016011
- 8,80 mcom piso - Referência do produto 3016012
- 11,50 mcom piso - Referência do produto 3016013

DIAGRAMA DO COMPONENTE													
Referência do componente	33549	4520	3012019	33548	33349	33229	3012901	3012902	5535	5540	5230	35031	34122
Designação do componente	BASE C/ PATILHAS	RODA ø200	BERÇO	EXTENSÃO 1,50 M	EXTENSÃO 0,60 M	DIAGONAL	GCMS 2,00 M	PISO 2,00 M	ESTABILIZADOR S1	COMPLEMENTO PARA ESTAB S2	COMPLEMENTO PARA ESTAB S3	SAQUETA COM 5 CAVILHAS 35008	SAQUETA COM 5 CAVILHAS 80466
Peso do componente (kg)	21,6	5	1,6	10,7	3,7	2,6	10	18,4	9,2	6,9	12	0,2	0,3
Quantidade do componente – 3012020	1	4	1	4	2	4	2	1	4	0	0	1	3
Quantidade do componente – 3012021	1	4	1	8	2	8	6	3	4	4	0	1	4
Quantidade do componente – 3012022	1	4	1	12	2	12	8	4	4	4	0	1	6
Quantidade do componente – 3012023	1	4	1	16	2	16	10	5	4	4	4	1	8

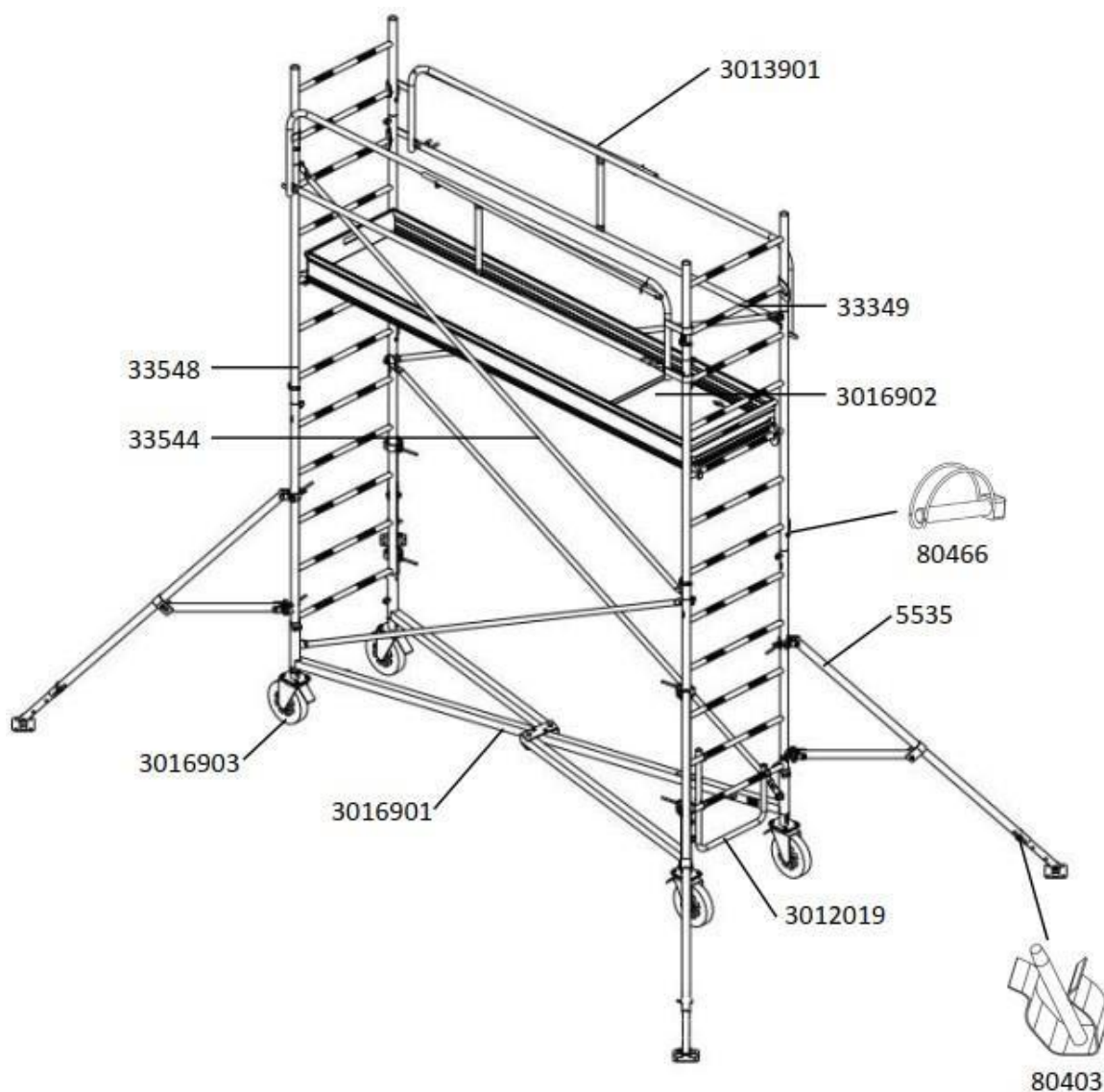

2-5. Diagramas de montagem e de posicionamento dos diferentes modelos

2-5-1 – Diagrama do GENERIS G750 e G950 2,80 mcom piso

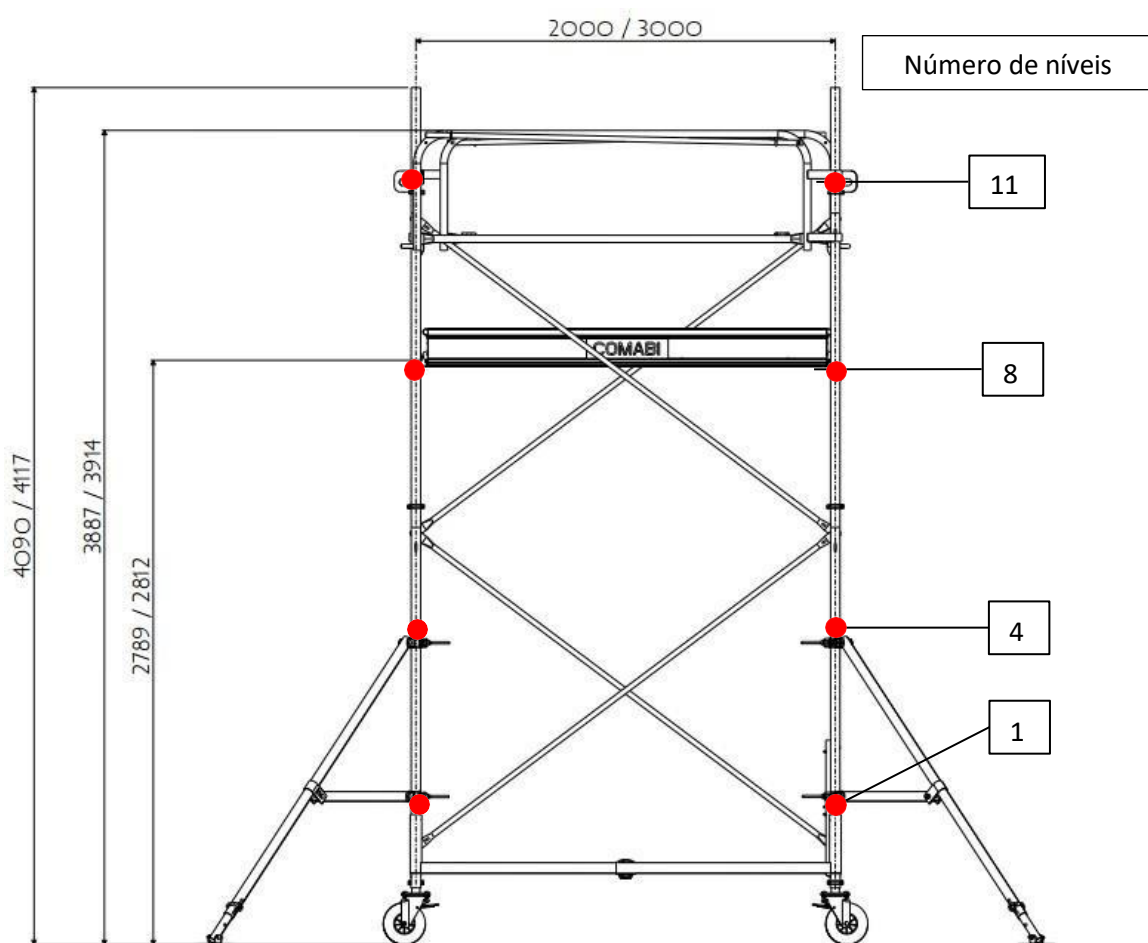

2-5-2 – Diagrama do GENERIS G750 5,80 mcom piso

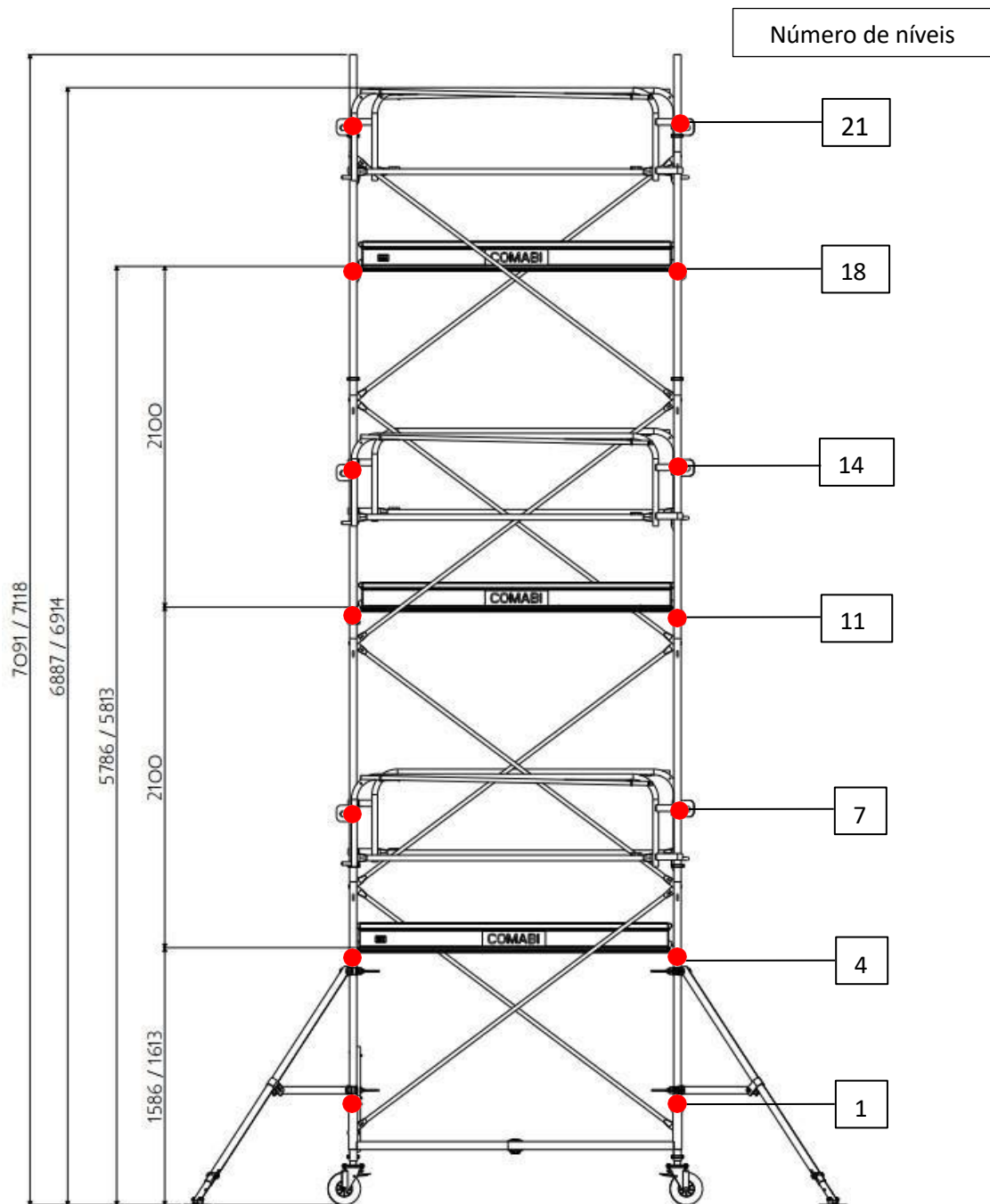

2-5-3 – Diagrama do GENERIS G9505,80 mcom piso

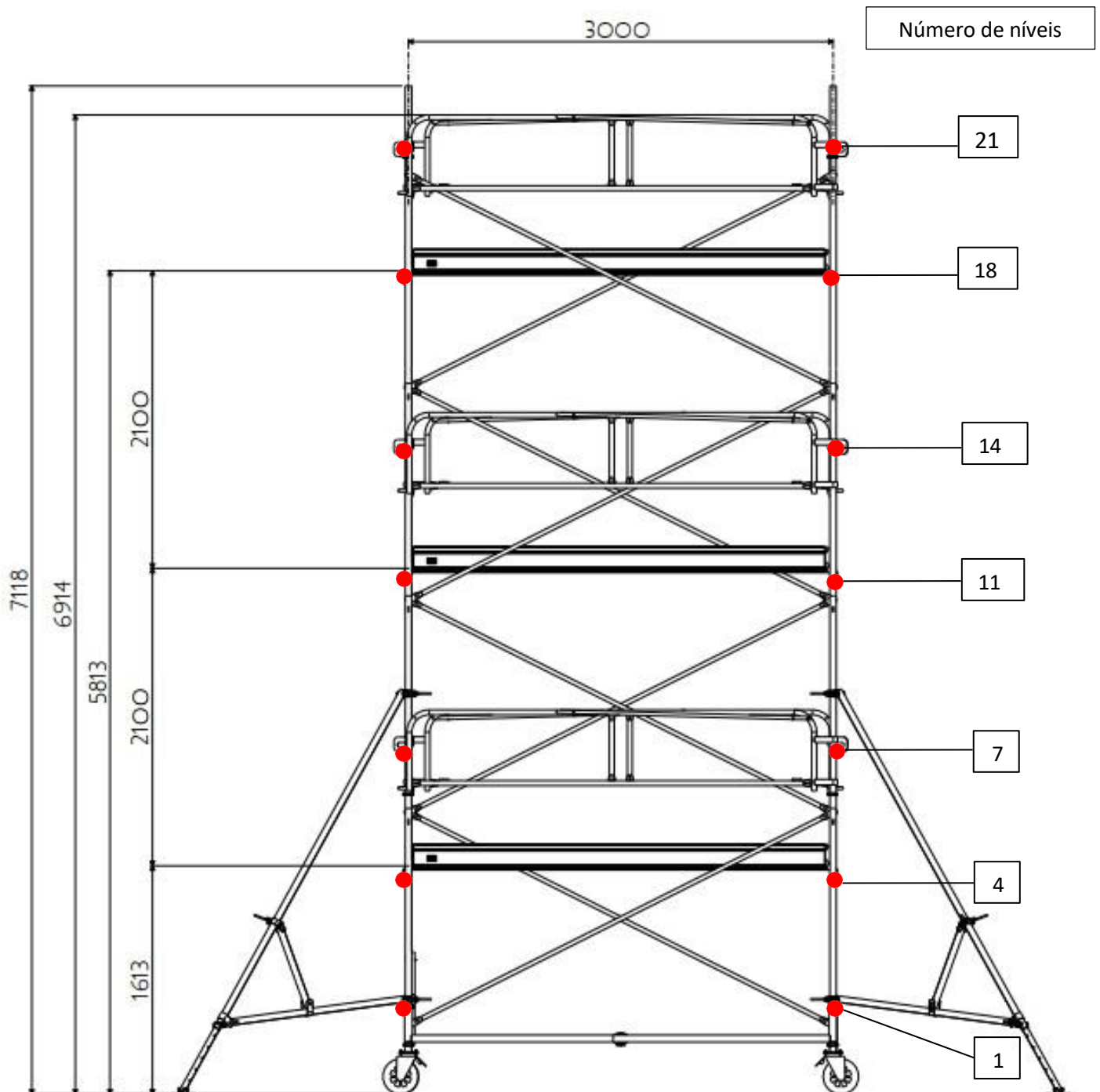

2-5-4 – Diagrama do GENERIS G750 e G950 8,80 mcom piso

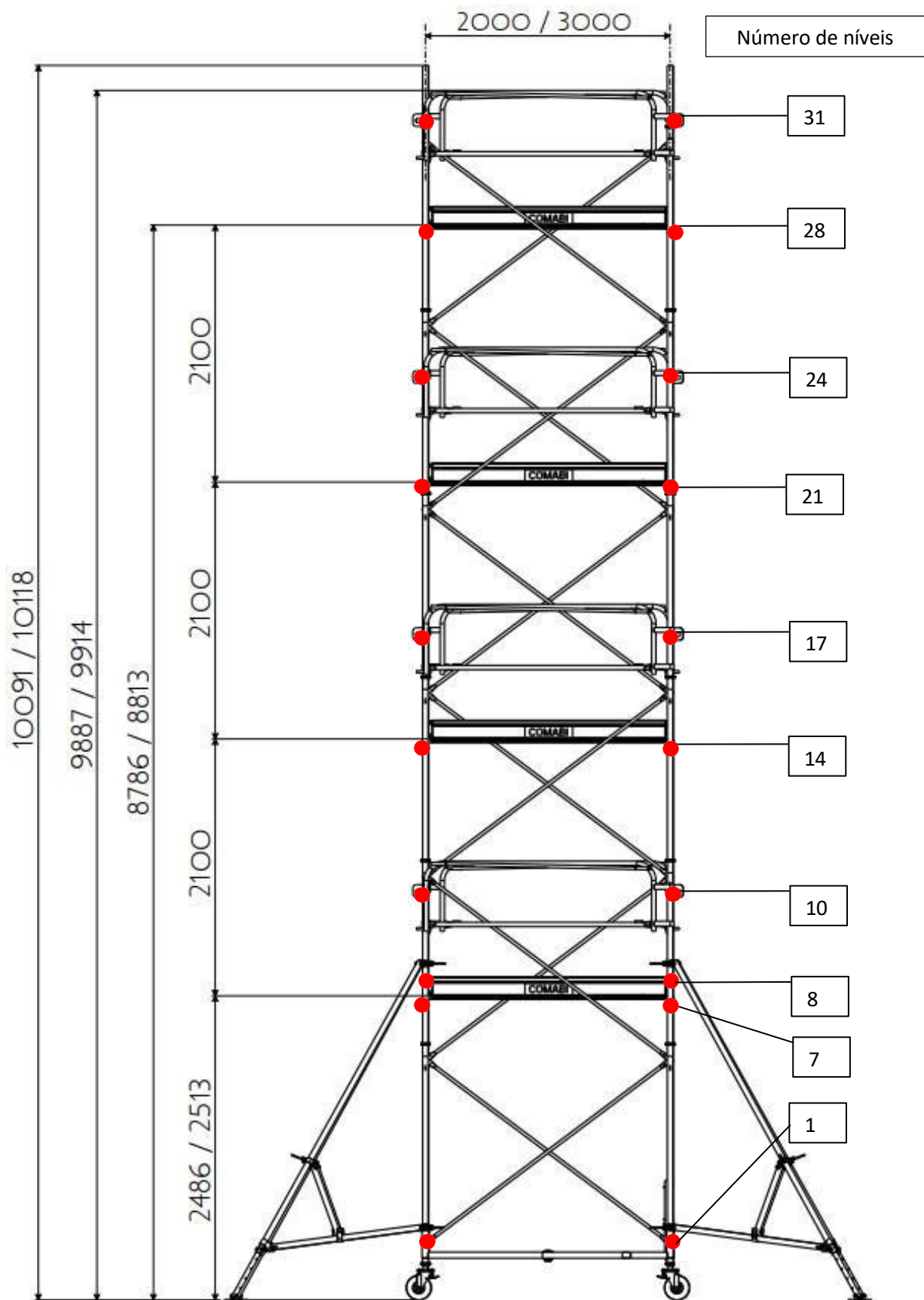

2-5-5 – Diagrama do GENERIS G750 e G950 11,50 mcom piso

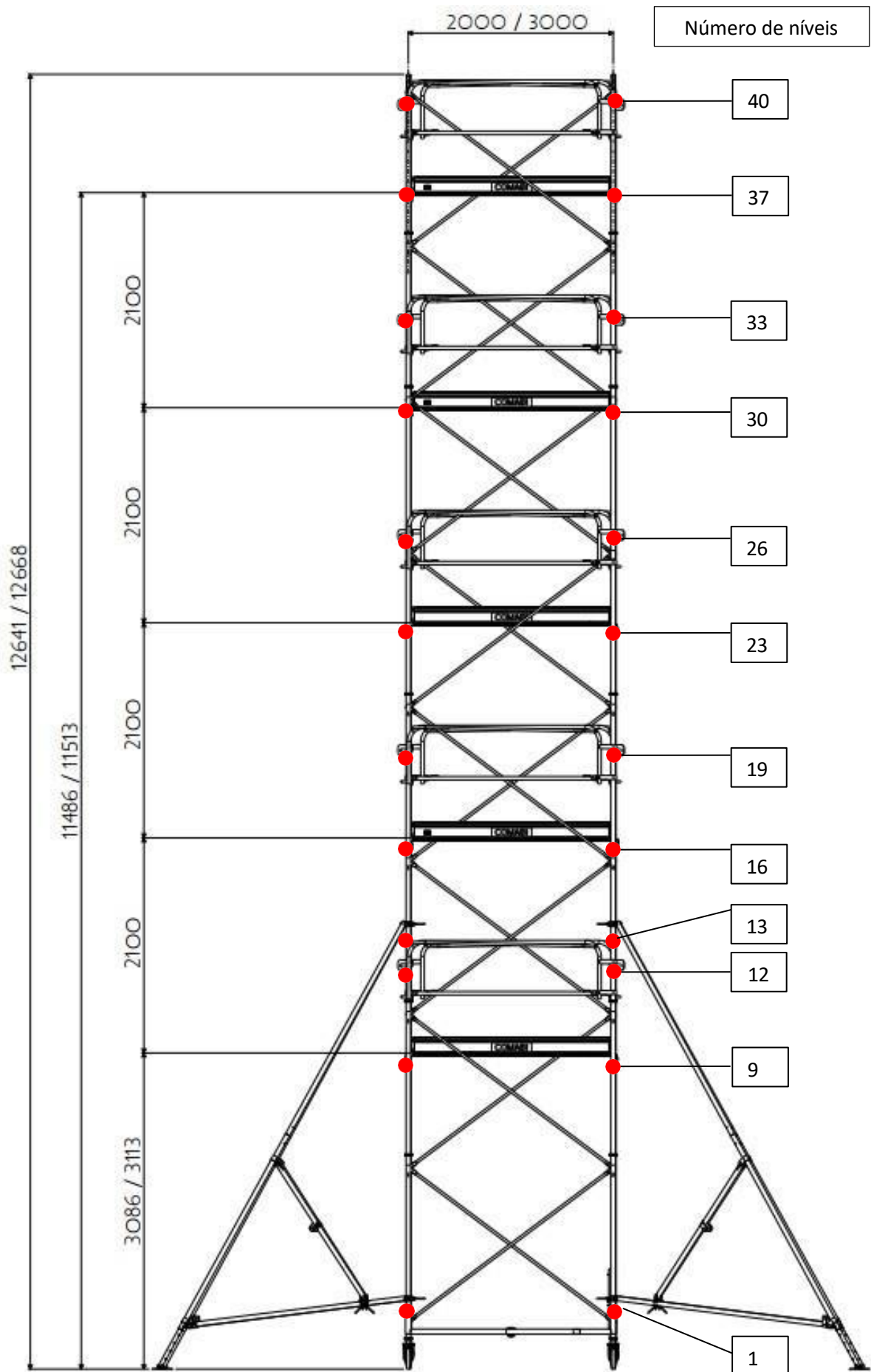

2-5-6 – Outro diagrama de montagem: GENERIS G750 e G950 5,20 m com piso

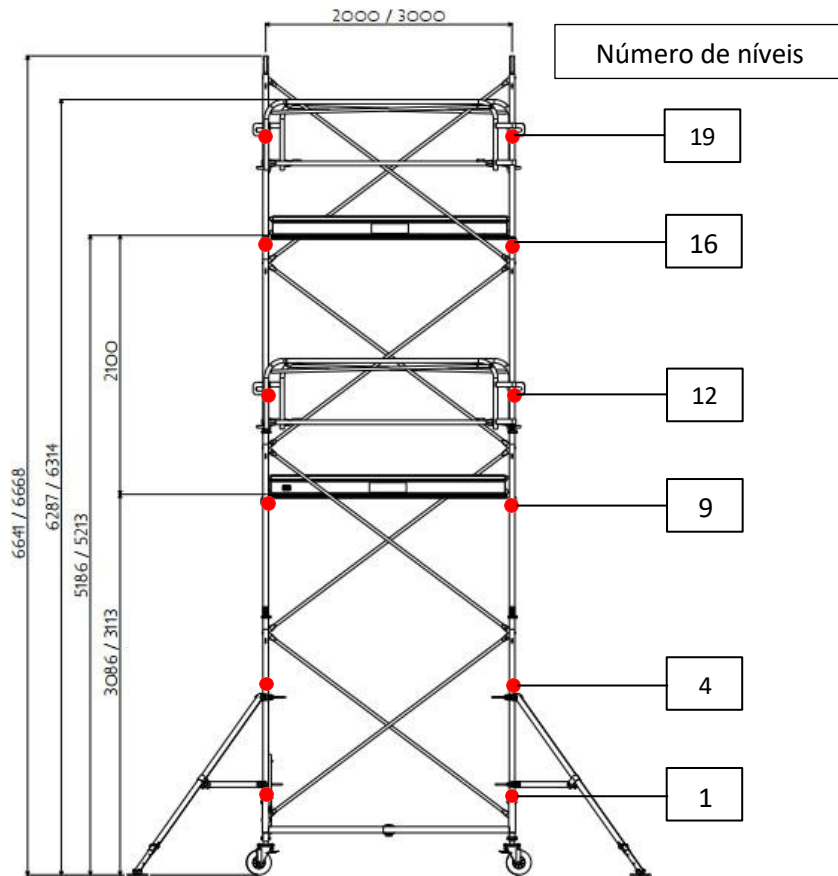

2-5-7 – Outro diagrama de montagem: GENERIS G750 e G950 7,30 m com piso

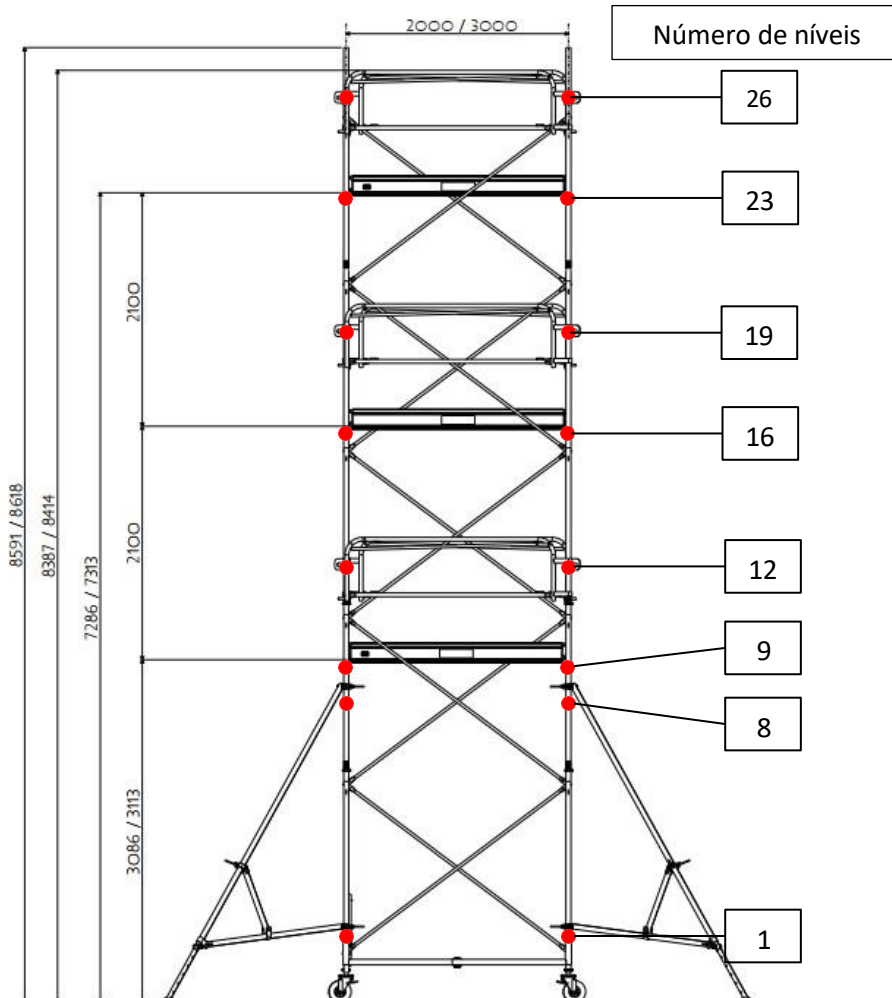

2-6.Precauções de montagem, de modificação e de utilização

- Este manual de instruções deve estar disponível no local de montagem e de utilização do andaime móvel.
- Este andaime móvel deve ser montado e utilizado de acordo com o presente manual, sem qualquer modificação.
- O andaime deve ser utilizado em conformidade com a regulamentação nacional.
- A sua utilização está reservada apenas como meio de acesso à zona de trabalho.
- Antes de montar o andaime, convém inspeccionar o local onde o mesmo será montado, a fim de identificar e prevenir fenómenos perigosos aquando da montagem, modificação e desmontagem, incluindo, nomeadamente:
 - as condições do solo;
 - o nível de inclinação;
 - os obstáculos;
 - as condições meteorológicas;
 - os fenómenos eléctricos perigosos.
- Certificar-se de que todas as cavilhas necessárias e todos os ferrolhos estão no local correcto.
- O GENERIS G750 e G950 deve ser montado e desmontado apenas por pessoal com formação sobre as instruções de montagem e de utilização.
- Os cursos de formação do utilizador não substituem os manuais de instruções, completando-os apenas.
- Apenas devem ser utilizados os componentes TUBESCA-COMABI de origem especificados no presente manual.
- Não devem ser utilizados componentes danificados ou defeituosos. Estes deverão ser substituídos por componentes de origem TUBESCA-COMABI.
- Para qualquer montagem de elementos, consultar os diagramas do ponto 2-5 acima.
- Para a montagem e desmontagem de um andaime é obrigatório o uso de EPI (Equipamento de Protecção Individual).
- Os estabilizadores devem ser sempre instalados quando tal seja especificado.
- A montagem é feita por 2 pessoas.
- O içamento dos elementos para elevação do produto é feito do lado do guarda-corpo depois de instalado o mesmo.
- O içamento das ferramentas ou outros elementos durante a utilização do produto faz-se através dos alçapões de acesso das plataformas.
- Este produto só deve ser utilizado de acordo com o manual de instruções.
- Os andaimes móveis concebidos de acordo com a norma EN 1004-1 não constituem pontos de ancoragem para os sistemas amortecedores de quedas.
- O trabalho sobre um piso só é autorizado com um guarda-corpo completo composto pelos corrimões, as longarinas e os rodapés.
- Após a montagem ou modificação, devem ser apostas as informações mínimas que se seguem no andaime móvel, ficando claramente visíveis a partir do solo (por exemplo, sobre uma etiqueta):
 - o nome e os dados de contacto da pessoa responsável,
 - se o andaime móvel está ou não pronto a ser utilizado,
 - a classe de carga e a carga uniformemente repartida,
 - se o andaime móvel se destina apenas a uso no interior,
 - a data de montagem.
- Os pés telescópicos servem apenas para compensar os desníveis dos solos.

Capítulo 3: Montagem

3-1. Montagem do GENERIS G750 e G950 2,80 mcom piso

A montagem, desmontagem e modificação de um andaime devem ser feitas, no mínimo, por 2 pessoas. A altura de trabalho é definida em função do utilizador e da tarefa a realizar.

3-1-1 – Montagem da base e das rodas

1. Colocar a base fechada, deitada de lado.
2. Encaixar cada pé com roda no tubo de contracção da base e fixá-los utilizando as cavilhas com o código 34122.



3. Endireitar a base e abrir os braços para formar uma cruz.

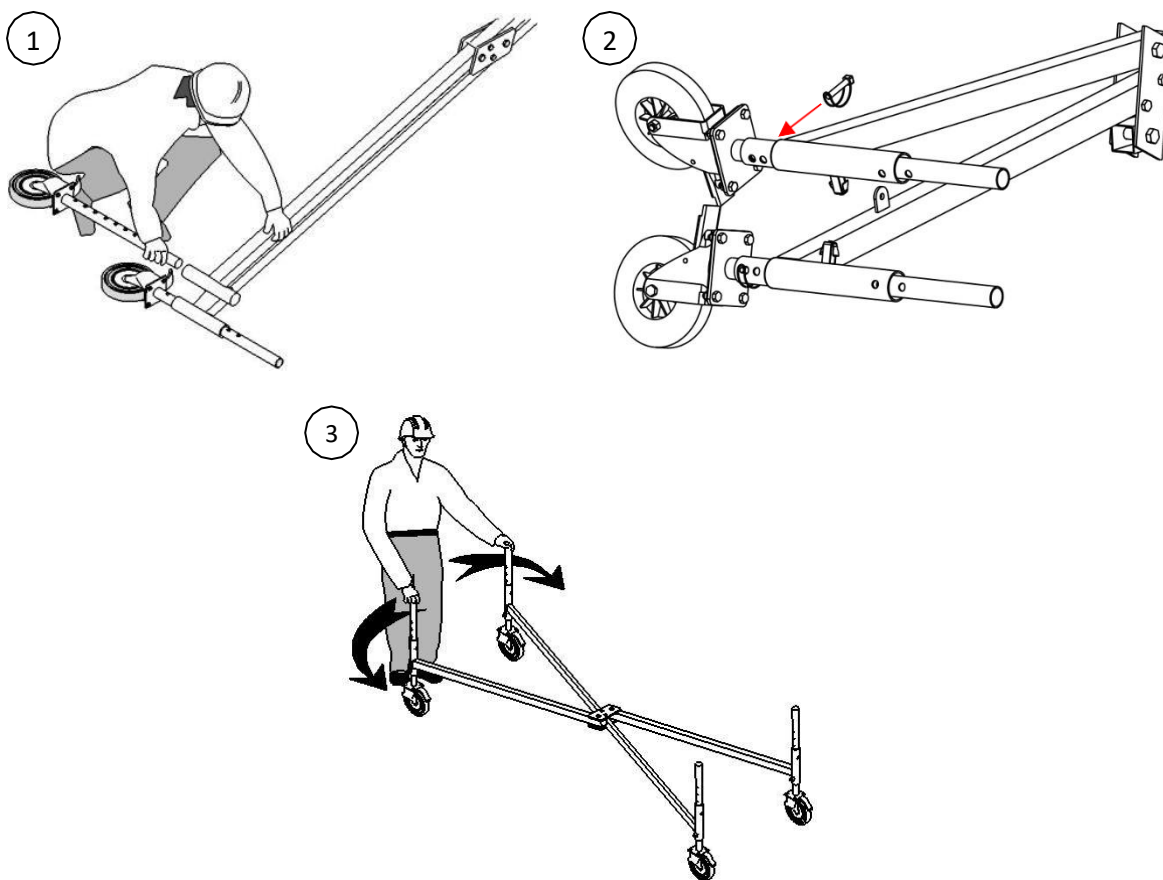

4. As cavilhas «base GENERIS» código 35031 devem ser colocadas em posição na base. Deverão manter-se nessa posição aquando de cada desmontagem.

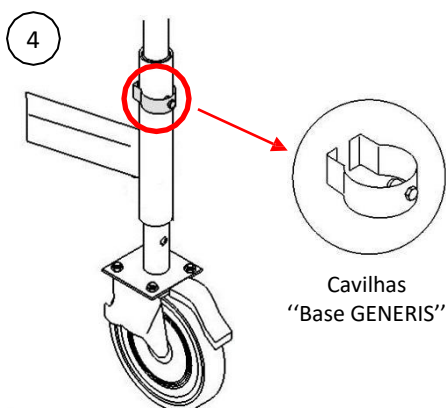

A regulação dos pés com rodas em altura serve apenas para compensar os desníveis dos solos.

3-1-2 – Montagem das extensões de partida

- Para a colocação da extensão de 1,50 m, retirar as 2 cavilhas da placa de base (1 e 2)
- Inserir o escadote nos dois pés com rodas. (3)
- Fixar com as duas cavilhas. (4)
- Repetir a operação para o segundo escadote.
- Bloquear com a ajuda do pé as 4 rodas, recorrendo aos seus travões.

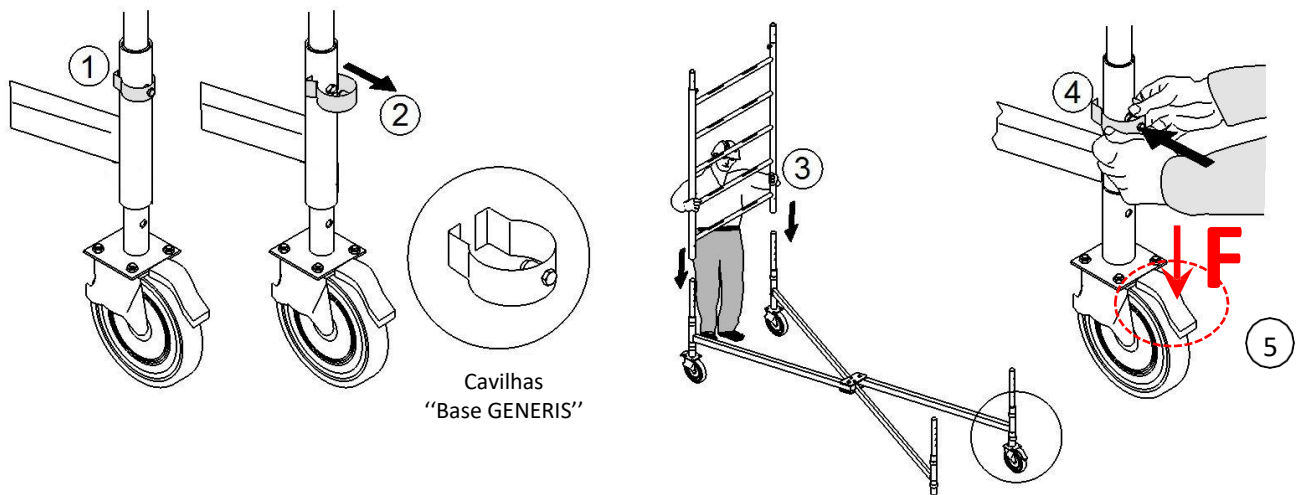

3-1-3 – Montagem dos guarda-corpos de segurança provisórios para ajuda à montagem.

- Montagem dos dois guarda-corpos provisórios sobre a travessa n.º 5 do escadote segundo o ponto 3-1-10.
- Não é necessário utilizar a vara de instalação.

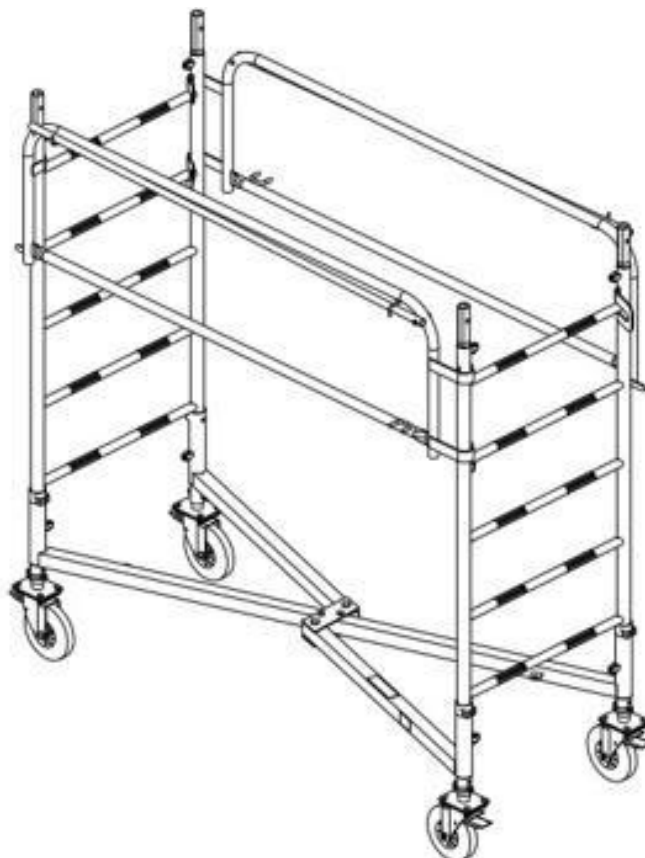

3-1-4 – Método de alinhamento do andaime num declive com inclinação de 1%

- Verificar em seguida o nível da base com um nível de bolha de ar em 2 fases (A e B) e regulá-lo, se necessário, mediante a regulação da roda.
- A regulação da roda é feita graças às 8 posições de regulação possíveis previstas sobre o tubo da roda.
- No caso de uma inclinação de 1%, é necessário que as duas rodas do lado descendente estejam reguladas com uma diferença de uma posição face às outras duas rodas (cf. diagrama abaixo).
- Para terminar, verificar a verticalidade do andaime: <1%

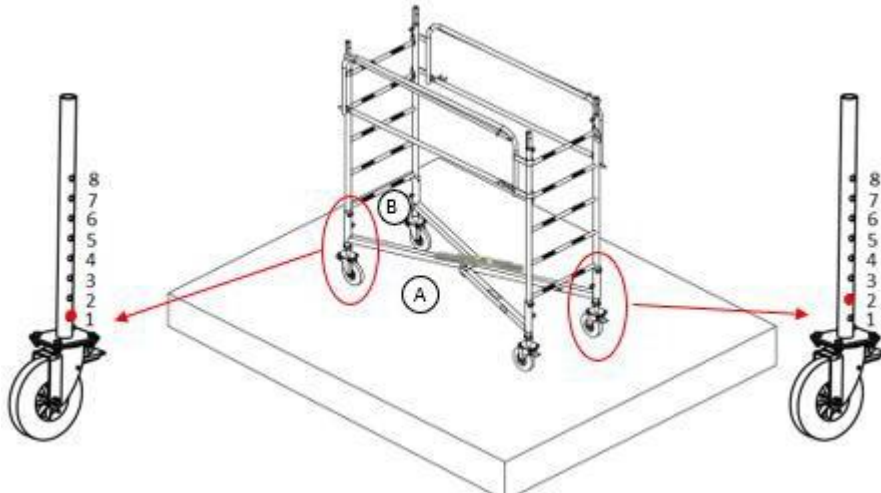

3-1-5 – Montagem do tabuleiro do piso provisório para ajuda à montagem

- Posicionar o piso sobre a travessa n.º 2 do escadote (altura do piso de 1 m).

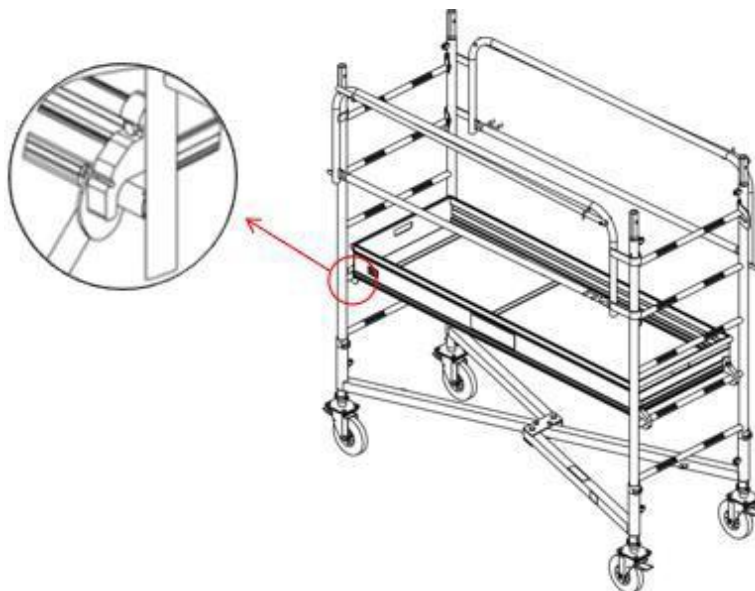

3-1-6 – Junção e montagem das extensões

1. Encaixar a extensão de 0,60 m com o escadote de 1,50 m.
2. Fixar a extensão com as duas cavilhas com o código 34122.



Atenção: a extensão de 0,60 m é apenas uma extensão de fim. Assim, a mesma deverá sempre ficar por cima.

Não deve ser montada nas montagens intermédias.

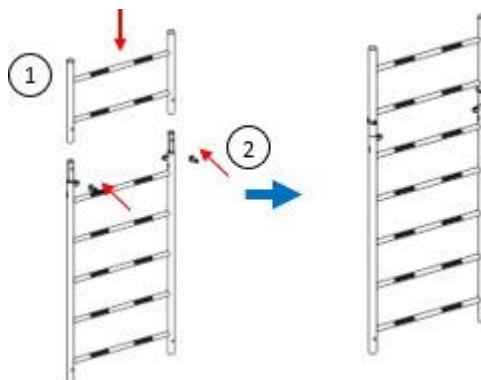

3. Encaixar o conjunto da extensão de 1,50 m + a extensão de 0,60 m na extensão já montada.
4.  Fixar a extensão com as duas cavilhas com o código 34122.
5. Repetir as operações 1 e 2 para a segunda extensão de 1,50 m + extensão 0,60 m.

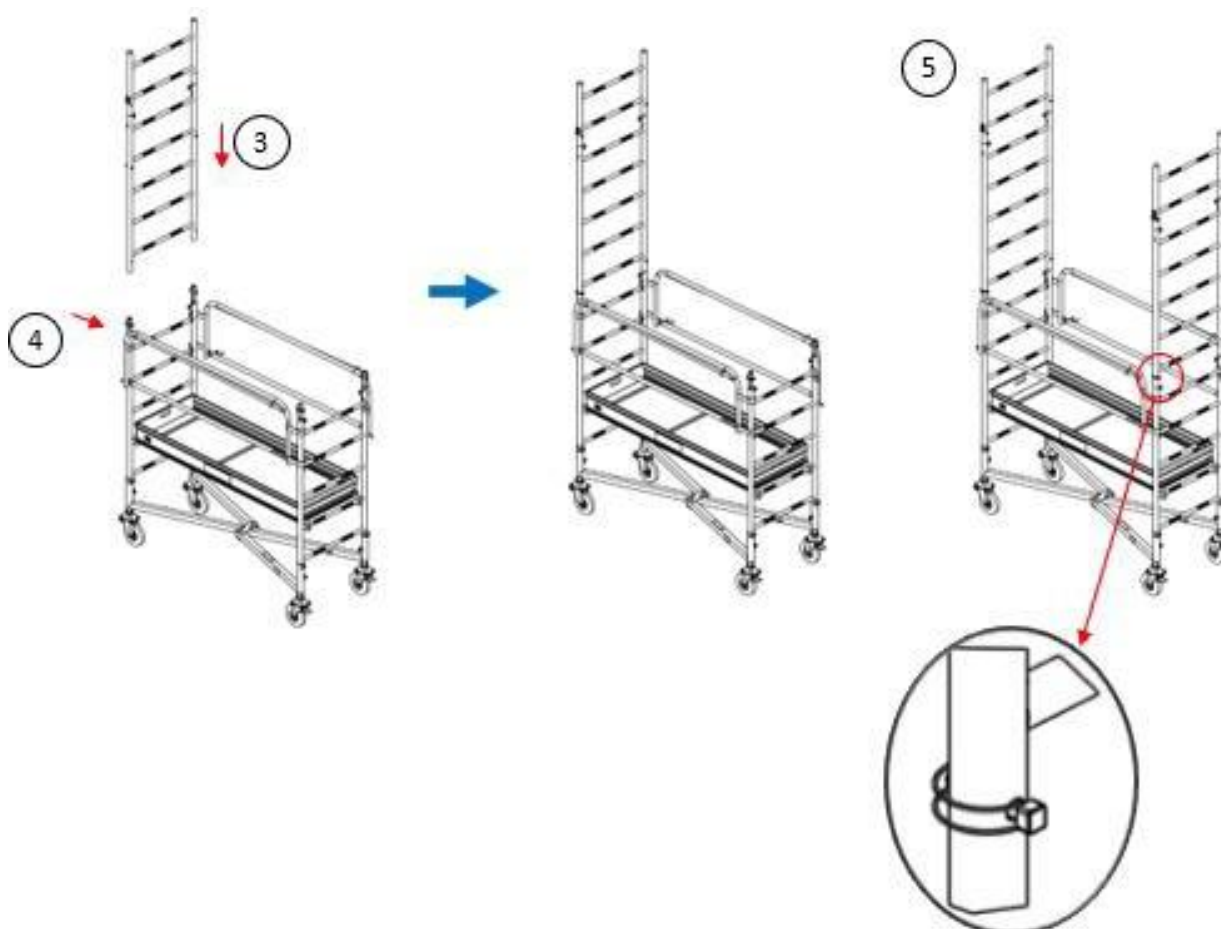

3-1-7 – Montagem dos guarda-corpos de segurança

1. A partir do solo, desmontar os guarda-corpos de segurança provisórios que estão nos níveis n.º 5 e, depois:
2. Fixar o guarda-corpo sobre a travessa n.º 11.
3. Instalar a «vara do monta-guarda-corpo».
4. Recorrendo à vara, posicionar a outra extremidade na travessa do mesmo nível do escadote oposto.
5. Empurrar o guarda-corpo até à sua posição definitiva; o guarda-corpo deve ficar na horizontal.
6. Bloquear o dispositivo anti-elevação.

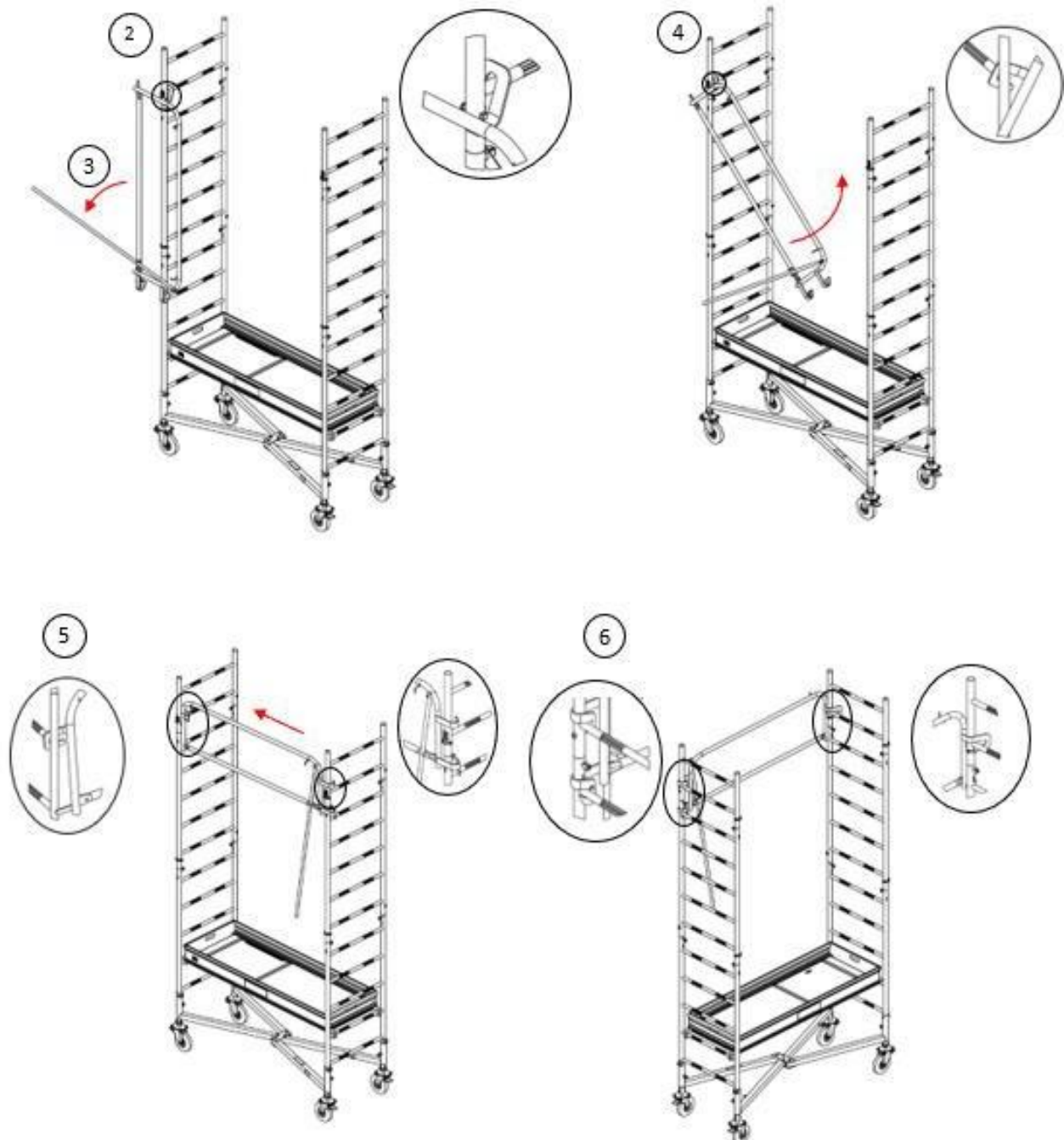

7. Repetir as operações 1 a 6 para o segundo guarda-corpo.
8. Retirar o piso provisório que se encontra na travessa n.º 2.



3-1-8 – Montagem das diagonais

- Instalar as duas diagonais na posição sobre as molas.
- Para a instalação sem problemas dos pisos, posicionar as diagonais de modo que a curvatura fique virada para o exterior.
- Aquando da instalação das diagonais, certificar-se de que os feixes de molas funcionam correctamente.

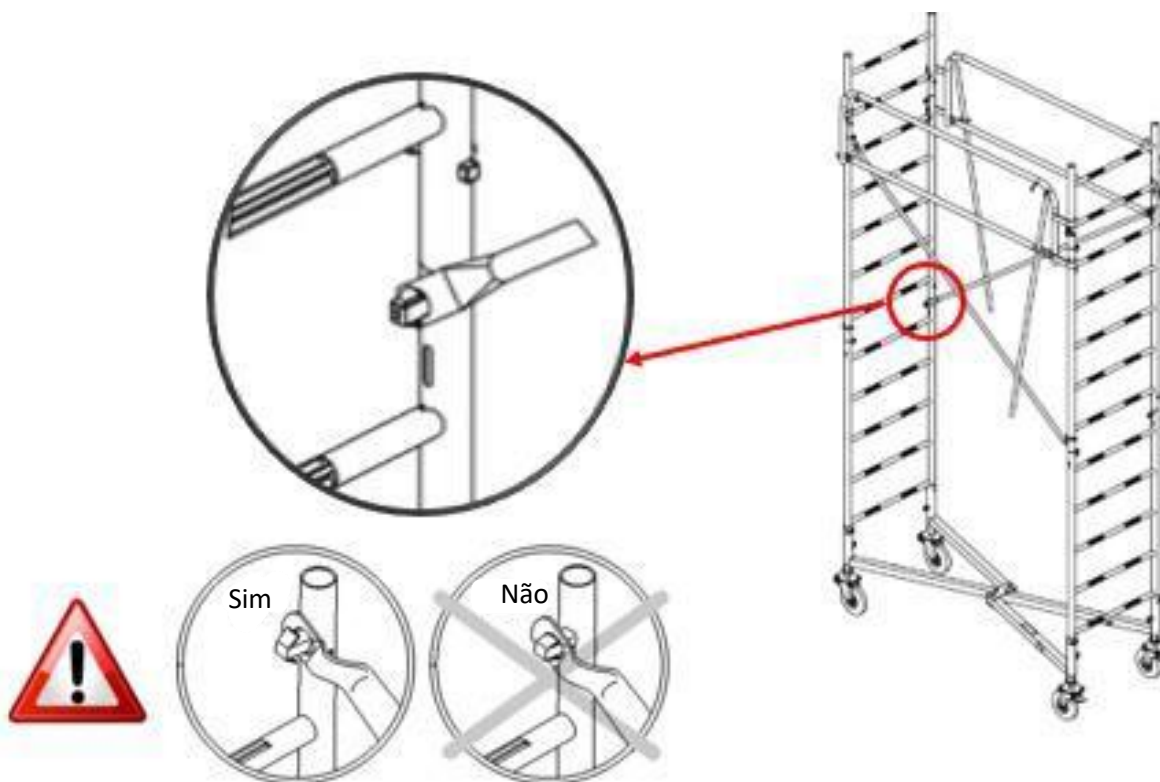

3-1-9 – Montagem do tabuleiro definitivo

1. Posicionar o piso na travessa n.º 8. (versão de 3 m)
 2. Fazer deslizar a prancha e fixá-la sobre a outra extremidade.
 3. Certificar-se de bloquear o dispositivo de segurança anti-elevação.
 4. Aceder à parte superior do piso pelo interior do escadote e dobrar as duas varas do «monta-guarda-corpo».
- Para as alturas inferiores a 3 m, baixar o guarda-corpo e os pisos em função da altura pretendida.
 - Recordar a distância entre travessas = 300 mm

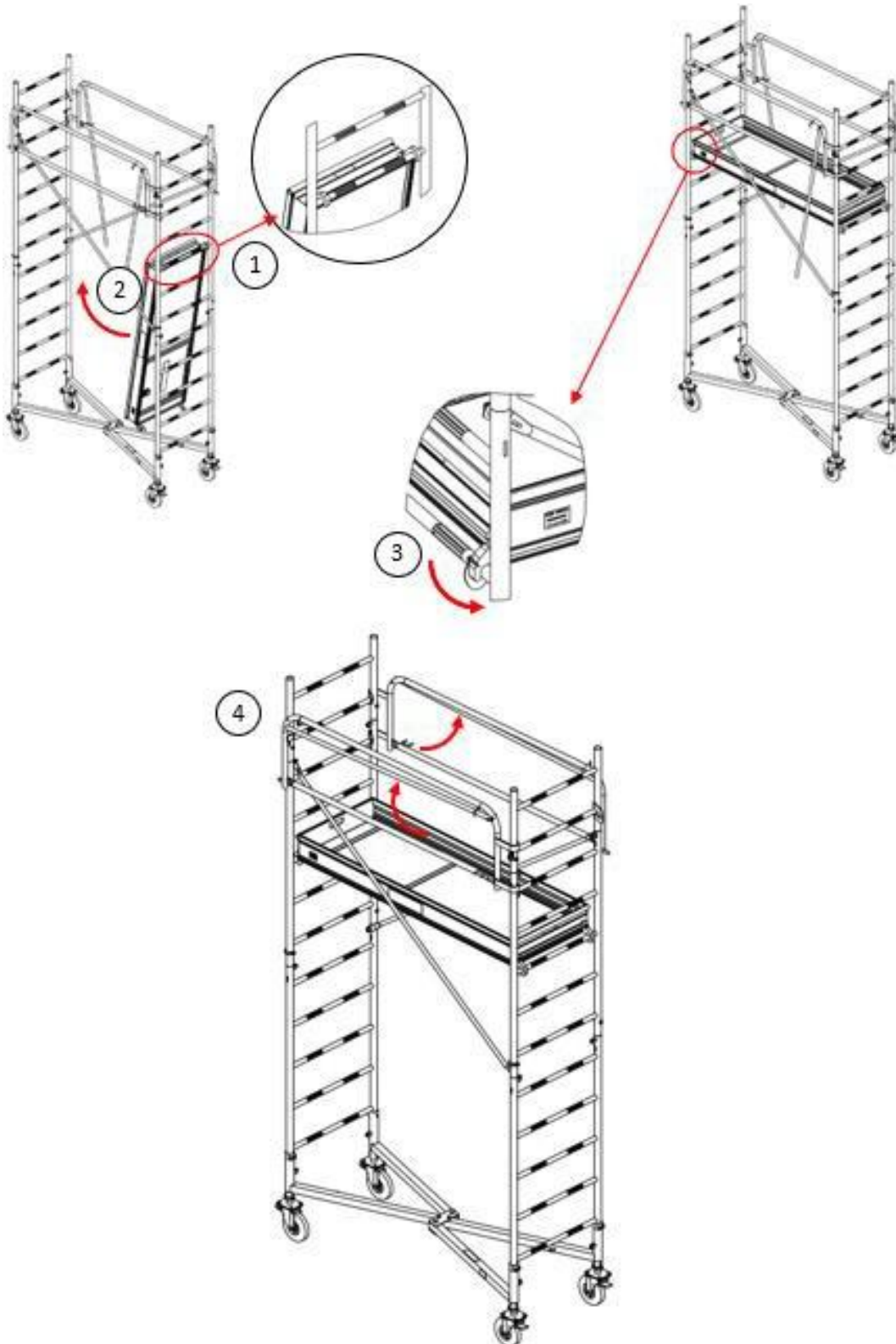

3-1-10 – Montagem das diagonais em posições opostas

- Montagem das duas diagonais em posições opostas sempre com o lado curvo da diagonal virado para o exterior.
- Aquando da instalação das diagonais, certificar-se de que os feixes de molas funcionam correctamente.

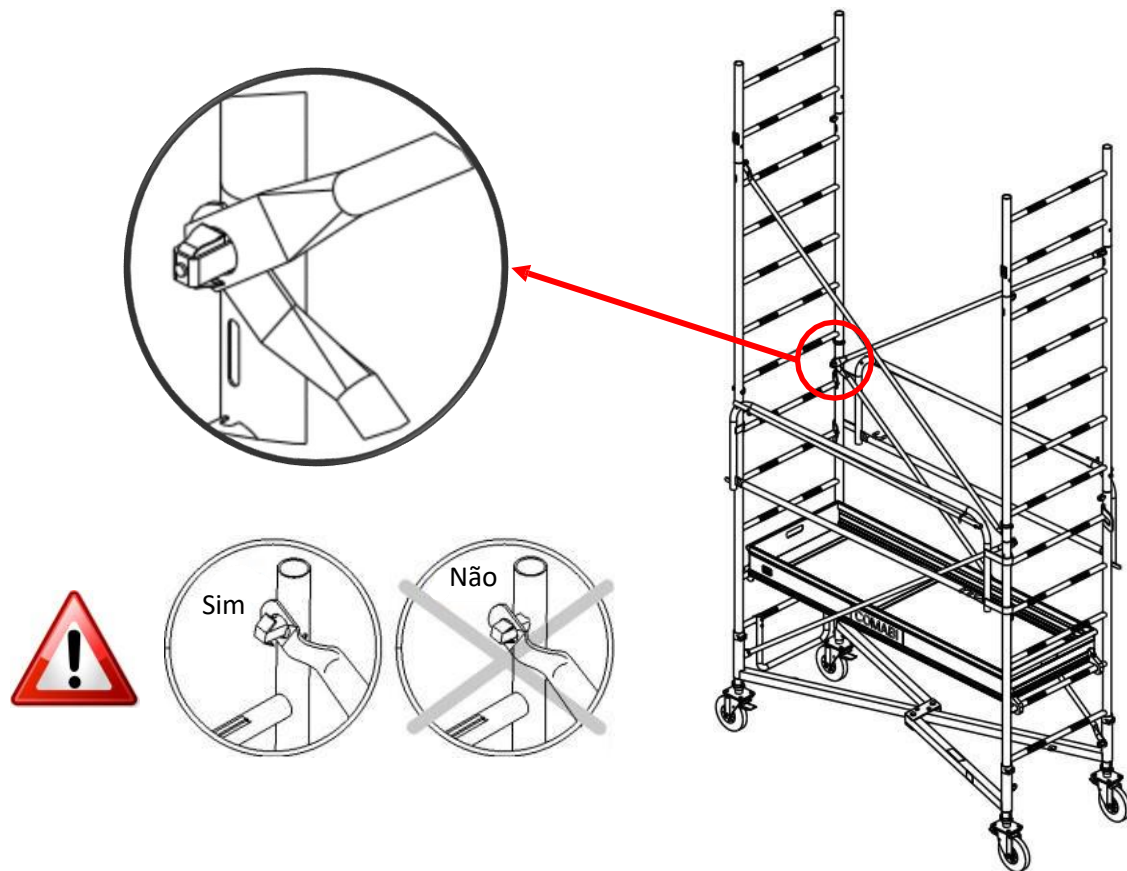

3-1-11 – Montagem dos estabilizadores S1

Antes de prosseguir com a montagem, os estabilizadores devem sempre ser colocados na sua posição.



- Estabilizador S1, para os G750 até 5,80 mcom piso e G950 até 2,80 mcom piso.
- Estabilizador S2, para os G750 de 5,80 até 8,80 mcom piso e os G950 de 2,80 até 8,80 mcom piso.
- Estabilizador S3, para os G750 e G950 entre 8,80 me 11,50 mcom piso.

1. Os estabilizadores são fixados no montante entre o 1.º e o 2.º níveis e abaixo do 4.º nível usando as duas braçadeiras de aperto, começando por fixar a braçadeira de cima.
2. Fixar as 2 braçadeiras usando as porcas de flange.
3. Regular o pé em função do declive do solo.
4. Etapas a realizar 3 vezes.

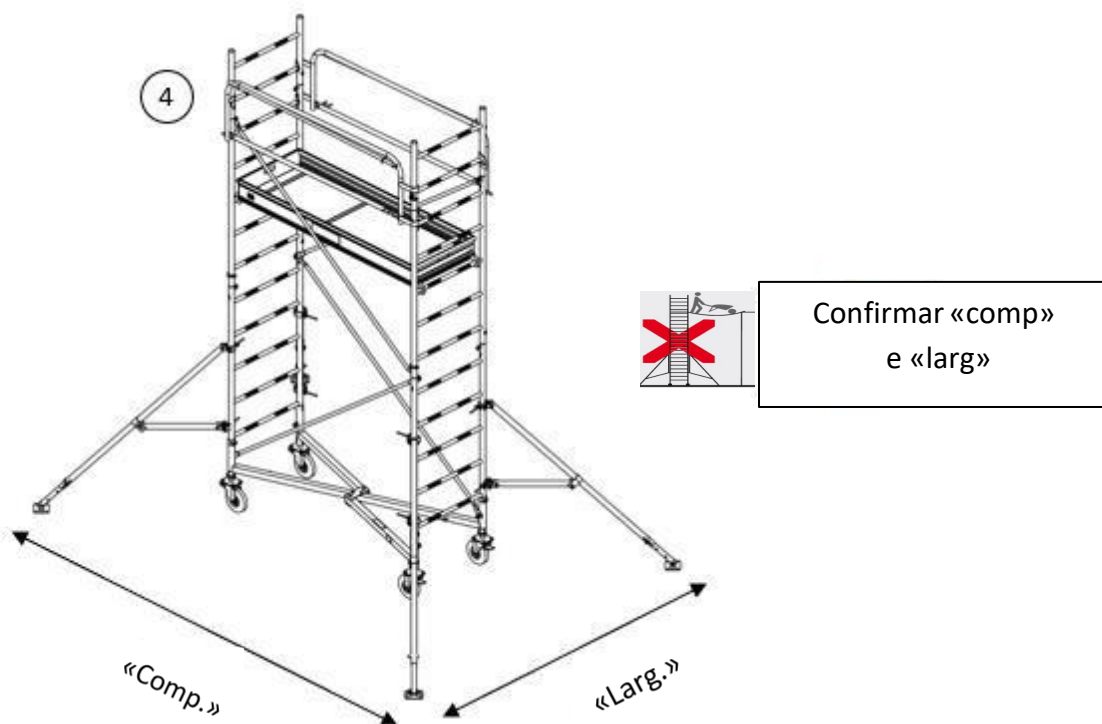
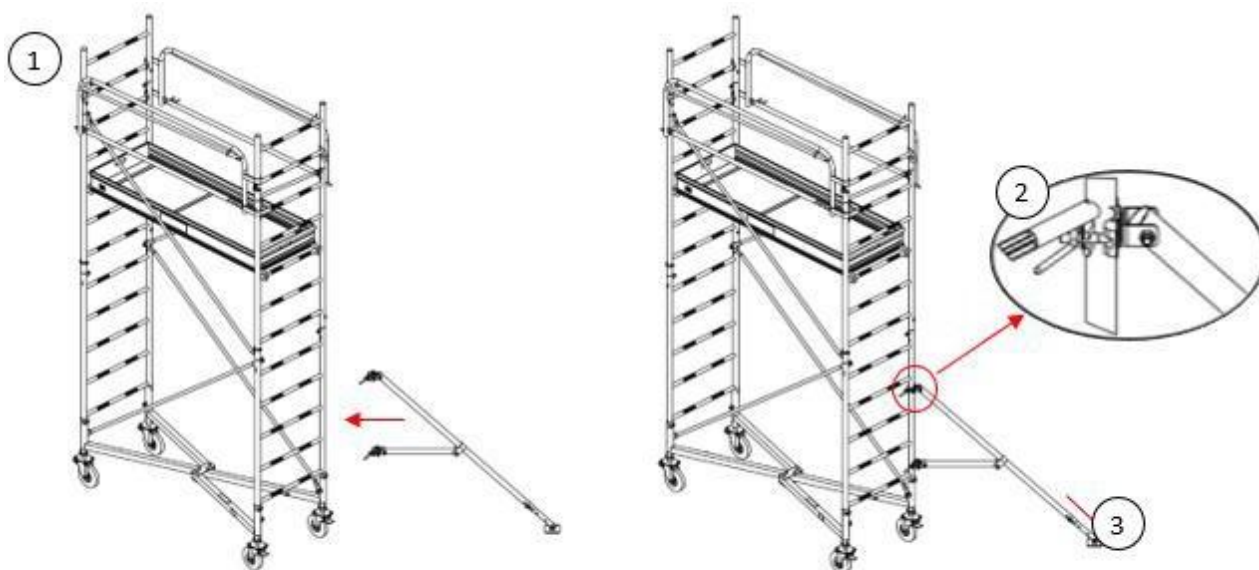

3-1-12 – Montagem do berço de acesso

- O berço de acesso é montado sobre os níveis n.º 1 e n.º 2.
- Apertar as 5 porcas com uma chave de 10.



Fixar sobre os níveis n.º 1 e n.º 2, com as 5 porcas M6

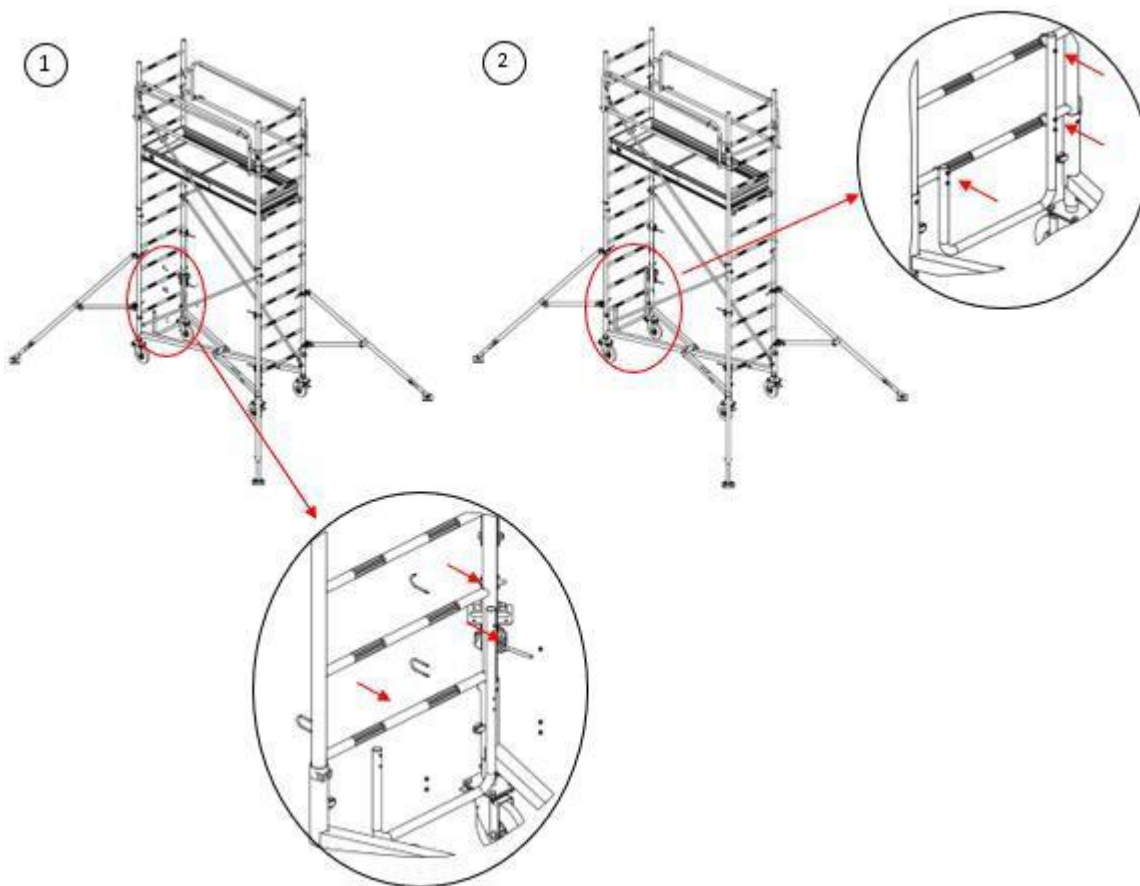

3-2. Montagem do GENERIS G750 5,80 m com piso

1. Para a montagem do G750 5,80 m, repetir os passos dos pontos 3-1 a 3-1-6 sem pré-montagem da extensão de 0,60 m sobre a extensão de 1,50 m.
2. A partir do solo, desmontar os 2 guarda-corpos provisórios que estão nos níveis n.º 5 e, depois, montá-los definitivamente nos níveis n.º 7, segundo o indicado no ponto 3-1-7.
3. Desmontar o piso provisório que está no nível n.º 2 e, depois, montá-lo definitivamente no nível n.º 4, segundo o indicado no ponto 3-1-9.
4. Montar a 1.ª e a 2.ª diagonais segundo o indicado no ponto 3-1-8.
5. Montar os 4 estabilizadores S1 segundo o indicado no ponto 3-1-11.
6. Montar os 2 guarda-corpos provisórios nos níveis n.º 10.



7. Montar as duas extensões de 1,50 m (sem a extensão de 0,60 m) segundo o indicado no ponto 3-1-6.
8. Desmontar os 2 guarda-corpos provisórios e, depois, montá-los definitivamente nos níveis n.º 14 segundo o indicado no ponto 3-1-7.
9. Montar as 3.ª, 4.ª, 5.ª e 6.ª diagonais em oposição, segundo o indicado no ponto 3-1-10.
10. Montar o 2.º piso definitivo no nível n.º 11 segundo o indicado no ponto 3-1-9.



11. Montar as duas extensões de 1,50 m + 0,60 m (com a extensão de 0,60 m) segundo o indicado no ponto 3-1-7.
12. Montar o 5.º e o 6.º guarda-corpos no nível n.º 21.
13. Montar a 7.ª e a 8.ª diagonais segundo o indicado no ponto 3-1-10.
14. Montar o 3.º e último piso na travessa n.º 18 segundo o indicado no ponto 3-1-9.
15. Montar o berço de acesso segundo o indicado no ponto 3-1-12.
16. Verificar a posição dos elementos segundo o indicado no ponto 2-5-2.
17. Para as alturas inferiores a 5,80 m com piso, baixar o guarda-corpo e os pisos em função da altura pretendida. Se necessário, retirar o 1.º piso, bem como o 1.º e o 2.º guarda-corpos.
18. Recordar a distância entre travessas = 300 mm
19. Para respeitar a norma EN1004-1, a altura entre pisos deve ser sempre de 2,10 m e a altura do 1.º piso deve ser < 3,40 m.

	Extensão 1,50 m
	Extensão 0,60 m
	Guarda-corpo
	Tabuleiro do piso

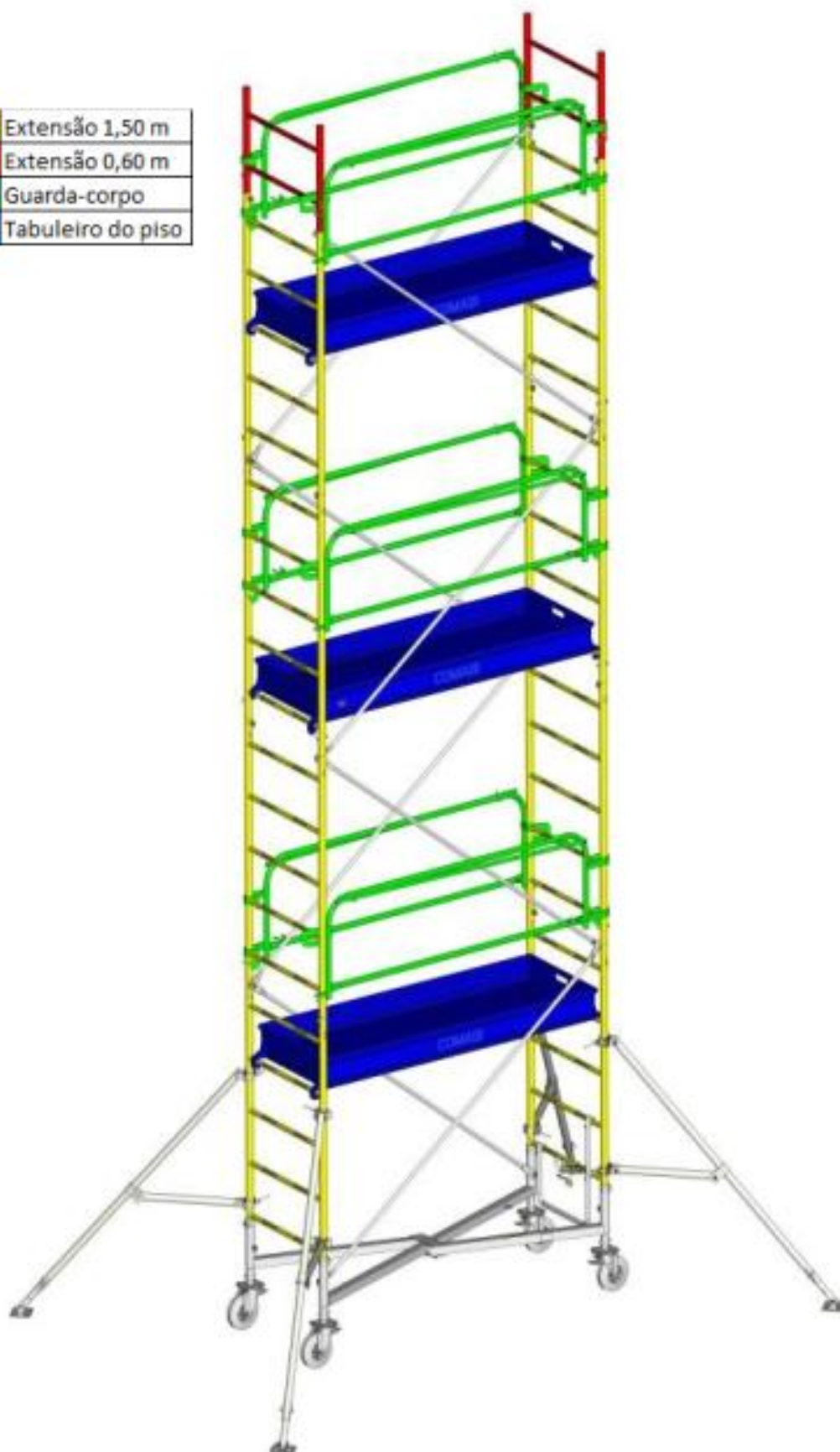

3-3. Montagem do GENERIS G950 5,80 mcom piso



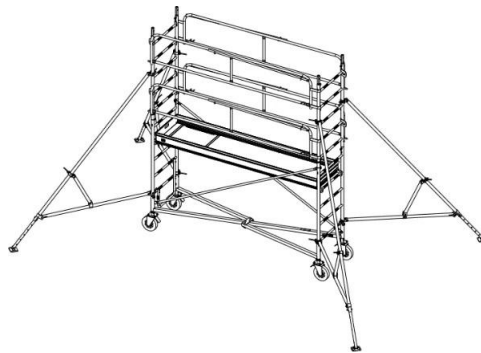

1. Para a montagem do G950 5,80 m, repetir os passos dos pontos 3-1 a 3-1-6 sem pré-montagem da extensão de 0,60 m sobre a extensão de 1,50 m.
2. A partir do solo, desmontar os 2 guarda-corpos provisórios que estão nos níveis n.º 5 e, depois, montá-los definitivamente nos níveis n.º 7, segundo o indicado no ponto 3-1-7.
3. Desmontar o piso provisório que está no nível n.º 2 e, depois, montá-lo definitivamente no nível n.º 4, segundo o indicado no ponto 3-1-9.
4. Montar a 1.ª e a 2.ª diagonais segundo o indicado no ponto 3-1-8.
5. Montar os 4 estabilizadores S2 segundo o indicado no ponto 3-5-1 e, depois, fixá-los com as 2 braçadeiras em cima dos níveis n.º 1 e n.º 8.
6. Verificar as distâncias entre eixos dos 4 estabilizadores, segundo o indicado no ponto 3-8.
7. Montar os 2 guarda-corpos provisórios nos níveis n.º 10.

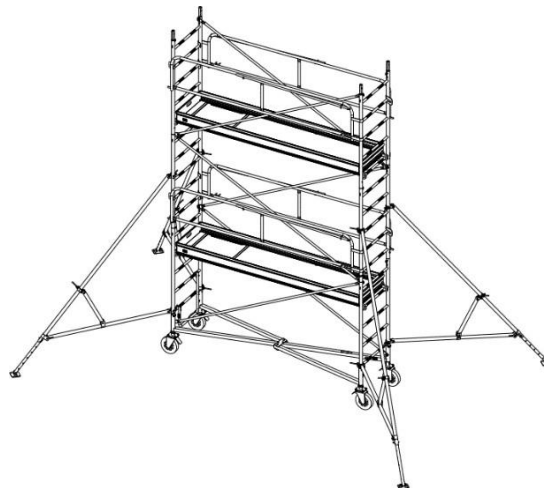

8. Montar as duas extensões (sem a extensão de 0,60 m).
9. Desmontar os 2 guarda-corpos provisórios e, depois, montá-los definitivamente nos níveis n.º 14 segundo o indicado no ponto 3-1-7.
10. Montar as 3.ª, 4.ª, 5.ª e 6.ª diagonais em oposição, segundo o indicado no ponto 3-1-10.
11. Montar o 2.º piso definitivo no nível n.º 11 segundo o indicado no ponto 3-1-9.



12. Montar as duas extensões (com a extensão de 0,60 m) segundo o indicado no ponto 3-1-6.
13. Montar o 5.º e o 6.º guarda-corpos sobre as travessas n.º 21.
14. Montar a 7.ª e a 8.ª diagonais segundo o indicado no ponto 3-1-10.
15. Montar o 3.º e último piso na travessa n.º 18 segundo o indicado no ponto 3-1-9.
16. Montar o berço de acesso segundo o indicado no ponto 3-1-12.
17. Verificar a posição dos elementos segundo o indicado no ponto 2-5-3.
18. Para as alturas inferiores a 5,80 mcom piso, baixar o guarda-corpo e os pisos em função da altura pretendida. Se necessário, retirar o 1.º piso, bem como o 1.º e o 2.º guarda-corpos.
19. Recordar a distância entre travessas = 300 mm
20. Para respeitar a norma EN1004-1, a altura entre pisos deve ser sempre de 2,10 m e a altura do 1.º piso deve ser < 3,40 m.

	Extensão 1,50 m
	Extensão 0,60 m
	Guarda-corpo
	Tabuleiro do piso
	estabilizador S2

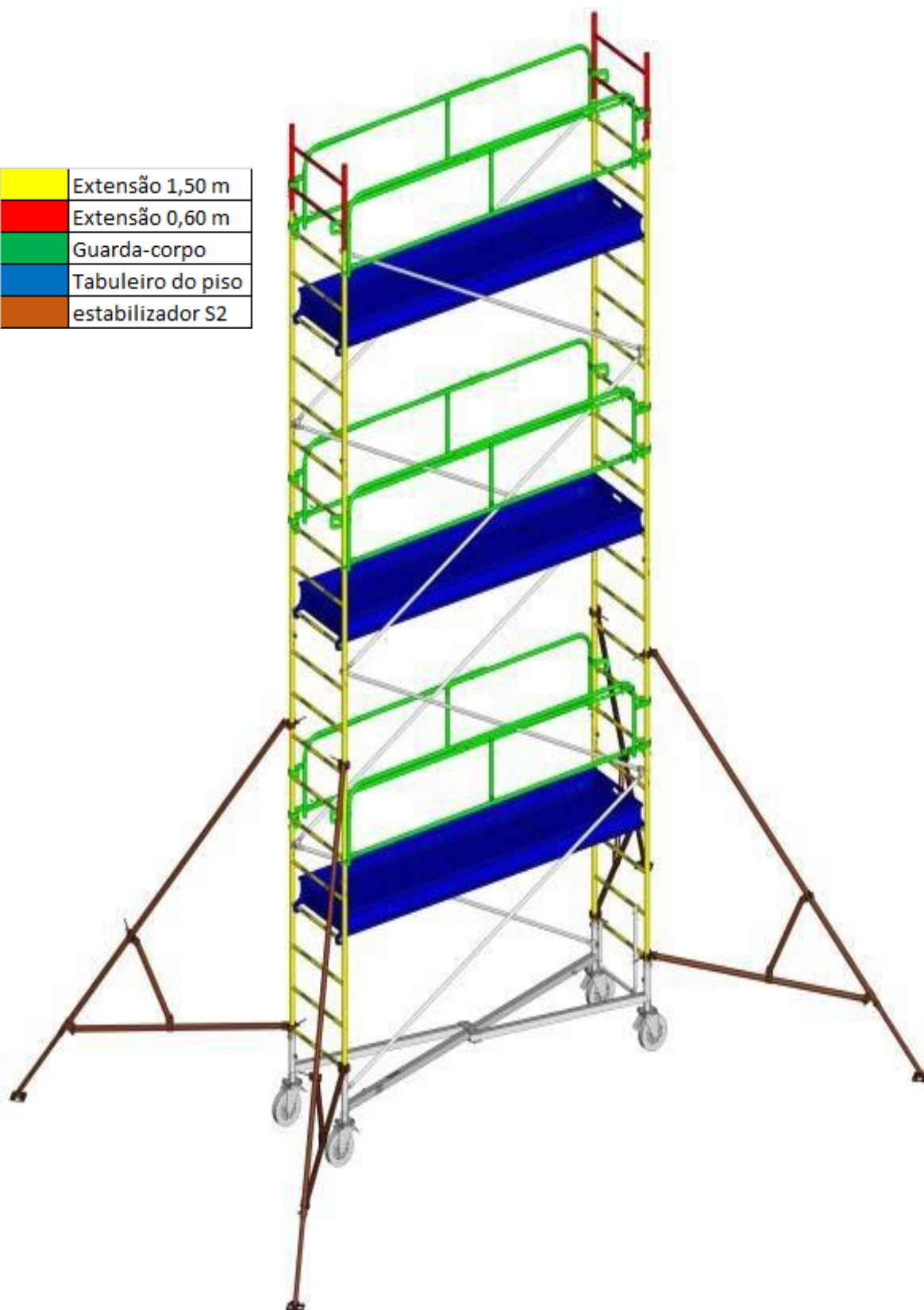

3-4. Montagem do GENERIS G750 e G950 8,80 mcom piso

1. Para a montagem do G950 8,80 m, repetir os passos dos pontos 3-1 a 3-1-6 sem pré-montagem da extensão de 0,60 m sobre a extensão de 1,50 m.
2. A partir do solo, desmontar os 2 guarda-corpos provisórios que estão nos níveis n.º 5 e, depois, montá-los definitivamente nos níveis n.º 10, segundo o indicado no ponto 3-1-7.
3. Montar as 3.ª e 4.ª diagonais segundo o indicado no ponto 3-1-10.
4. Desmontar o piso provisório que está no nível n.º 2 e, depois, montá-lo definitivamente no nível n.º 7, segundo o indicado no ponto 3-1-9.
5. Montar as 1.ª e 2.ª diagonais segundo o indicado no ponto 3-1-8.
6. Montar os 4 estabilizadores S2 segundo o indicado no ponto 3-5-1 e, depois, fixá-los com as 2 braçadeiras em cima dos níveis n.º 1 e n.º 8.
7. Verificar as distâncias entre eixos dos 4 estabilizadores, segundo o indicado no ponto 3-8.
8. Montar as duas extensões de 1,50 m (sem a extensão de 0,60 m) segundo o indicado no ponto 3-1-6.
9. Montar os 2 guarda-corpos provisórios nos níveis n.º 14.

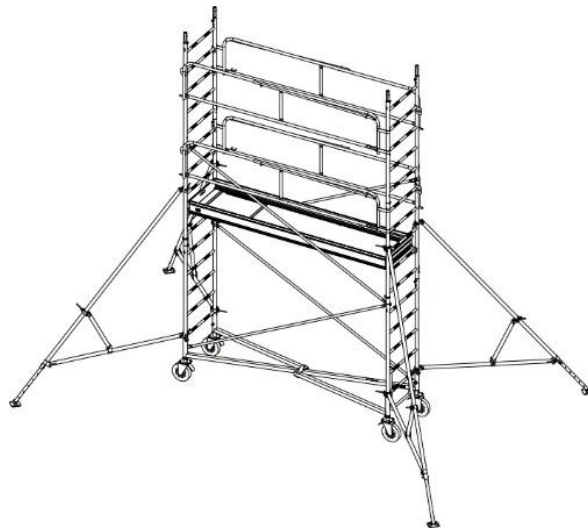

10. Monter les deux rallonges 1m50 (sans la rallonge 0m60) en suivant le segundo o indicado no ponto 3-1-6.
11. Desmontar os 2 guarda-corpos provisórios e, depois, montá-los definitivamente nos níveis n.º 17 segundo o indicado no ponto 3-1-7.
12. Montar as 5.ª e 6.ª diagonais segundo o indicado no ponto 3-1-10.
13. Montar o 2.º piso definitivo no nível n.º 14 segundo o indicado no ponto 3-1-9.



14. Montar os 2 guarda-corpos provisórios nos níveis n.º 20.
15. Montar as duas extensões de 1,50 m (sem a extensão de 0,60 m) segundo o indicado no ponto 3-1-6.
16. Desmontar os 2 guarda-corpos provisórios e, depois, montá-los definitivamente nos níveis n.º 24 segundo o indicado no ponto 3-1-7.
17. Montar as 9.ª e 10.ª diagonais segundo o indicado no ponto 3-1-10.
18. Montar o 3.º piso definitivo no nível n.º 21 segundo o indicado no ponto 3-1-9.
19. Montar as 7.ª e 8.ª diagonais segundo o indicado no ponto 3-1-10.
20. Montar as duas extensões de 1,50 m + 0,60 m segundo o indicado no ponto 3-1-6.
21. Montar os 7.º e 8.º guarda-corpos no nível n.º 31.
22. Montar as 11.ª e 12.ª diagonais segundo o indicado no ponto 3-1-10.
23. Montar o 4.º e último piso na travessa n.º 28 segundo o indicado no ponto 3-1-9.
24. Montar o berço de acesso segundo o indicado no ponto 3-1-12.
25. Verificar a posição dos elementos segundo o indicado no ponto 2-5-4.
26. Para as alturas inferiores a 9 m, baixar os guarda-corpos e os pisos em função da altura pretendida. Se necessário, retirar o 1.º piso, bem como o 1.º e o 2.º guarda-corpos.
27. Distância entre níveis = 300 mm
28. Para respeitar a norma EN1004-1, a altura entre pisos deve ser sempre de 2,10 m e a altura do 1.º piso deve ser < 3,40 m.

	Extensão 1,50 m
	Extensão 0,60 m
	Guarda-corpo
	Tabuleiro do piso
	estabilizador S2

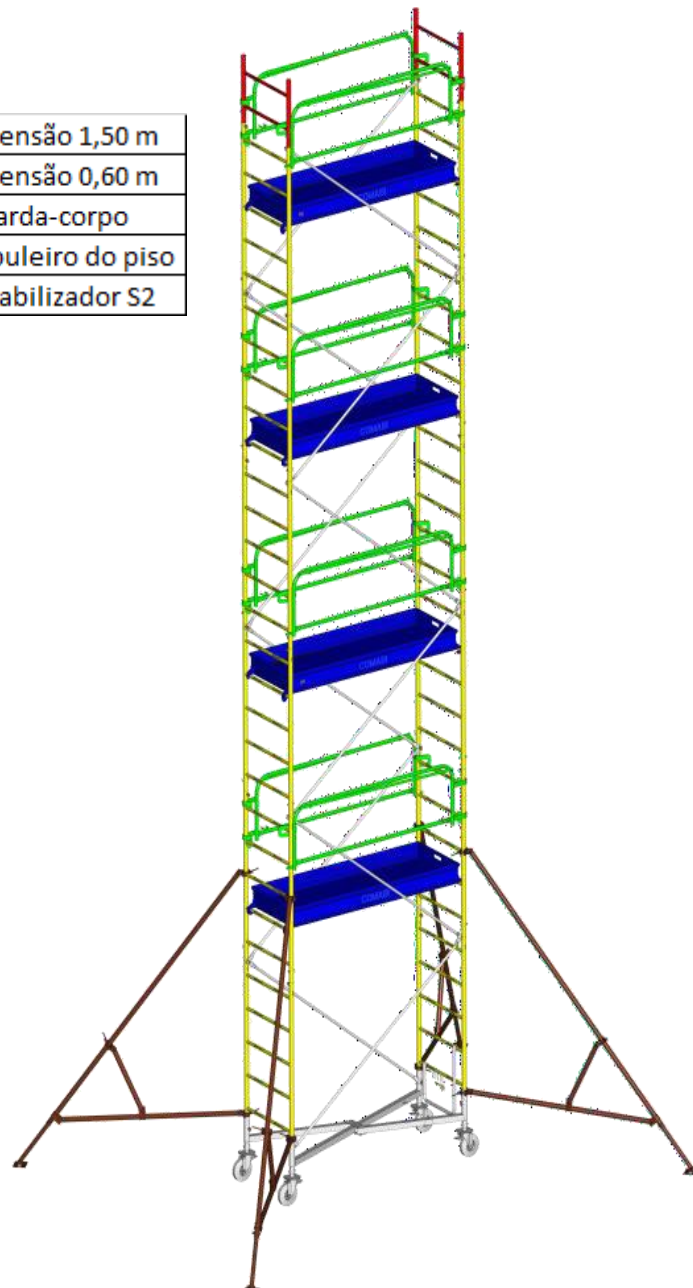

3-5. Composição do Estabilizador S2

O estabilizador S2 é composto pelo estabilizador S1 e um tubo de reforço suplementar (código 05540).

1. Braço de força do estabilizador S1
2. Braço de reforço do estabilizador S1
3. Pé regulável
4. Complemento para estabilizador S2

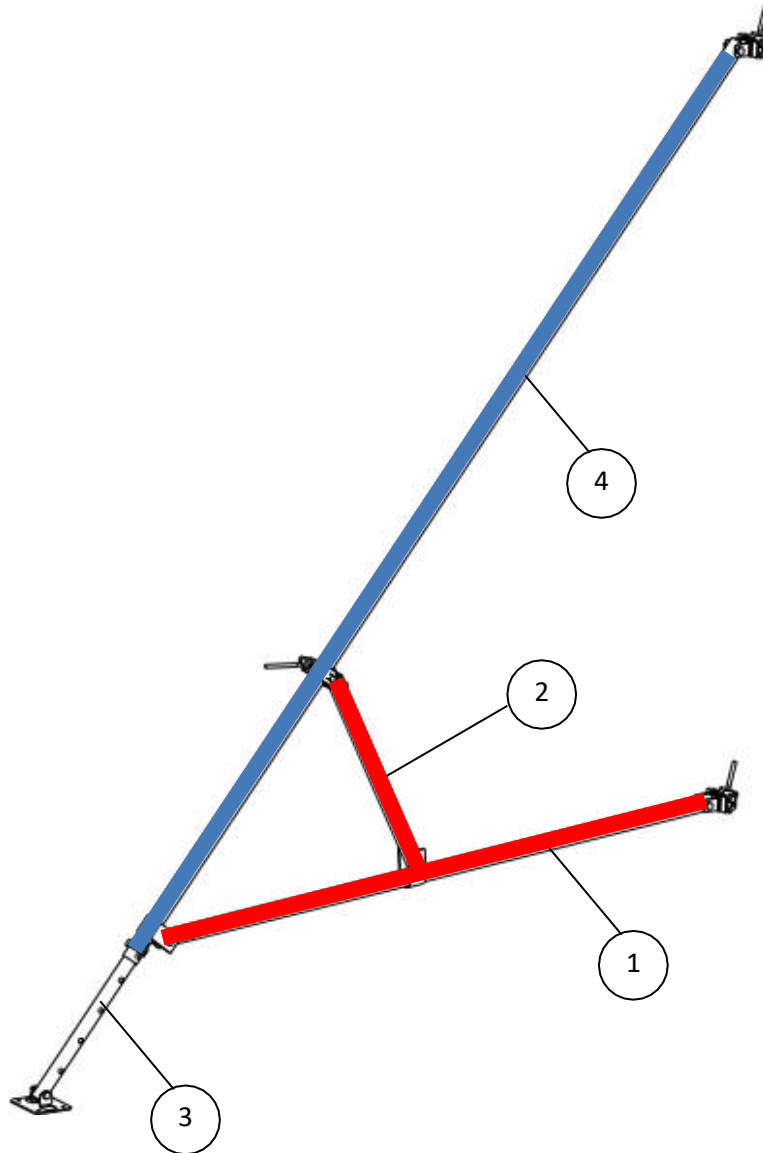

3-5-1 – Montagem do estabilizador S2

5. Retirar a cavilha e, a seguir, retirar o pé regulável do estabilizador S1 (vermelho).
6. Inserir o pé regulável no tubo de reforço (azul) e bloqueá-lo com a cavilha.
7. Montar o estabilizador S1 sem pé (vermelho) com a chapa do tubo de reforço (azul) usando o parafuso + porca M12.
8. Fixar o conjunto parafuso + porca com uma chave plana de 18.
9. Montar e fixar o braço de reforço com o tubo de reforço com uma braçadeira.

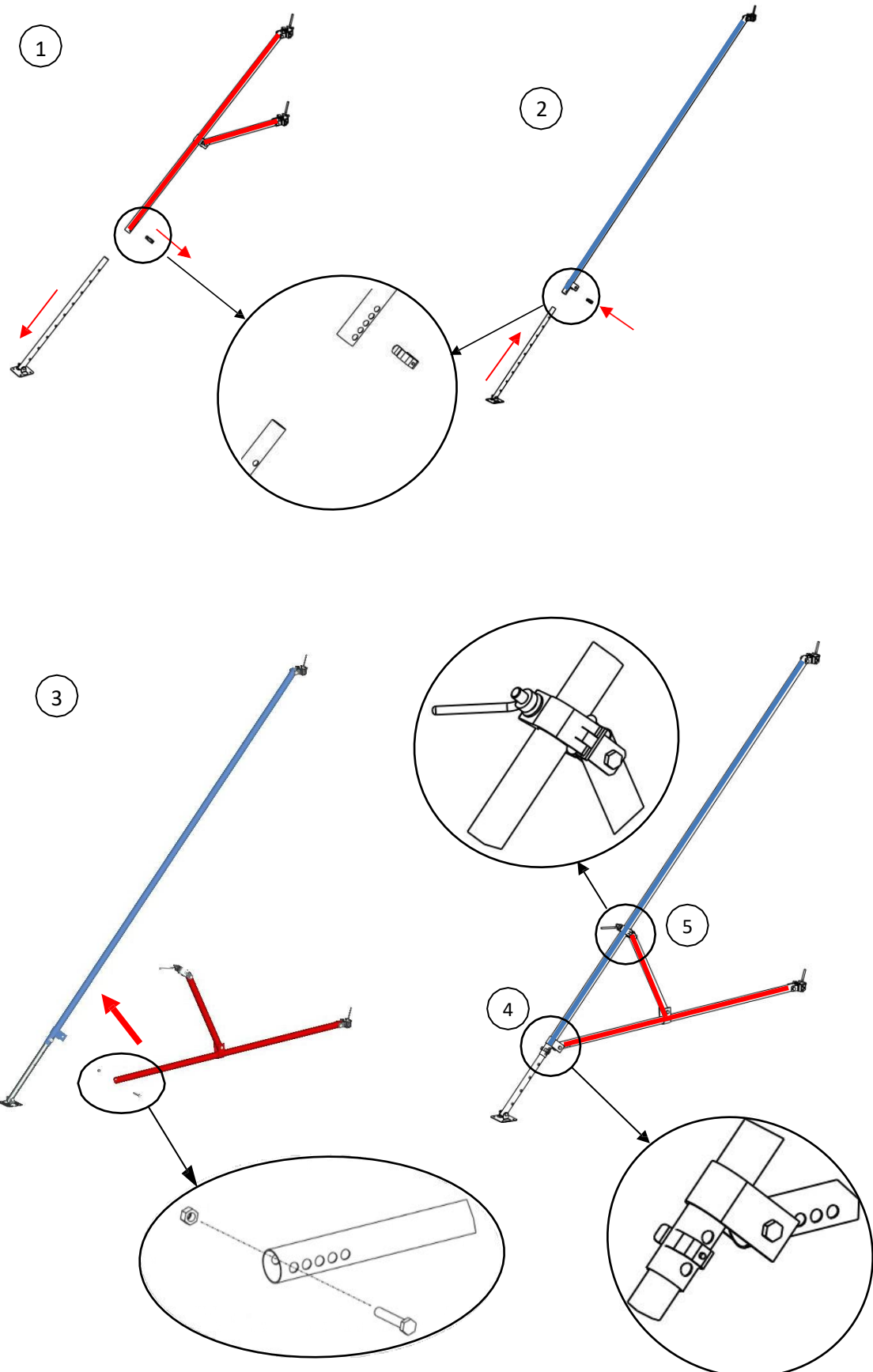

3-6. Montagem do GENERIS G750 e G950 11,50 m com piso

1. Repetir os passos dos pontos 3-1 a 3-1-8, salvo para:
 - no ponto 3-1-3, colocar os 2 guarda-corpos provisórios nos níveis n.º 4.
 - no ponto 3-1-4, colocar o piso provisório no nível n.º 1
 - no ponto 3-1-7, não é necessário montar a extensão de 0,60 m sobre a de 1,50 m.

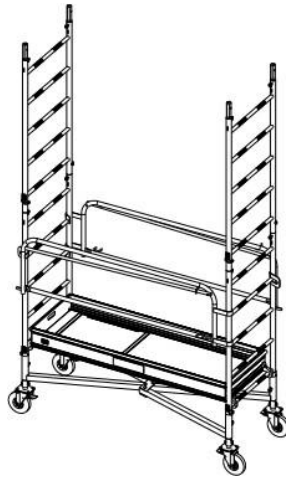

2. Montar os 2 guarda-corpos provisórios nos níveis n.º 10 segundo o indicado no ponto 3-1-7.
3. Montar o piso provisório no nível n.º 7 segundo o indicado no ponto 3-1-9.

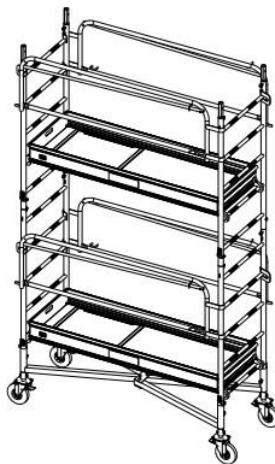

4. Montar as duas extensões de 1,50 m (sem a extensão de 0,60 m) segundo o indicado no ponto 3-1-6.
5. Montar os 4 estabilizadores S3 segundo o indicado no ponto 3-7-1 e, depois, fixá-los com as 2 braçadeiras em cima dos níveis n.º 1 e n.º 13.
6. Verificar as distâncias entre eixos dos 4 estabilizadores, segundo o indicado no ponto 3-8.
7. Desmontar os 2 guarda-corpos provisórios que estão nos níveis n.º 10.
8. Desmontar o piso provisório que está no nível n.º 7.
9. Montar a 3.ª e a 4.ª diagonais segundo o indicado no ponto 3-1-8.
10. Montar os 2 guarda-corpos definitivos nos níveis n.º 12 segundo o indicado no ponto 3-1-7.
11. Montar o 1.º piso definitivo no nível n.º 9 segundo o indicado no ponto 3-1-9.

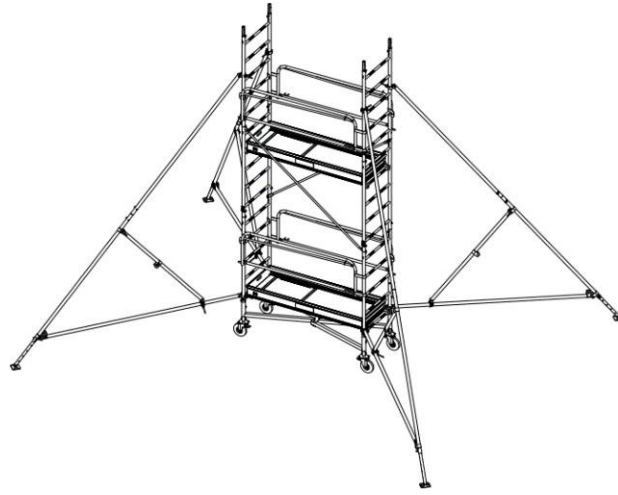

12. Desmontar o piso provisório que está no nível n.º 2.
13. A partir do solo, desmontar os 2 guarda-corpos provisórios que estão nos níveis n.º 5.
14. Montar as 1.ª e 2.ª diagonais segundo o indicado no ponto 3-1-10.

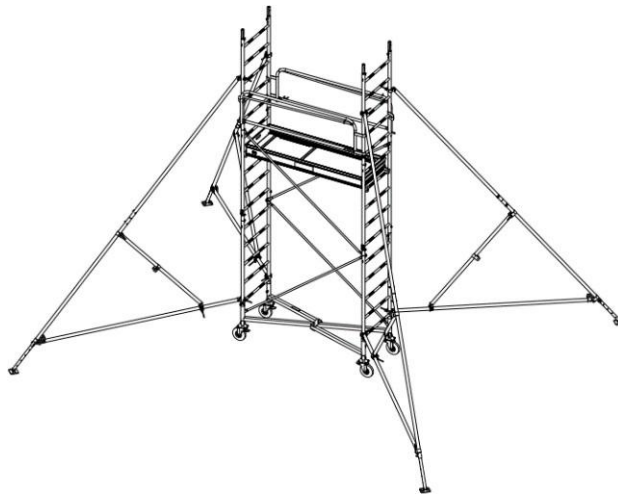

15. Montar os 2 guarda-corpos provisórios nos níveis n.º 15.
16. Montar as duas extensões de 1,50 m (sem a extensão de 0,60 m) segundo o indicado no ponto 3-1-6.

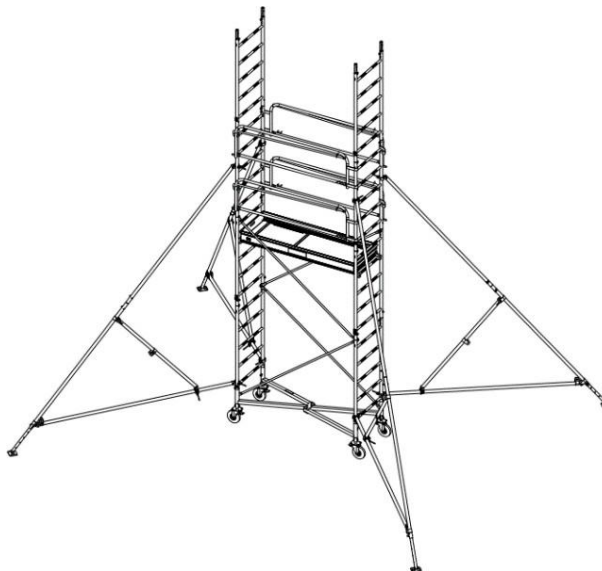

17. Desmontar os 2 guarda-corpos provisórios e, depois, montá-los definitivamente nos níveis n.º 19 segundo o indicado no ponto 3-1-7.

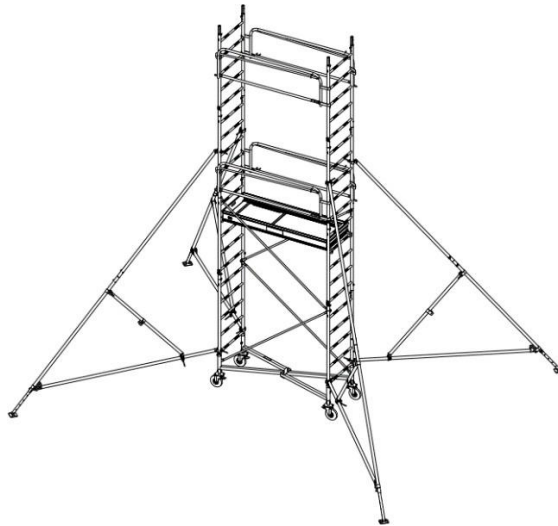

18. Montar as 5.^a, 6.^a, 7.^a e 8.^a diagonais segundo o indicado no ponto 3-1-10.
19. Montar o 2.^o piso definitivo no nível n.º 16 segundo o indicado no ponto 3-1-9.
20. Montar as duas extensões de 1,50 m (sem a extensão de 0,60 m) segundo o indicado no ponto 3-1-6.
21. Montar os 2 guarda-corpos provisórios nos níveis n.º 25 segundo o indicado no ponto 3-1-7.
22. Montar o piso provisório no nível n.º 22 segundo o indicado no ponto 3-1-9.

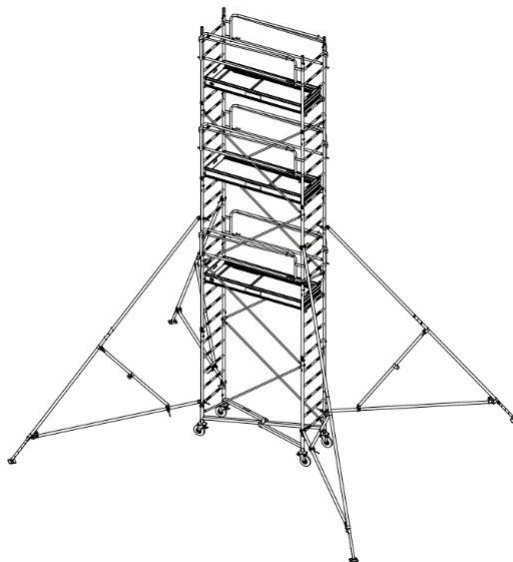

23. Montar as duas extensões de 1,50 m (sem a extensão de 0,60 m) segundo o indicado no ponto 3-1-6.
24. Desmontar os 2 guarda-corpos provisórios e, depois, montá-los definitivamente nos níveis n.º 26 segundo o indicado no ponto 3-1-7.
25. Desmontar o piso provisório e, depois, montá-lo definitivamente no nível n.º 23, segundo o indicado no ponto 3-1-9.
26. Montar as 9.^a e 10.^a diagonais segundo o indicado no ponto 3-1-10.

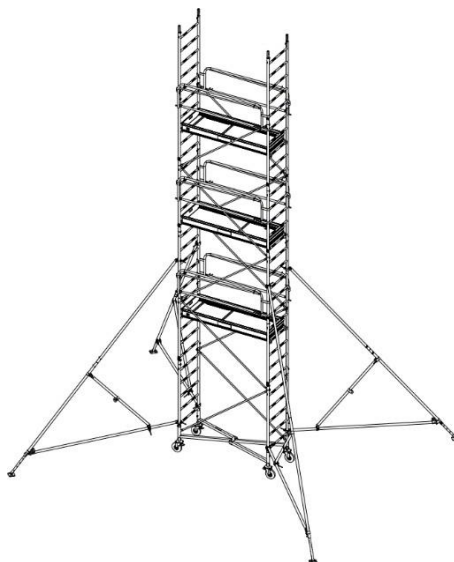

27. Montar os 2 guarda-corpos provisórios nos níveis n.º 29 segundo o indicado no ponto 3-1-7.
28. Montar as duas extensões de 1,50 m (sem a extensão de 0,60 m) segundo o indicado no ponto 3-1-6.

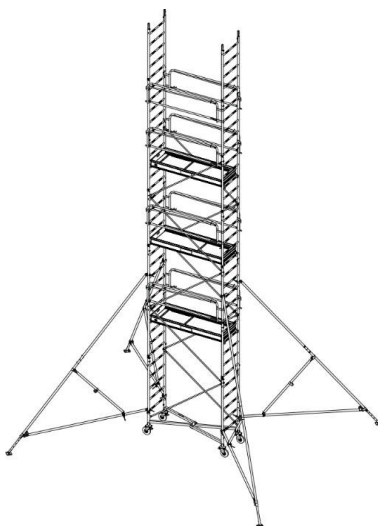

29. Desmontar os 2 guarda-corpos provisórios e, depois, montá-los definitivamente nos níveis n.º 33 segundo o indicado no ponto 3-1-7.
30. Montar as 11.ª, 12.ª, 13.ª e 14.ª diagonais segundo o indicado no ponto 3-1-10.
31. Montar o 4.º piso definitivo no nível n.º 30 segundo o indicado no ponto 3-1-9.
32. Montar as duas extensões de 1,50 m + 0,60 m segundo o indicado no ponto 3-1-6.
33. Montar os 10.º e 12.º guarda-corpos no nível n.º 40.
34. Montar as 15.ª e 16.ª diagonais segundo o indicado no ponto 3-1-10.
35. Montar o 5.º e último piso na travessa n.º 37 segundo o indicado no ponto 3-1-9.
36. Montar o berço de acesso segundo o indicado no ponto 3-1-12.
37. Verificar a posição dos elementos segundo o indicado no ponto 2-5-5.
38. Para as alturas inferiores a 11,50 m com piso, descer os guarda-corpos e os pisos em função da altura pretendida e retirar, se necessário, o 1.º piso, bem como o 1.º e o 2.º guarda-corpos.
39. Para referência, distância entre níveis = 300 mm
40. Para respeitar a norma EN1004-1, a altura entre pisos deve ser sempre de 2,10 m e a altura do 1.º piso deve ser < 3,40 m.

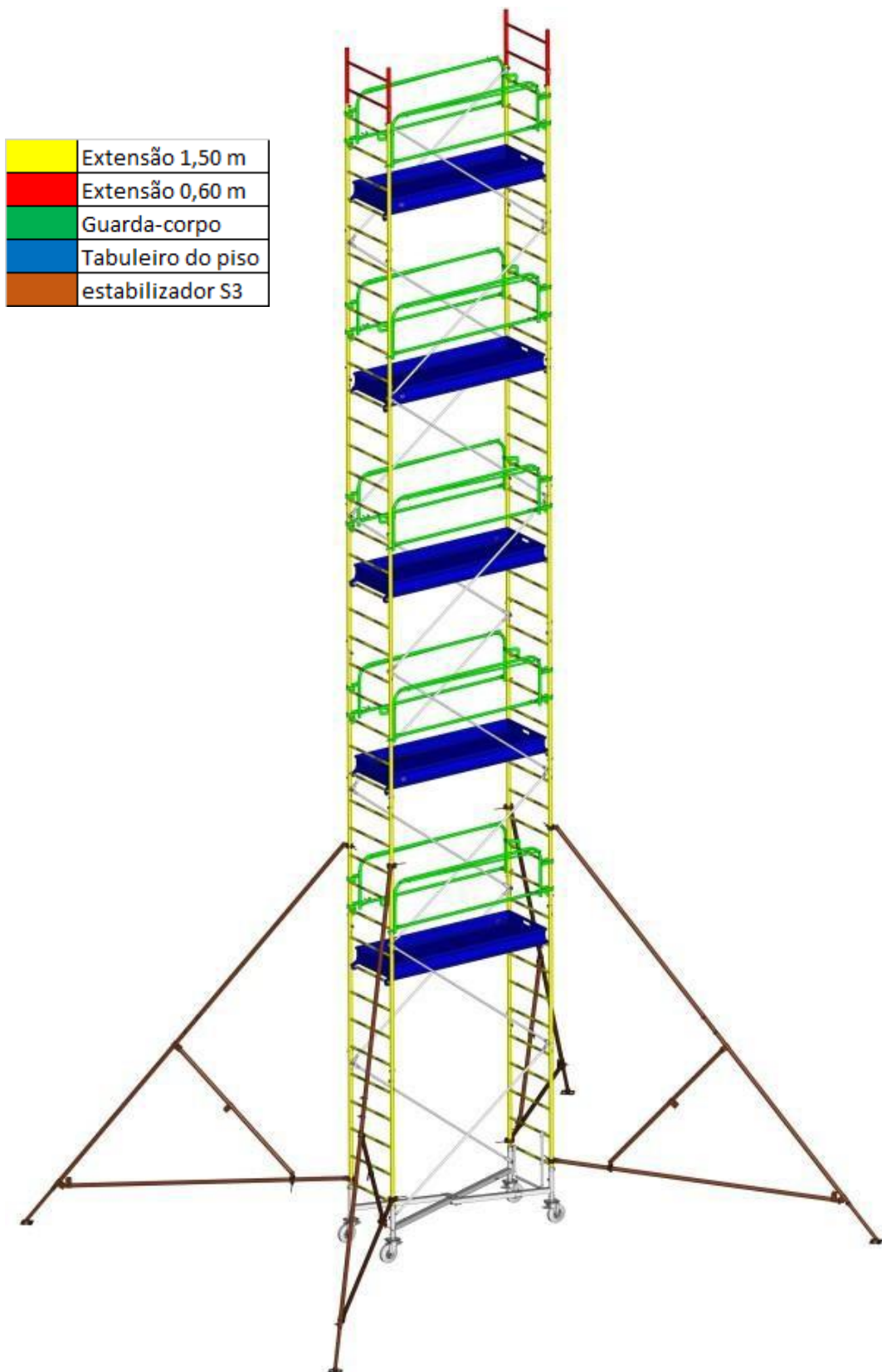

3-7. Composição do Estabilizador S3

1. Braço de força do estabilizador S1
2. Pé regulável
3. Complemento para estabilizador S2
4. Braço inferior S3
5. Braço superior S3
6. Tubo de reforço S3 (no interior dos braços)
7. Cavilha 80403

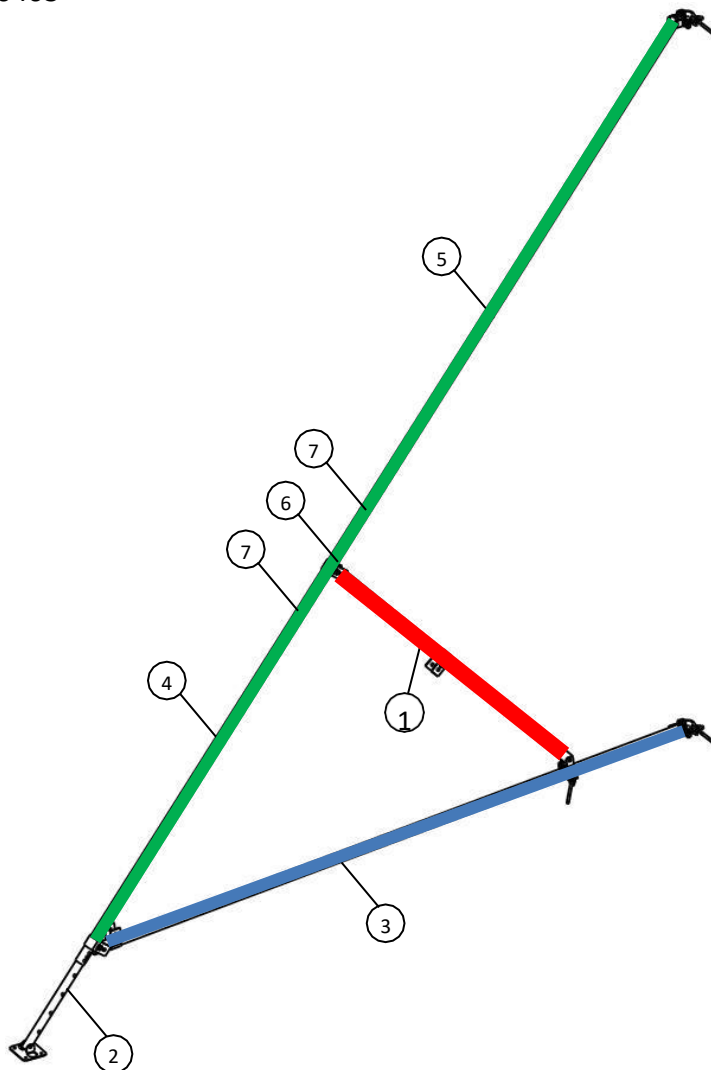

3-7-1 – Montagem do estabilizador S3

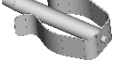
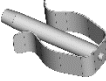
1. Montar o tubo de reforço S3 com o braço inferior S3 usando a cavilha 80403. 
2. De seguida, montar o braço superior S3 com o conjunto anterior usando a cavilha 80403. 
3. Retirar o complemento de estabilizador S2 do estabilizador S2 e, a seguir, montá-lo no braço inferior S3 com o parafuso + porca M12.

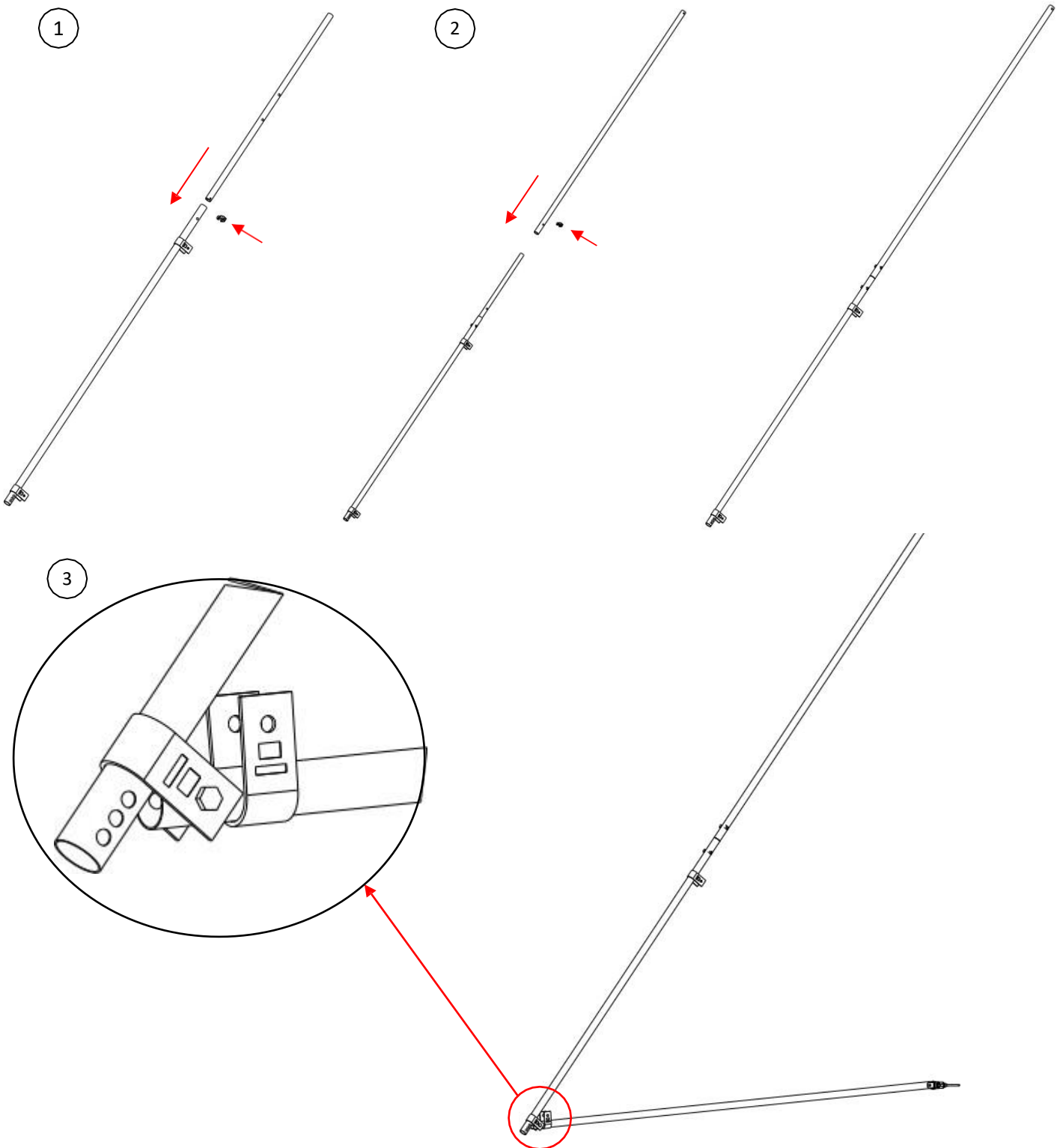

4. Recuperar o braço de força do estabilizador S1 e do estabilizador S2 e, a seguir, montá-lo no braço inferior S3 com o parafuso + porca M12.
5. Montar o pé no braço inferior S3 e fixar com a cavilha 80403.

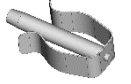

4

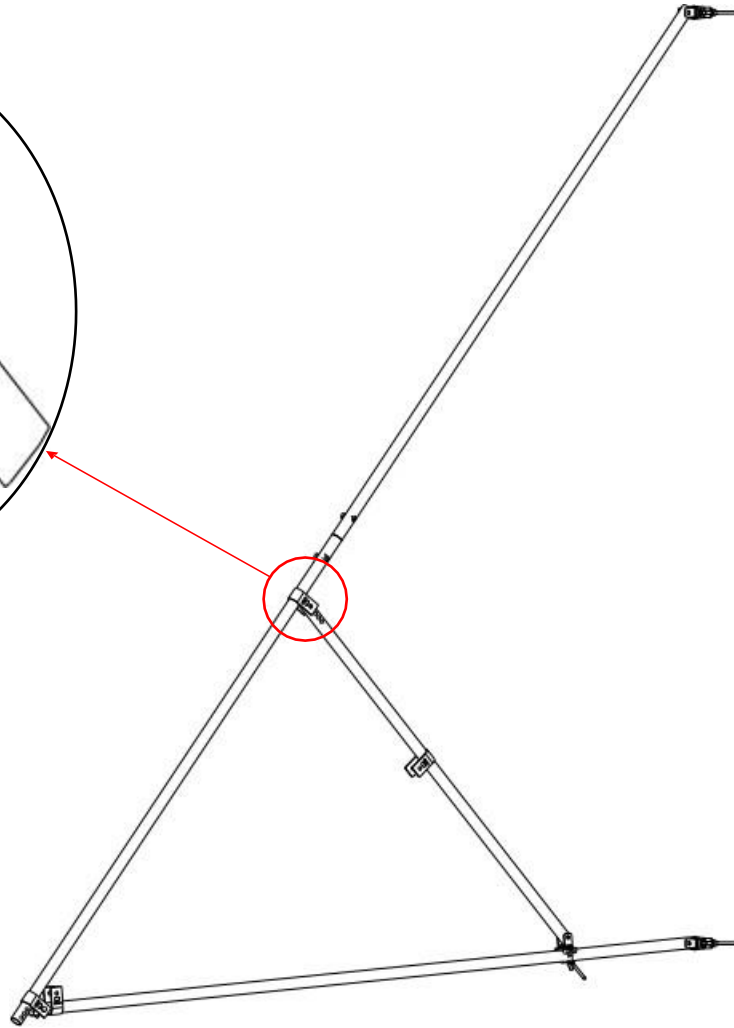
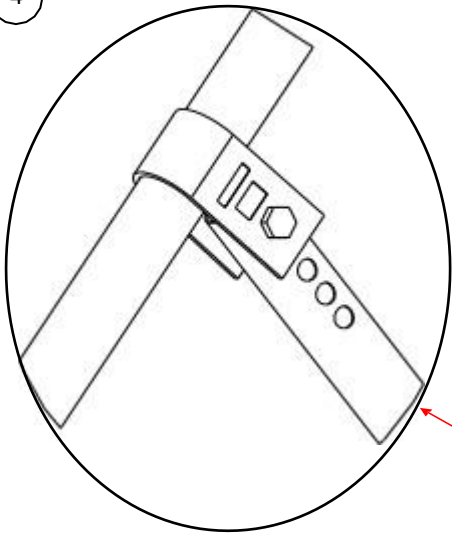

5

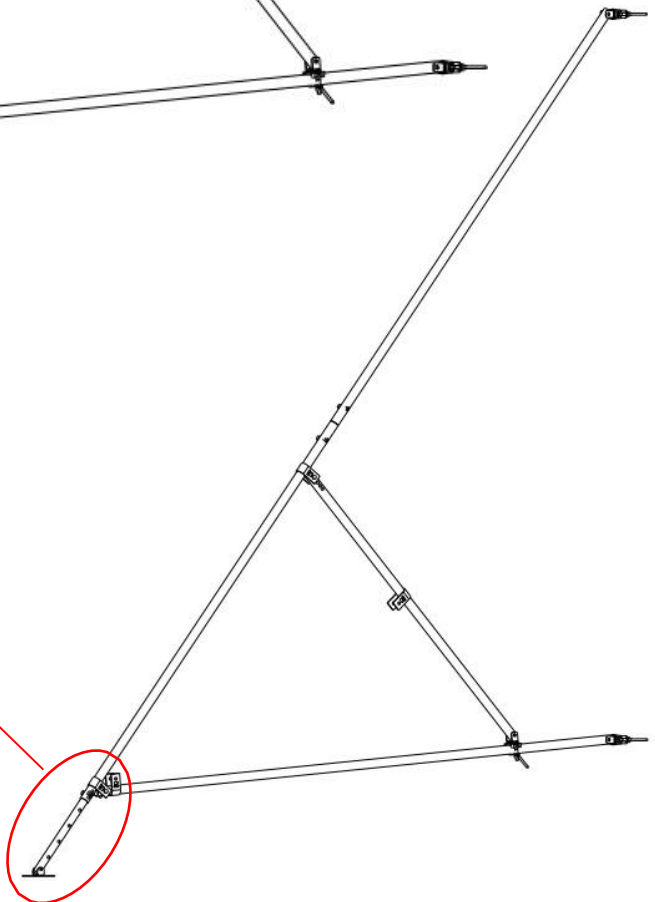
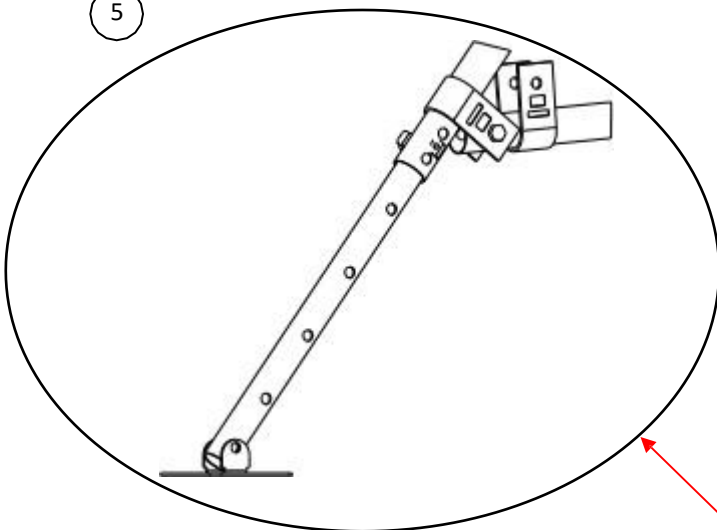

3-8. Distância mínima entre os eixos do andaime

Caso 1: Utilização normal:

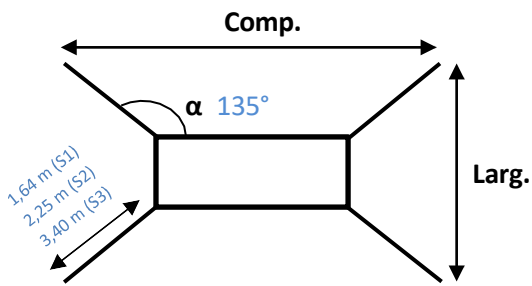

Utilização normal		
Tipo	Estabilizador	Estabilizador
Modelo	G750 (3-6-9-12 m)	G950 (3-6-9-12 m)
α	135°	135°
Comp. c/ estab. S1 (m)	4,28	5,28
Larg. c/ estab. S1 (m)	3,00	3,00
Comp. c/ estab. S2 (m)	5,20	6,20
Larg. c/ estab. S2 (m)	3,95	3,95
Comp. c/ estab. S3 (m)	6,80	7,80
Larg. c/ estab. S3 (m)	5,55	5,55

Caso 2: Utilização face a uma parede:

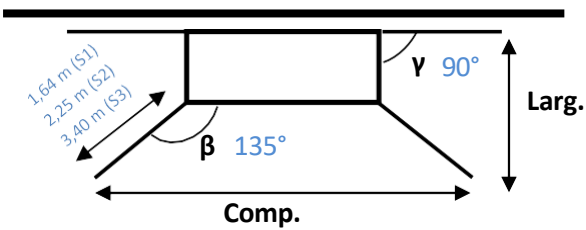

Utilização face a uma parede		
Tipo	Estabilizador	Estabilizador
Modelo	G750 (3-6-9-12 m)	G950 (3-6-9-12 m)
β	135°	135°
γ	90°	90°
Comp. c/ estab. S1 (m)	4,28	5,28
Larg. c/ estab. S1 (m)	1,89	1,89
Comp. c/ estab. S2 (m)	5,20	6,20
Larg. c/ estab. S2 (m)	2,35	2,35
Comp. c/ estab. S3 (m)	6,80	7,80
Larg. c/ estab. S3 (m)	3,15	3,15

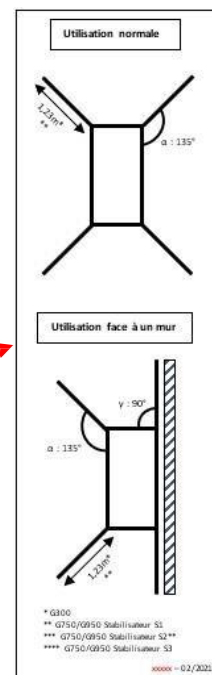
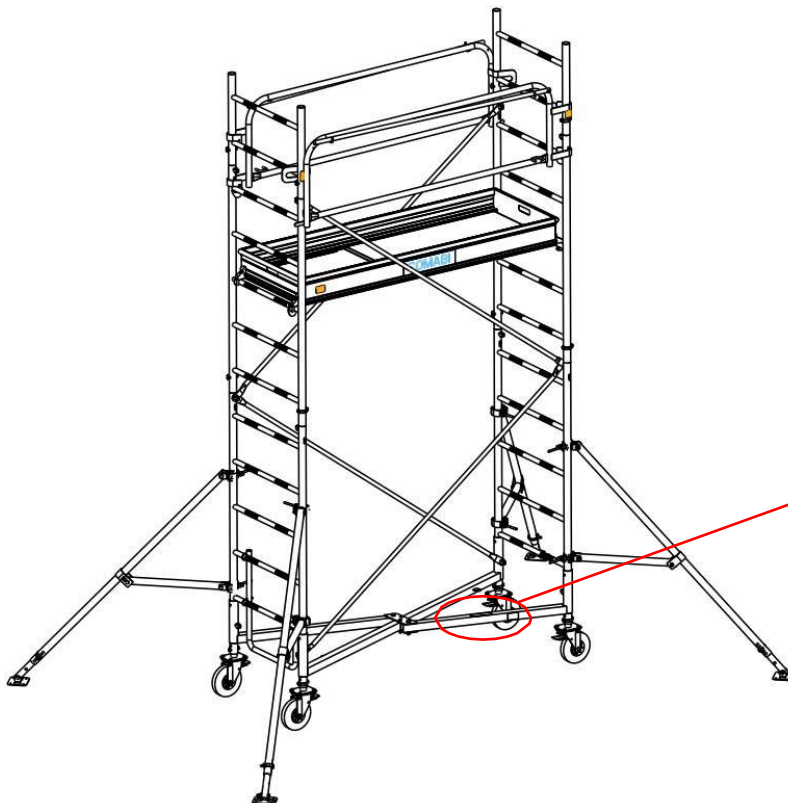

- Consultar igualmente a etiqueta colada na base com patilhas



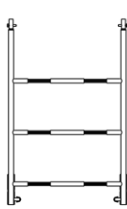

Capítulo 5: Montagem em terreno desnivelado para o G750-G950 (opcional)

5-1. Composição dos kits de escada

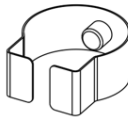
- G750: referência do kit: 100-03012009

DIAGRAMA DO COMPONENTE				
Designação do componente	G750 ESCADOTE 1 M GALVA	G750 ADAPTAÇÃO BASE	G750 DIAGONAL ESCADA	CAVILHA BASE GENERIS
Referência do	4500	4550	15159	35008
Peso do componente	6,9	2	4	0,05
Referência do kit: 3012009	1	1	2	4

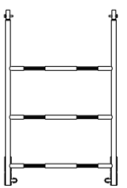
- G950: referência do kit: 100-03016006

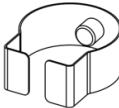
DIAGRAMA DO COMPONENTE				
Designação do componente	G750 ESCADOTE 1 M GALVA	G750 ADAPTAÇÃO BASE	RCM8 DIAGONAL COM BRAÇADEIRA	CAVILHA BASE GENERIS
Referência do	4500	4550	10950	35008
Peso do componente	6,9	2	9	0,05
Referência do kit: 3016006	1	1	2	4

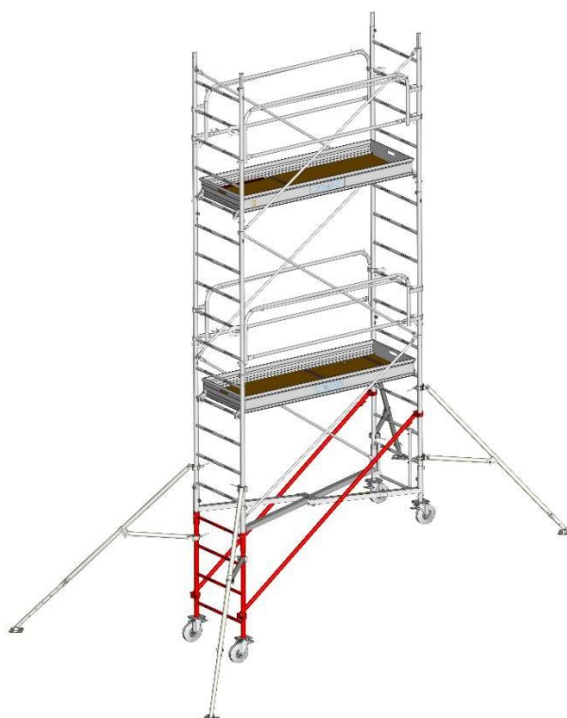



5-2. Montagem dos kits para o GENERIS G750 e G950

Esta montagem aplica-se às escadas e não pode ser utilizada num plano inclinado.

Se o passo das escadas não corresponder ao comprimento do andaime e o assentamento das rodas for incerto, prever um ESCORAMENTO MACIÇO para aumentar um degrau de escada e garantir a estabilidade e a resistência suficientes.

Altura máxima do piso acima do solo (degrau de baixo da escada) = 5,80 m com os estabilizadores S1 para o G750 e os estabilizadores S2 para o G950.

1. Inserir o adaptador de base na base, pela parte de baixo e, a seguir, fixar com as duas cavilhas de base Generis com o código 35008. 
2. Inserir a extensão de 1 m na base, pela parte de baixo e, a seguir, fixar com as duas cavilhas de base Generis com o código 35008. 
3. Instalar as duas rodas na extensão de 1 m e, a seguir, fixá-las com as duas cavilhas com o código 34222. 

Bloquear com a ajuda do pé as 4 rodas, recorrendo aos seus travões.

4. Instalar as extensões de 1,50 m no lado oposto segundo o indicado no ponto 3-1-7.
5. Montar a diagonal entre a 1.ª e a 2.ª travessa da extensão de 1 m e na extensão do lado oposto.
Apertar as 2 porcas M14 da braçadeira com uma chave de 22.
Repetir a operação n.º 5 para a 2.ª diagonal.
Confirmar o perfeito alinhamento das duas extensões.
6. Continuar a montagem juntando a 2.ª extensão de 1,50 m e, a seguir, repetir os passos a partir do ponto 3-1-8.

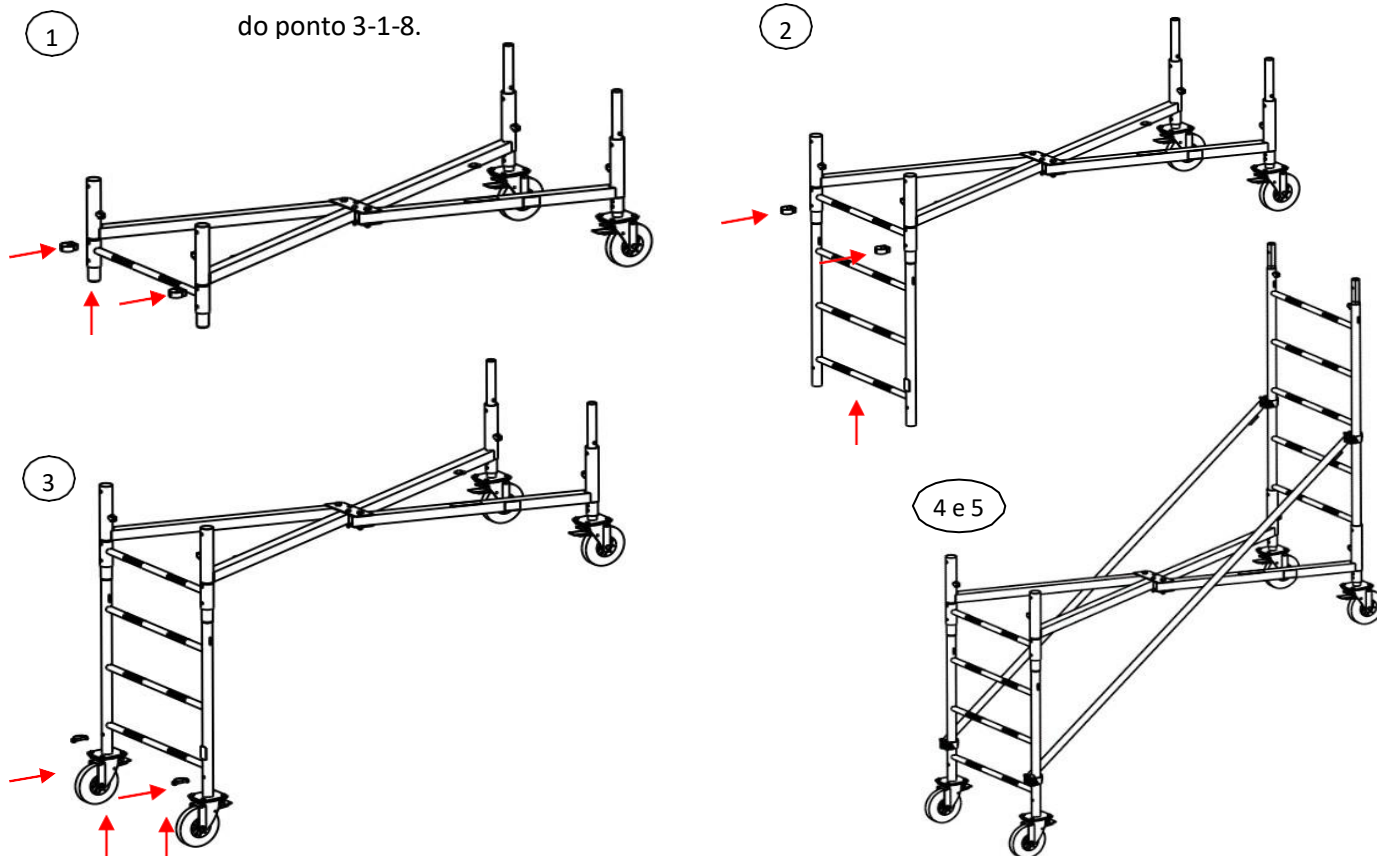

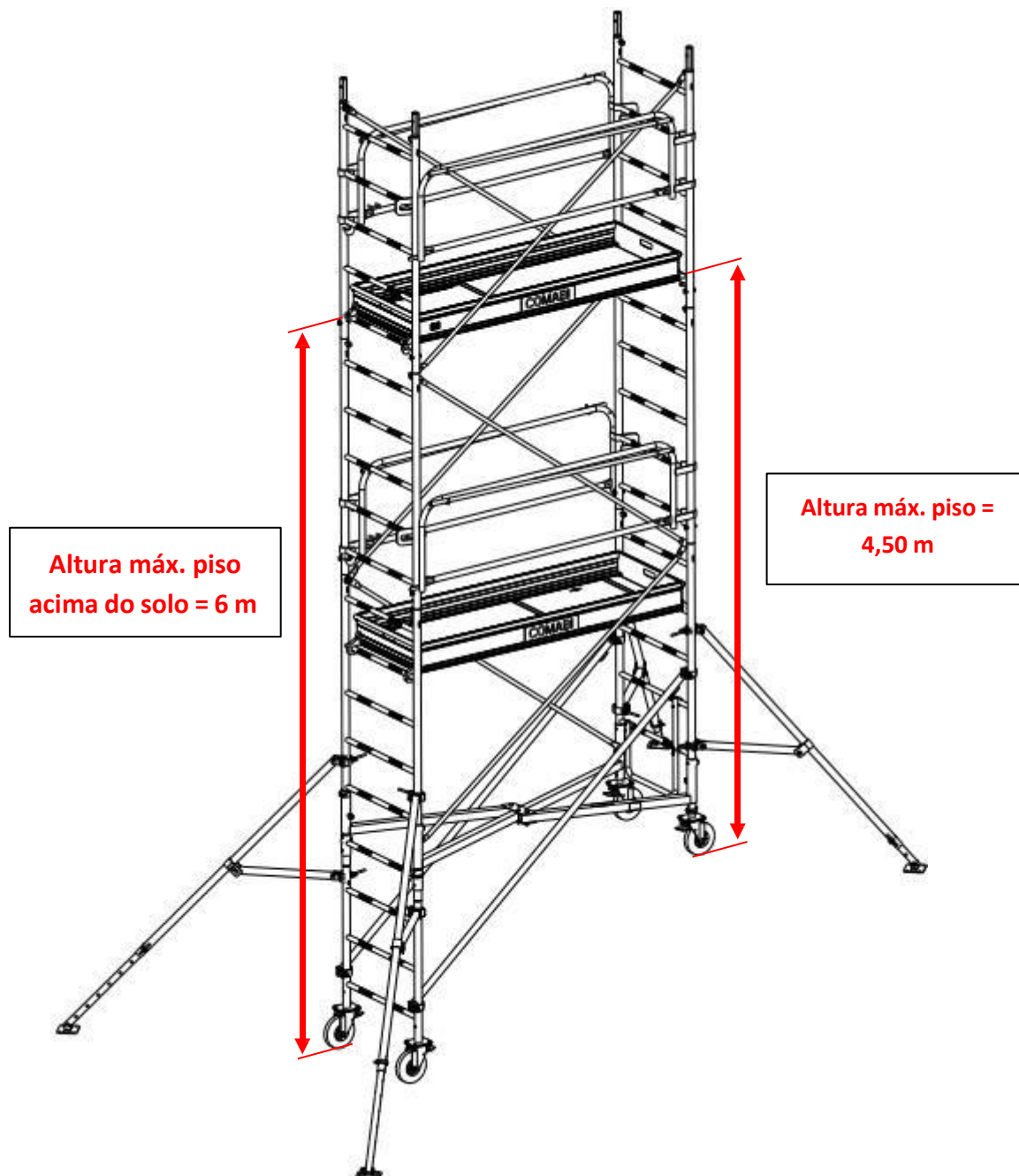

Capítulo 6: Após a montagem e antes da utilização

A conformidade da montagem deve ser verificada pelo responsável encarregado da segurança na obra nomeado pelo dono da empresa.

As verificações incidirão sobre:

- O bom estado da estrutura.
- A montagem completa da estrutura
- Confirmar se a torre móvel está correcta e completa
- Confirmar se a torre móvel está na vertical ou se necessita de ser regulada
- Confirmar se nenhuma alteração ambiental se irá reflectir na utilização em total segurança da torre móvel
- Confirmar a conformidade dos estabilizadores e dos pés estabilizadores com o manual de instruções
- Os travões (rodas bloqueadas)

⚠ Respeitar OBRIGATORIAMENTE as instruções da ficha fornecida com o produto

Capítulo 7: Instruções

5-1. Instruções de utilização

Esta ficha não substitui a regulamentação em vigor, a qual deverá ser consultada.

- Respeitar as cargas permitidas sobre os pisos e a estrutura.
- As forças horizontais não devem ultrapassar os 30 kg (ou seja, 30 daN).
- Vento-limite com estabilizadores = 45 km/h.

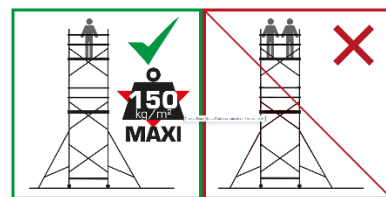

Zona de Trabalho:

- Não se aproximar de condutores descarnados sob tensão.
- Nas zonas acessíveis ao público, impedir que o mesmo possa aceder ao aparelho.
- Tenha o cuidado de impossibilitar o acesso à torre quando a mesma não estiver a ser vigiada.
- Em caso de passagem de máquinas e veículos, balizar a zona de implantação.
- Confirmar que não existem obstáculos aéreos na zona de deslocação.
- Em terreno movediço, prever um caminho de circulação.

É proibido:

- Utilizar uma escora, mesmo manual, colocada no exterior do andaime.
- Tapar um andaime móvel com uma lona, ainda que parcialmente.
- Aumentar a altura para além da autorizada.
- Utilizar componentes diferentes dos fornecidos e descritos na nomenclatura.
- Utilizar o andaime sem os estabilizadores correspondentes. (Segundo a ficha fornecida pelo fabricante).
- Utilizar um andaime que não tenha sido montado verticalmente (tolerância: 1%).
- Utilizar um andaime não montado segundo as instruções deste manual.
- Criar uma ponte entre o andaime e um edifício ou entre dois andaimes.
- Saltar sobre os pisos.
- Aceder pelo exterior ao piso de trabalho.
- Utilizar as plataformas como piso.
- Apoiar um escadote de acesso no andaime.
- Ancorar o produto. Em caso de vento >45 km/h, o produto deve ser desmontado.
- Utilizar o andaime como meio de protecção periférica.
- Suspender o andaime
- Ficar de pé sobre uma plataforma desprotegia

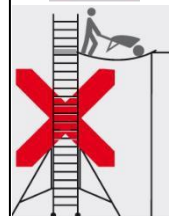
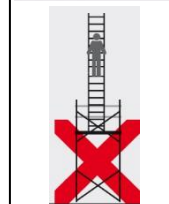
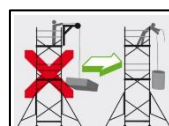

5-2. Instruções para a deslocação

- Os andaimes móveis devem ser deslocados manualmente por duas pessoas e sobre solo sólido, nivelado e sem obstáculos em terra ou no ar. O andaime deve ser «empurrado» e não «puxado».
- Durante a deslocação, não se deve ultrapassar a velocidade normal de andamento de uma pessoa.
- Deslocar o andaime móvel sobre um solo com uma inclinação máxima de 1%.
- Altura máxima de circulação: 5,80 m (estrutura)
- Nunca rebocar um andaime móvel montado com um veículo a motor.
- Não deslocar um andaime móvel com vento a mais de 35 km/h.
- Manter os estabilizadores fixados no andaime móvel durante a deslocação (folga entre o pé de apoio e o solo reduzida ao mínimo).
- O solo sobre o qual o andaime se desloca deve poder suportar as descidas de cargas. Em terrenos movediços, prever um caminho de circulação.
- É proibido deslocar o andaime móvel com pessoal ou material em cima.
- Não elevar o andaime com uma grua ou uma ponte móvel.

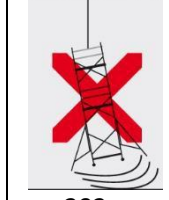
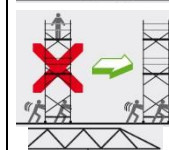
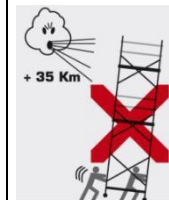
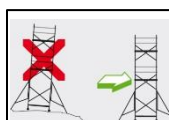

Capítulo 8: Montagem para transporte e passagem de portas

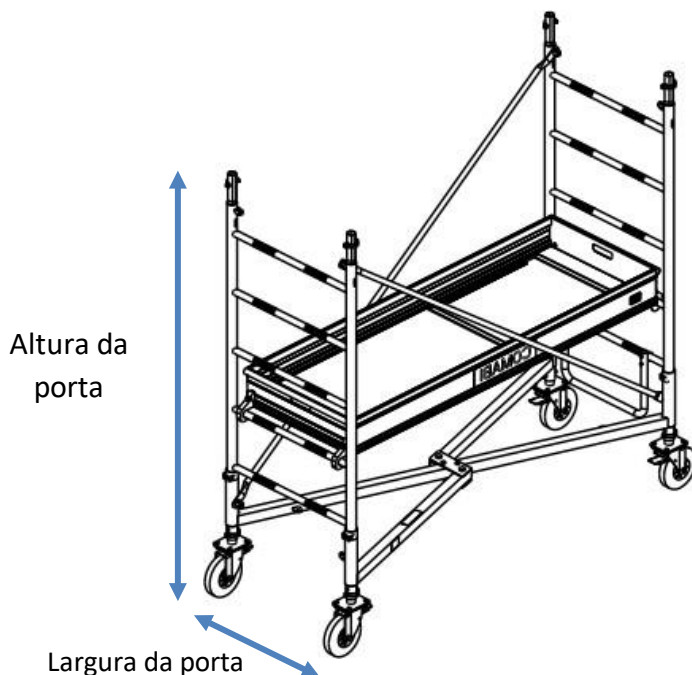

O andaime móvel GENERIS 750 e G950 pode passar por uma porta com a largura mínima de 0,86 m e 2,15 m de altura livre, no mínimo.

É também possível transportar material e pequenas ferramentas.

Para uma maior longevidade do andaime, recomenda-se que o mesmo seja armazenado ao abrigo de intempéries.

Capítulo 9: Verificação, assistência e manutenção

VERIFICAÇÃO:

Inspeccionar cada peça antes de cada montagem e, em particular:

- os travões e os pneus das rodas;
- os dispositivos de segurança (cavilha, bucha, etc.);
- os ganchos dos pisos de trabalho e as suas fixações;
- os contraplacados dos pisos;
- as braçadeiras de fixação dos estabilizadores;
- as soldagens das travessas dos escadotes.

Todas as peças que tenham sofrido:

- uma deformação permanente;
- perfurações;
- cortes (por exemplo, por esmerilação);
- forte oxidação;
- início de ruptura das soldagens,

... serão descartadas.

Em caso de dúvida, trocar o componente.

Cf.: Ficha de verificação disponível em: <https://www.tubesca-comabi.com/fr/centre-de-documentation>

As verificações regulamentares (previstas na portaria de 21 de Dezembro de 2004) são discriminadas da seguinte forma:

Uma verificação antes da colocação em serviço em cada local de instalação:

- aquando da primeira utilização,
- em caso de desmontagem seguida de nova montagem do andaime,
- na sequência de uma modificação das condições de utilização, de condições atmosféricas ou ambientais susceptíveis de afectar a segurança da utilização do andaime,
- na sequência de uma interrupção de utilização de, pelo menos, um mês.

Esta verificação envolve uma análise de adequação, uma análise de montagem e de instalação, bem como uma análise do estado de conservação. A rastreabilidade desta verificação será formalizada no registo de segurança do estabelecimento.

Uma verificação diária:

- Esta verificação envolve uma análise do estado de conservação.

Uma verificação trimestral:

- Esta verificação tem um âmbito semelhante ao da verificação diária para o andaime móvel, pelo que se formaliza no registo de segurança do estabelecimento a sua realização, no mínimo, de 3 em 3 meses.

Nota: Estas verificações só podem ser realizadas por pessoal detentor de um certificado de competência emitido pelo chefe do estabelecimento com a menção «Verificador e Utilizador».

Para obter mais informações e detalhes ao nível das grelhas de verificação, ver a RECO R.457, anexo 3, 3bis, 4, 5, 6.

MANUTENÇÃO:

Manter as peças limpas e os dispositivos de segurança em bom estado de funcionamento.

Substituir ou limpar todas as placas ou autocolantes com informações de utilização e de segurança que se encontrem danificados.

Para saber o SAV (serviço pós-venda) das diferentes peças, consultar o site:

<http://tubesca-comabi.com/documentation-technique/>

Capítulo 10: Desmontagem

- **Antes da desmontagem:**

- Certificar-se da estabilidade do andaime:
 - rodas com travão bloqueadas,
 - estabilizadores bem posicionados, etc.
- Munir-se de cordas para realizar a manutenção dos elementos se for necessário.
- É obrigatório usar EPI.

- **Antes da manutenção:**

- Voltar a colocar as cavilhas nos elementos em causa,
- Isolar os componentes deteriorados a substituir.

- **Durante a desmontagem:**

- Realizar a desmontagem com um colega e utilizar EPI.
- Vento-limite = 45 km/h,
- Utilizar o processo de montagem pela ordem rigorosamente inversa.

Arrumar o andaime móvel num local seco, desimpedido, protegido e no qual o mesmo não corra o risco de ficar degradado ou constituir um obstáculo.

Capítulo 11: Ambiente

O GENERIS G750 e G950 é, essencialmente, composto por aço. O produto é composto por outros materiais, como o alumínio, o plástico e a madeira.

No final de vida do produto, o mesmo não deve ser descartado sem separar os respectivos materiais. Na qualidade de consumidor final, o seu papel é fundamental no ciclo de reutilização e de reciclagem. Entregue o produto a um centro autorizado de recolha de resíduos.

Capítulo 12: Garantia

Esta garantia entra em vigor a partir da data da facturação.

A nossa garantia está sujeita ao cumprimento das obrigações contratuais pelo comprador e, nomeadamente, de pagamento.

A garantia limita-se à substituição, na nossa fábrica, ou à reparação das peças de origem reconhecidas como defeituosas após o nosso exame técnico.

Exclui-se qualquer outro direito. Em particular, a garantia não pode, nunca, dar lugar a indemnização por perdas e danos.

Esta garantia aplica-se exclusivamente aos produtos instalados e utilizados segundo as instruções contidas nas fichas técnicas de montagem e de utilização.

IMPORTANTE: Guardar cuidadosamente o comprovativo de compra (factura ou guia de remessa), uma vez que lhe será solicitado para aplicação da garantia.

Para obter qualquer informação adicional, consulte o site:

www.tubesca-comabi.com

GENERIS 750 - 950

Montage- und Gebrauchsanleitung

Dieses Handbuch muss unbedingt den Monteuren und Nutzern ausgehändigt werden

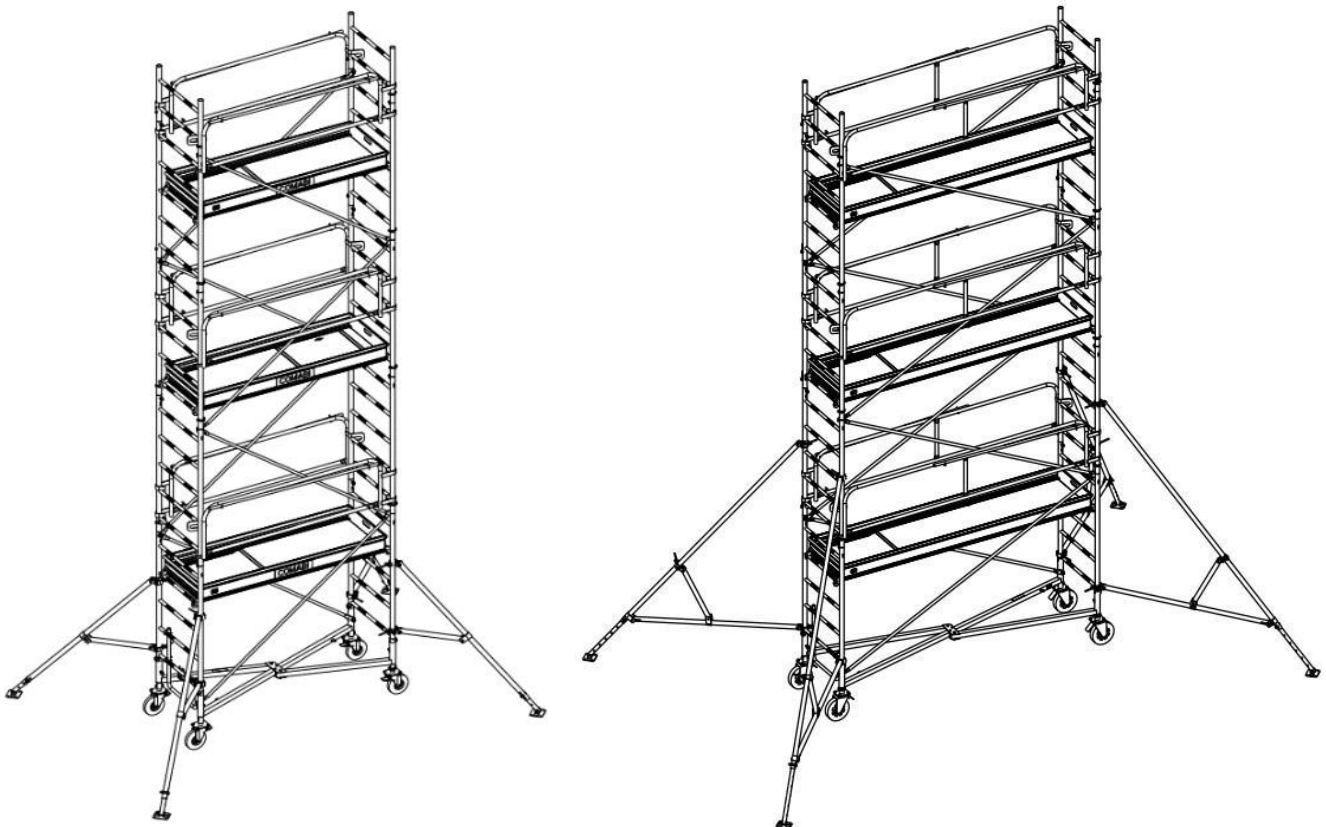

Entspricht EN 1004-1 Entspricht den
Dekreten Nr. 2004-924 Prüfbericht
CEBTP Nr. B244-9-538

INHALT

Kapitel 1: Das NF-Markenzeichen	299
Kapitel 2: Die technischen Daten des Gerüsts	300
2-1. Bezeichnung.....	300
2-2. NF-Markierung.....	300
2-3. Technische Daten.....	301
2-4. Stückliste der verschiedenen Modelle.....	302
2-4-1 - Zusammensetzung des GENERIS G750 gemäß den folgenden Höhen	302
2-4-2 - Zusammensetzung des GENERIS G950 gemäß den folgenden Höhen	303
2-5. Montage- und Positionsschemas der verschiedenen Modelle.....	304
2-5-1 - Schema des GENERIS G750 und G950 2,80 m Standhöhe	304
2-5-2 - Schema des GENERIS G750 5,80 m Standhöhe	305
2-5-3 - Schema des GENERIS G950 5,80 m Standhöhe	306
2-5-4 - Schema des GENERIS G750 und G950 8,80 m Standhöhe	307
2-5-5 - Schema des GENERIS G750 und G950 11,50 m Standhöhe	308
2-5-6 - Anderes Montageschema: GENERIS G750 und G950 5,20 m Standhöhe	309
2-5-7 - Anderes Montageschema: GENERIS G750 und G950 7,30 m Standhöhe	309
Kapitel 3: Montage	311
3-1. Montage des GENERIS G750 und G950 2,80 m Standhöhe.....	311
3-2. Montage des GENERIS G750 5,80 m Standhöhe	321
3-3. Montage des GENERIS G950 5,80 m Standhöhe	323
3-4. Montage des GENERIS G750 und G950 8,80 m Standhöhe.....	325
3-5. Zusammensetzung des Stabilisators S2	327
3-5-1 - Montage des Stabilisators S2	328
3-6. Montage des GENERIS G750 und G950 11,50 m Standhöhe.....	329
3-7. Zusammensetzung des Stabilisators S3	334
3-7-1 - Montage des Stabilisators S3	334
3-8. Mindeststandbreite des Gerüsts	337
Kapitel 4: Kranumschlag mit dem Comabi-Hebezubehör	338
4-1. Vorgesehene Verwendung des Zubehörs.....	338
4-2. Verwendungsbeschränkungen	338
4-3. Anleitung für Montage, Verwendung und Wartung.....	338
Kapitel 5: Montage mit Höhenversatz für G750-G950 (optional)	339
5-1. Zusammensetzung der Treppensets.....	339
5-2. Montage der Sets für GENERIS G750 und G950	342
Kapitel 6: Nach der Montage und vor der Verwendung	342
Kapitel 7: Hinweise	343
5-1. Hinweise zur Verwendung	343
5-2. Hinweise zur Bewegung.....	343
Kapitel 8: Montage für Transport und Türdurchgänge	344
Kapitel 9: Überprüfung, Wartung und Instandhaltung.....	344
Kapitel 10: Demontage	345
Kapitel 11: Umwelt	346
Kapitel 12: Garantie	346

Kapitel 1: Das NF-Markenzeichen

Das 1938 geschaffene Markenzeichen NF ist eine kollektive Zertifizierungsmarke, deren Zweck es ist, die Konformität von Produkten mit den sie betreffenden nationalen, europäischen und internationalen normativen Dokumenten, die durch zusätzliche Spezifikationen ergänzt werden können, unter den in den Zertifizierungsrichtlinien festgelegten Bedingungen zu bescheinigen. Das NF-Markenzeichen wird von der Zertifizierungsstelle AFNOR Certification und ihrem Netzwerk von Partnerorganisationen, die das NF-Netzwerk bilden, vergeben.

Als freiwillige Marke für die Zertifizierung von Produkten erfüllt die NF-Marke die Anforderungen des Verbraucherschutzgesetzes, insbesondere durch die Einbeziehung interessierter Parteien in die Validierung der Zertifizierungsstandards, die Festlegung von Regeln für die Kennzeichnung zertifizierter Produkte und eine klare und transparente Kommunikation über die wichtigsten zertifizierten Merkmale.

Das Recht zur Verwendung des NF-Zeichens wird auf der Grundlage der Konformität mit einer (mehreren) Norm(en) und im Allgemeinen mit der Gesamtheit eines Zertifizierungssystems für ein Produkt eines Antragstellers und eines bezeichneten Entwurfs- und/oder Herstellungs- und/oder Vermarktungsprozesses gewährt. Die Vergabe des Nutzungsrechts kann in keinem Fall die Verantwortung von AFNOR Certification an die Stelle der Verantwortung setzen, die gesetzlich dem Unternehmen obliegt, das Inhaber des Nutzungsrechts des NF-Markenzeichens ist.

Das NF-Markenzeichen dient der Kontrolle der Merkmale der Sicherheit von Personen und Gütern, der Gebrauchstauglichkeit und der Dauerhaftigkeit der Produkte sowie eventueller zusätzlicher Merkmale, die eine Differenzierung auf dem Markt ermöglichen.

Das NF-Markenzeichen wird von Wirtschaftsakteuren, Verbrauchern, Behörden und Institutionen einhellig anerkannt und hat sich einen unbestreitbaren Ruf erarbeitet, der durch den in Frankreich sehr seltenen Status einer allgemein anerkannten Marke gewürdigt wird. Ihre Anerkennung beruht auf:

- der Einhaltung von Normen, die ein Symbol für den zwischen den interessierten Parteien erzielten Konsens sind,
- Gewissheit, qualitativ hochwertige, sichere und leistungsfähige Produkte zu erhalten, die Gegenstand von Kontrollen waren,
- dem Bestreben, den sich wandelnden Erwartungen der Märkte gerecht zu werden,
- dem Vertrauen in die Robustheit der zu ihrer Ausstellung angewandten Zertifizierungsprozesse (Strenge, Transparenz und Unparteilichkeit, Prozesskontrolle),
- dem Vertrauen in die Kompetenz und Unparteilichkeit der Organisationen, die sie ausstellen.

Für die Bezugnahme auf das NF-Zeichen darf eine Gerüststruktur, die aus einem zertifizierten Modell zusammengebaut wurde, für die kennzeichnungspflichtigen Baugruppen nur diejenigen enthalten, die in der NF-Stückliste des Modells aufgeführt sind.

Kapitel 2: Die technischen Spezifikationen des Gerüsts

2-1. Bezeichnung

NF EN 1004 3 5,8 M/11,5 M XXXD H2

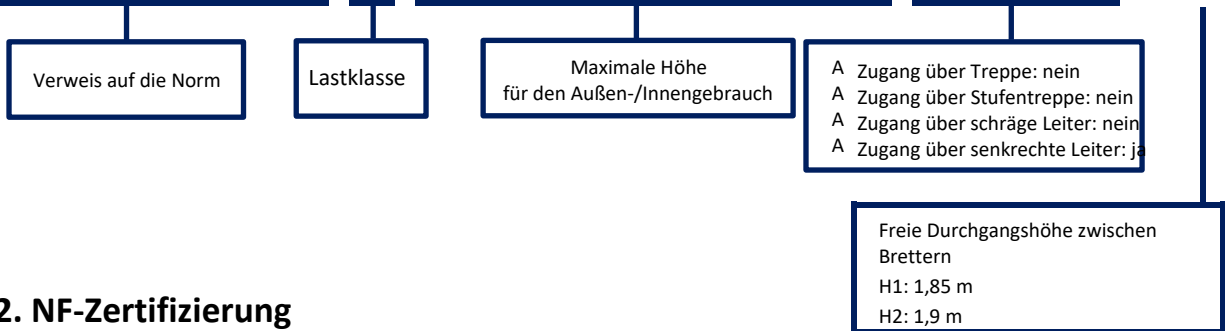

2-2. NF-Zertifizierung

Zertifizierung des G750 2,80 m bis 11,50 m Standhöhe: **NF 04 C G7 R XX XX**

1 2 3 4 5 6 7

Zertifizierung des G950 2,80 m bis 11,50 m Standhöhe: **NF 04 C G9 R XX XX**

1 2 3 4 5 6 7

- 1** : Das NF-Markenzeichen in Übereinstimmung mit der geltenden Grafikcharta
- 2** : Nummer des Zertifikatsinhabers
- 3** : Kennzeichnung des Herstellungswerks (C = COMABI)
- 4** : Referenz des/der Gerüstmodells/e (G7 = G750 / G9 = G950)
- 5** : Verweis auf die Norm: Fahrgerüst nach EN1004-1
- 6** : Kennzeichnung des Herstellungsjahres
- 7** : Nr. des Herstellungsloses

2-3. Technische Daten

Konstruktion:

Fahrgerüst der Klasse III EN 1004-1
Geschweißte Stahlkonstruktion

Gesamtabmessungen ohne Stabilisatoren:

GENERIS	G750	G950
LÄNGE (m)	2,00	3,00
BREITE (m)	0,75	0,75

Belastungen der Struktur:

- Punktlast: **150 Kg auf einer einzelnen belasteten Platte**
- Max. zulässige Belastung auf einer einzelnen Ebene:
 - **200 Kg/m² gleichmäßig auf dem Boden verteilt, d. h. 250 kg für GENERIS G750 und 380 kg GENERIS G950.**
- 1 Person pro Platte
- Nur der letzte Boden darf mit dem Benutzer und Material belastet werden, wobei die oben genannten Grenzwerte für die Gesamtbelastung des Gerüsts zu beachten sind.

Standbreite mit Stabilisatoren:

GENERIS G750	2,80 m	5,80 m	8,80 m	11,50 m
Länge Stabilisator (m) - Länge	4,28	4,28	5,20	6,80
Breite Stabilisator (m) - Breite	3,04	3,00	3,95	5,55
Ø Rollen (mm)	Ø200	Ø200	Ø200	Ø200
Zulässige Belastung/Rolle (kg)	205	205	205	205
Gewicht (kg)	180	310	430	571



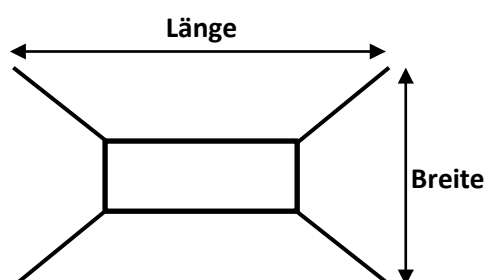









GENERIS G950	2,80 m	5,80 m	8,80 m	11,50 m
Länge Stabilisator (m) - Länge	5,28	6,20	6,20	7,80
Breite Stabilisator (m) - Breite	3,04	3,95	3,95	5,55
Ø Rollen (mm)	Ø250	Ø250	Ø250	Ø250
Zulässige Belastung/Rolle (kg)	250	250	250	250
Gewicht (kg)	208	398	509	661

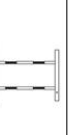

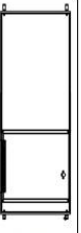
2-4. Stückliste der verschiedenen Modelle

2-4-1 - Zusammensetzung des GENERIS G750 gemäß den folgenden Höhen:





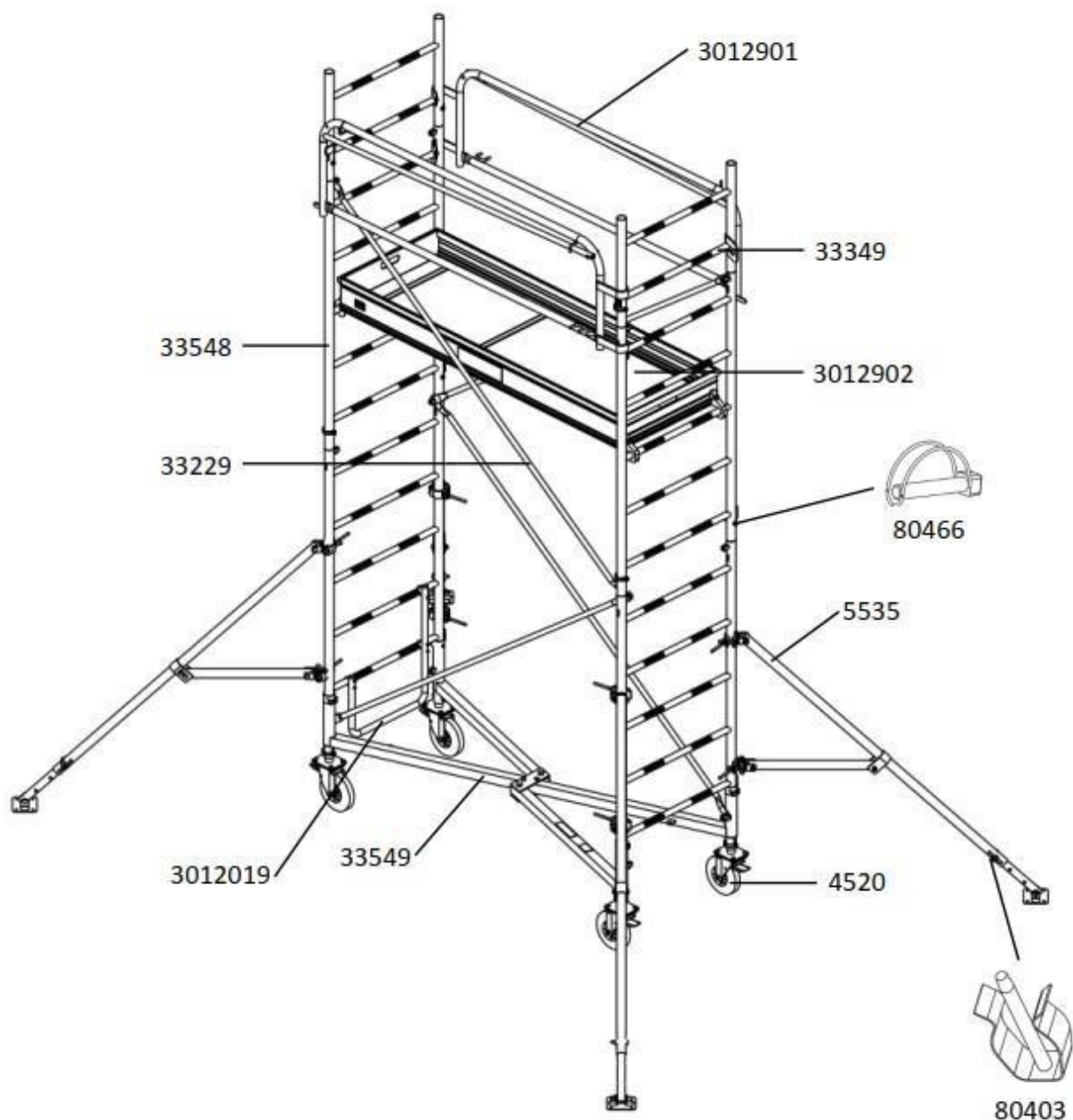







- 2,80 m Standhöhe - Produktreferenz 3012020
- 5,80 m Standhöhe - Produktreferenz 3012021
- 8,80 m Standhöhe - Produktreferenz 3012022
- 11,50 m Standhöhe - Produktreferenz 3012023

SCHEMA COMPOSANT													
Référence composant	33549	4520	3012019	33548	33349	33229	3012901	3012902	5535	5540	5230	35031	34122
Désignation composant	BASE A DOIGTS	ROUE Ø200	BERCEAU	RALLONGE 1M50	RALLONGE 0M60	CROISILON	GCMS 2M00	PLANCHER 2M00	STABILISATEUR S1	COMPLEMENT POUR STAB S2	COMPLEMENT POUR STAB S3	SACHET DE 5 GOUILLES 35008	SACHET DE 5 GOUILLES 80466
Poids composant (Kg)	21,6	5	1,6	10,7	3,7	2,6	10	18,4	9,2	6,9	12	0,2	0,3
Quantité composant - 3012020	1	4	1	4	2	4	2	1	4	0	0	1	3
Quantité composant - 3012021	1	4	1	8	2	8	6	3	4	0	0	1	4
Quantité composant - 3012022	1	4	1	12	2	12	8	4	4	4	0	1	6
Quantité composant - 3012023	1	4	1	16	2	16	10	5	4	4	4	1	8



2-4-2 - Zusammensetzung des GENERIS G950 gemäß den folgenden Höhen:

- 2,80 m Standhöhe - Produktreferenz 3016010
- 5,80 m Standhöhe - Produktreferenz 3016011
- 8,80 m Standhöhe - Produktreferenz 3016012
- 11,50 m Standhöhe - Produktreferenz 3016013

SCHEMA COMPOSANT													
Référence composant	3016901	3016903	3012019	33548	33349	33544	3016901	3016902	5535	5540	5230	35031	34122
Désignation composant	BASE A DOIGTS	ROUE Ø250	BERCEAU	RALLONGE 1M50	RALLONGE 0M60	CROISILON	GCMS 3M00	PLANCHER 3M00	STABILISATEUR S1	COMPLEMENT POUR STAB S2	COMPLEMENT POUR STAB S3	SACHET DE 5 GOUPILLES 35008	SACHET DE 5 GOUPILLES 80466
Poids composant (kg)	27,2	5,8	1,6	10,7	3,7	3,8	13,3	25,6	9,2	6,9	12	0,2	0,3
Quantité composant - 3016010	1	4	1	4	2	4	2	1	4	0	0	1	3
Quantité composant - 3016011	1	4	1	8	2	8	6	3	4	4	0	1	4
Quantité composant - 3016012	1	4	1	12	2	12	8	4	4	4	0	1	6
Quantité composant - 3016013	1	4	1	16	2	16	10	5	4	4	4	1	8

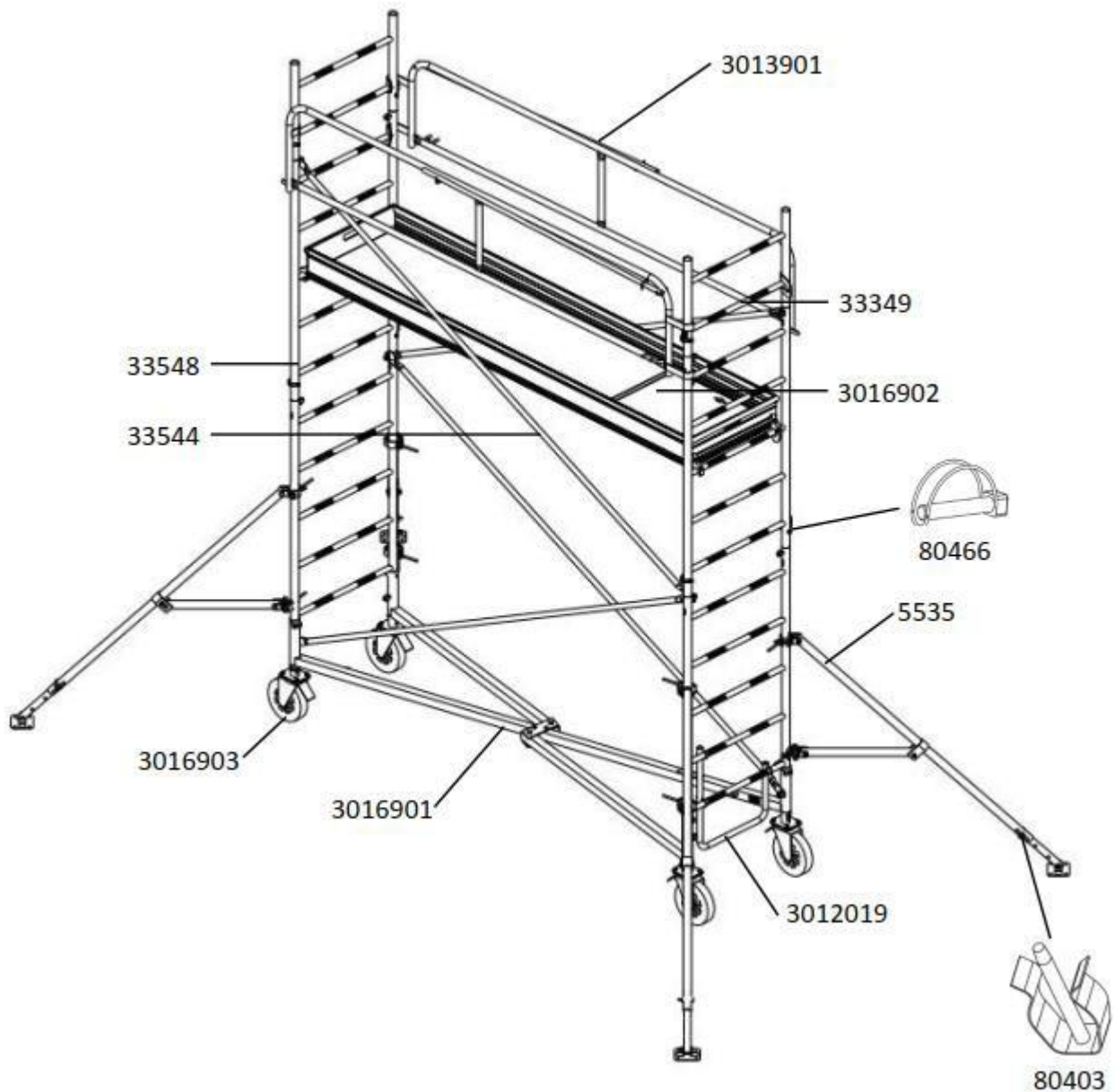

2-5. Montage- und Positionsschemas der verschiedenen Modelle

2-5-1 Schema des GENERIS G750 und G950 2,80 m Standhöhe

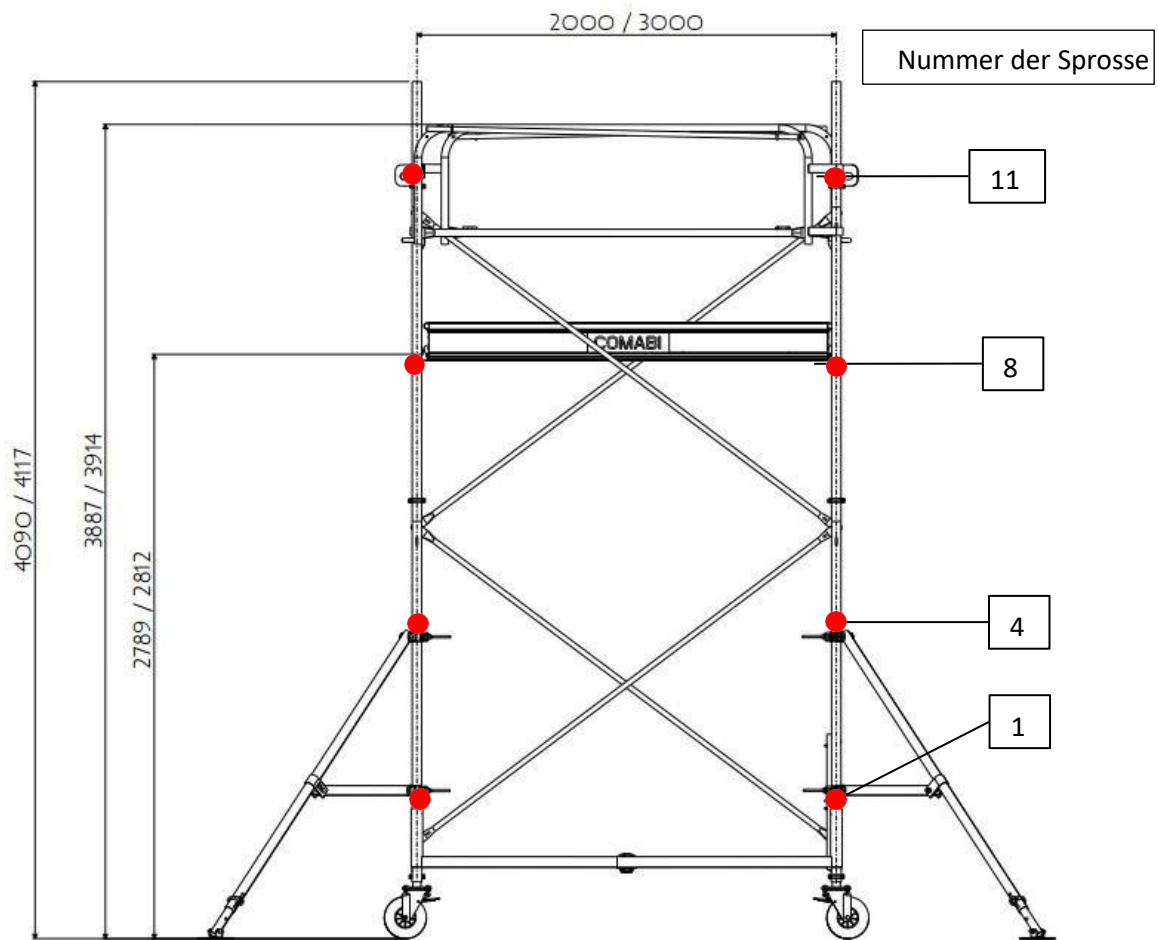

2-5-2 - Schema des GENERIS G750 5,80 m Standhöhe

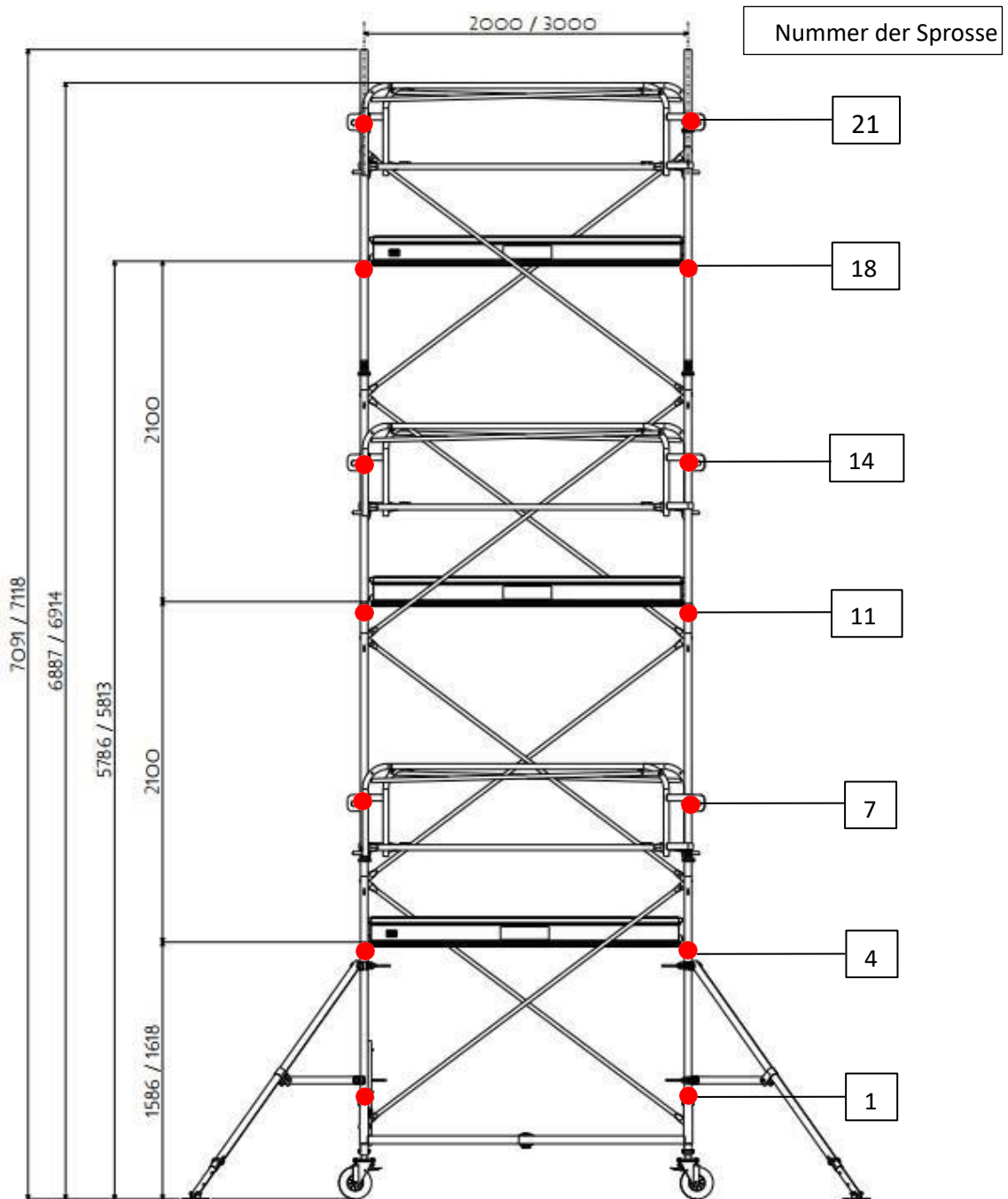

2-5-3 - Schema des GENERIS G950 5,80 m Standhöhe

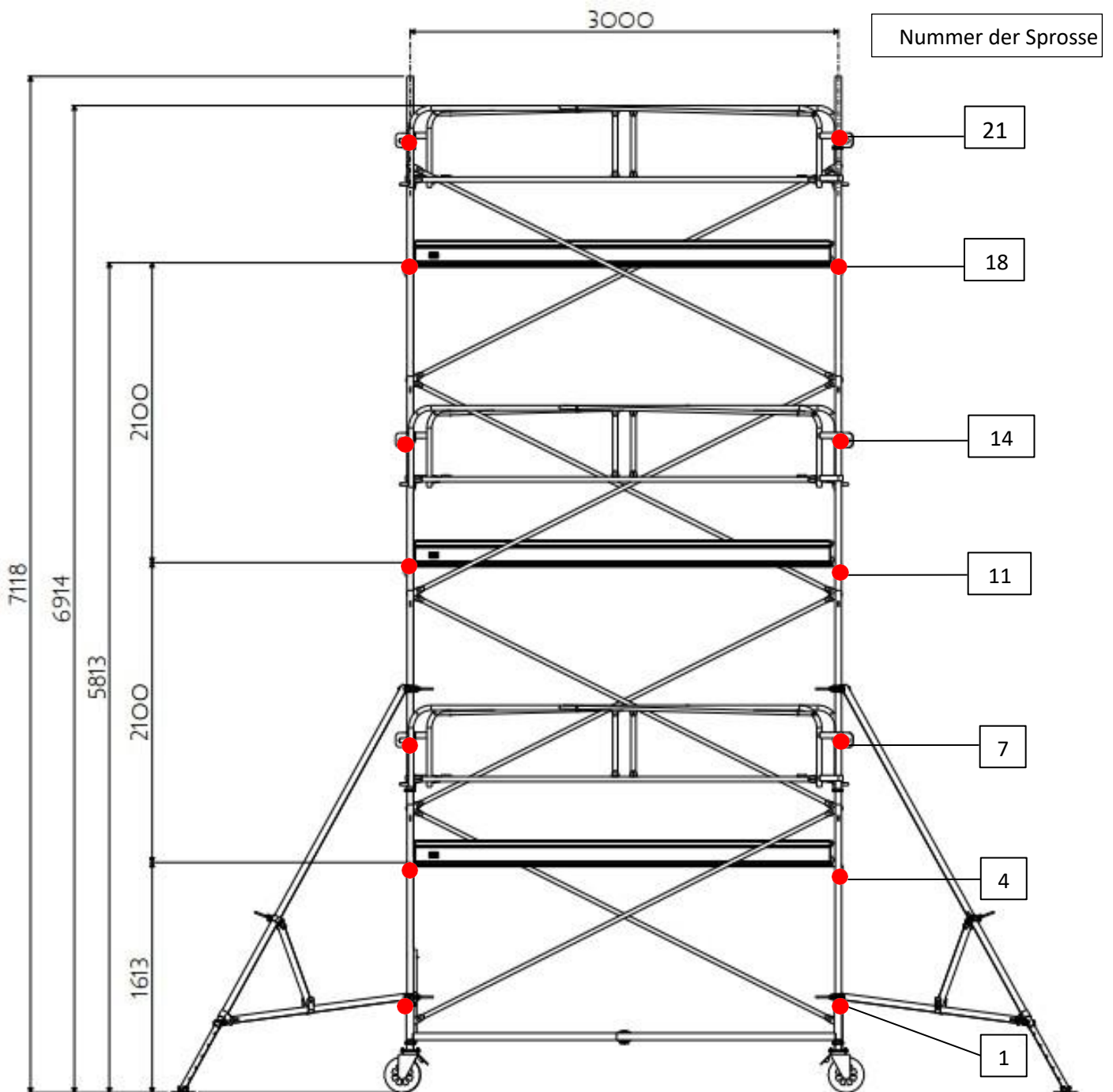

2-5-4 - Schema des GENERIS G750 und G950 8,80 m Standhöhe

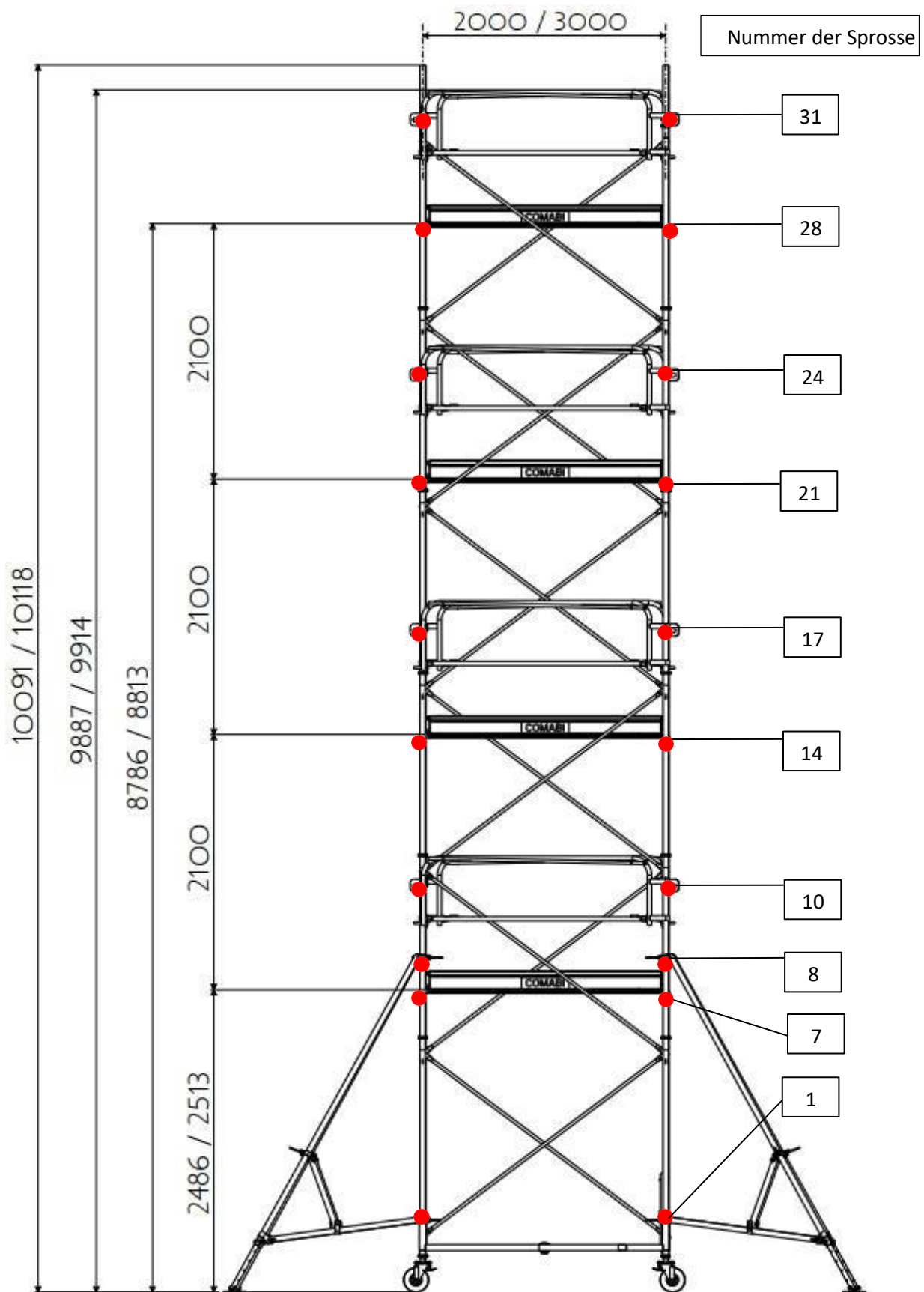

2-5-5 - Schema des GENERIS G750 und G950 11,50 m Standhöhe

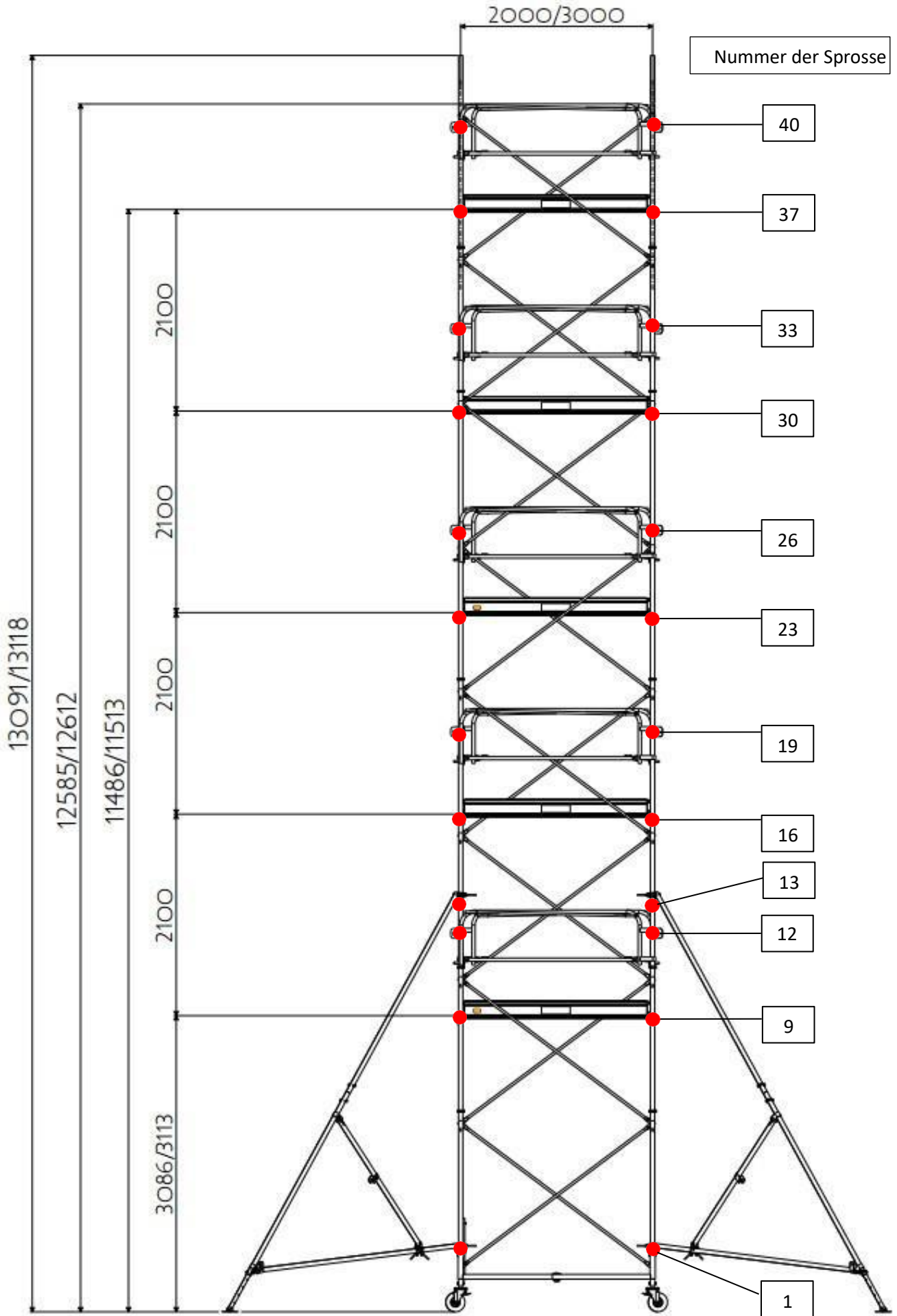

2-5-6 - Anderes Montageschema: GENERIS G750 und G950 5,20 m Standhöhe

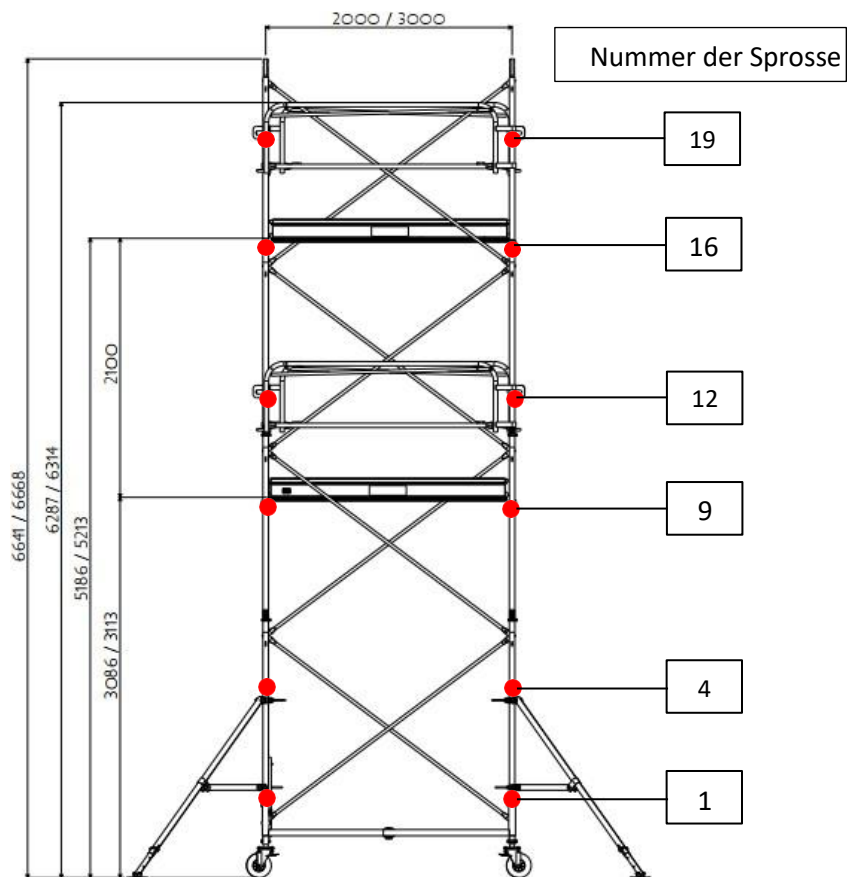

2-5-7 - Anderes Montageschema: GENERIS G750 und G950 7,30 m Standhöhe

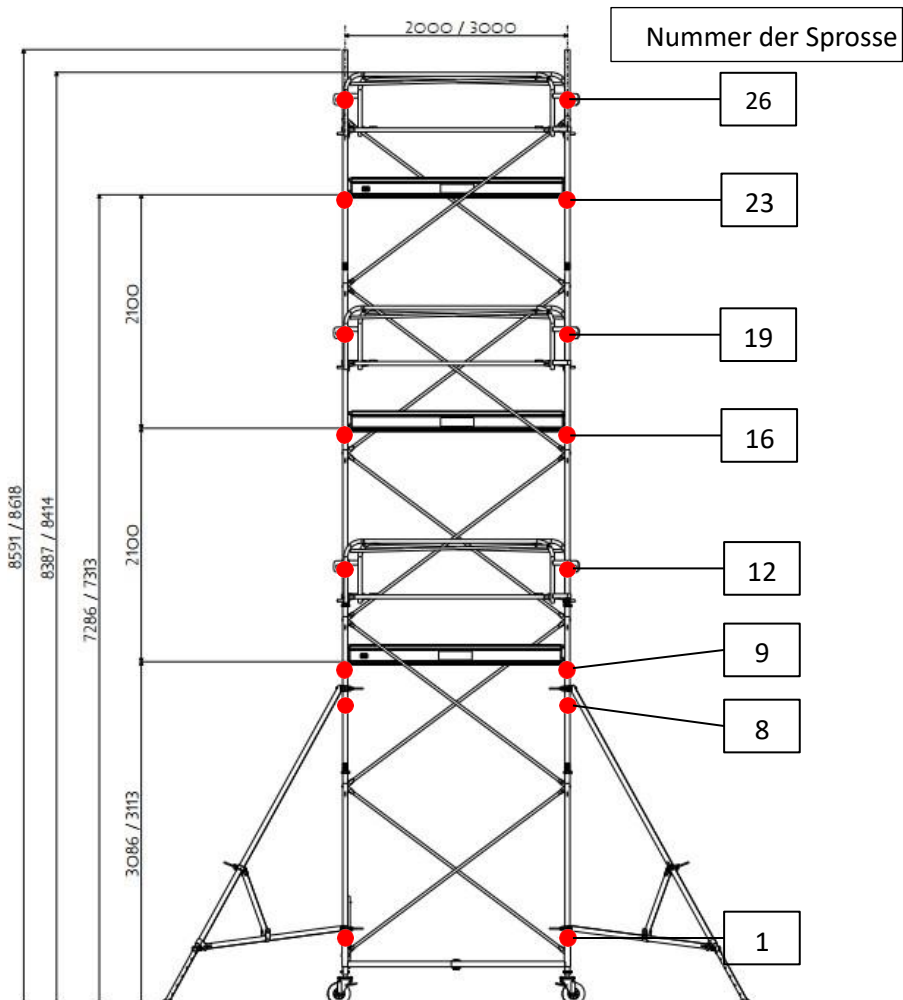

2-6. Vorsichtsmaßnahmen bei Montage, Änderung und Verwendung

- Diese Bedienungsanleitung muss am Montage- und Einsatzort des Fahrgerüsts verfügbar sein.
- Dieses Fahrgerüst muss gemäß dieser Anleitung aufgebaut und verwendet werden, ohne dass Änderungen vorgenommen werden.
- Dieses Fahrgerüst muss in Übereinstimmung mit den nationalen Vorschriften verwendet werden.
- Es dient ausschließlich zur Verwendung als Zugangsmittel zum Arbeitsbereich.
- Vor dem Zusammenbau des Fahrgerüsts muss der Standort des Fahrgerüsts überprüft werden, um gefährliche Situationen beim Zusammenbau, Umbau und Abbau zu erkennen und zu verhindern, darunter, aber nicht beschränkt auf:
 - Bodenverhältnisse;
 - Neigung;
 - Hindernisse,
 - Wetterbedingungen;
 - Elektrische Gefahrensituationen.
- Stellen Sie sicher, dass alle benötigten Stifte und Verriegelungen vorhanden sind.
- Das GENERIS G750 und G950 darf nur von Personal auf- und abgebaut werden, das in den Montage- und Gebrauchsanweisungen unterwiesen wurde.
- Schulungskurse für die Benutzer dürfen Bedienungsanleitungen nicht ersetzen, sondern nur ergänzen.
- Es dürfen nur die in dieser Anleitung angegebenen Originalteile von TUBESCA-COMABI verwendet werden.
- Beschädigte oder defekte Bauteile dürfen nicht verwendet werden. Sie müssen durch Originalbauteile von TUBESCA-COMABI ersetzt werden.
- Bei der Montage von Elementen sind die obigen Schemas §2-5 zu beachten.
- Das Tragen der PSA (persönliche Schutzausrüstung) ist bei der Montage und Demontage eines Gerüsts Pflicht.
- Stabilisatoren müssen immer dann eingebaut werden, wenn sie vorgegeben sind.
- Der Aufbau erfolgt durch 2 Personen.
- Das Hochziehen der Elemente zum Anheben des Produkts erfolgt von der Geländerseite aus, sobald diese aufgestellt sind.
- Das Hochziehen von Werkzeugen oder anderen Gegenständen während der Benutzung des Produkts erfolgt durch die Zugangsklappe der Podeste.
- Dieses Produkt darf nur gemäß der Bedienungsanleitung verwendet werden.
- Fahrgerüste gemäß EN 1004-1 sind keine Anschlagpunkte für Absturzsicherungssysteme.
- Das Arbeiten auf einem Gerüstboden ist nur mit einem vollständigen Geländer erlaubt, das aus Handläufen, Zwischenholmen und Fußleisten besteht.
- Nach dem Zusammenbau oder der Änderung müssen die folgenden Mindestinformationen auf dem Fahrgerüst angebracht werden und vom Boden aus deutlich sichtbar sein (z. B. auf einem Schild):
 - Name und Kontaktdaten der verantwortlichen Person,
 - Ob das Fahrgerüst einsatzbereit ist oder nicht,
 - Die Belastungsklasse und die gleichmäßig verteilte Last
 - Ob das Fahrgerüst nur für den Gebrauch in Innenräumen bestimmt ist,
 - Das Aufbaudatum.
- Die ausziehbaren Füße dienen nur dazu, Höhenunterschiede am Boden auszugleichen.

Kapitel 3: Die Montage

3-1. Montage des GENERIS G750 und G950 2,80 m Standhöhe

Der Aufbau, Abbau und Umbau eines Gerüsts erfolgt mit mindestens 2 Personen.
Die Arbeitshöhe wird je nach Benutzer und Aufgabe festgelegt.

3-1-1 – Montage des Unterbaus und der Rollen

1. Legen Sie den geschlossenen Unterbau flach auf die Seite.
2. Führen Sie die einzelnen Rollfüße in das jeweilige eingezogene Rohr des Unterbaus ein und verriegeln Sie sie mit den Stiften Code 34122. 
3. Richten Sie den Unterbau auf und öffnen Sie die Arme, um ein Kreuz zu bilden.

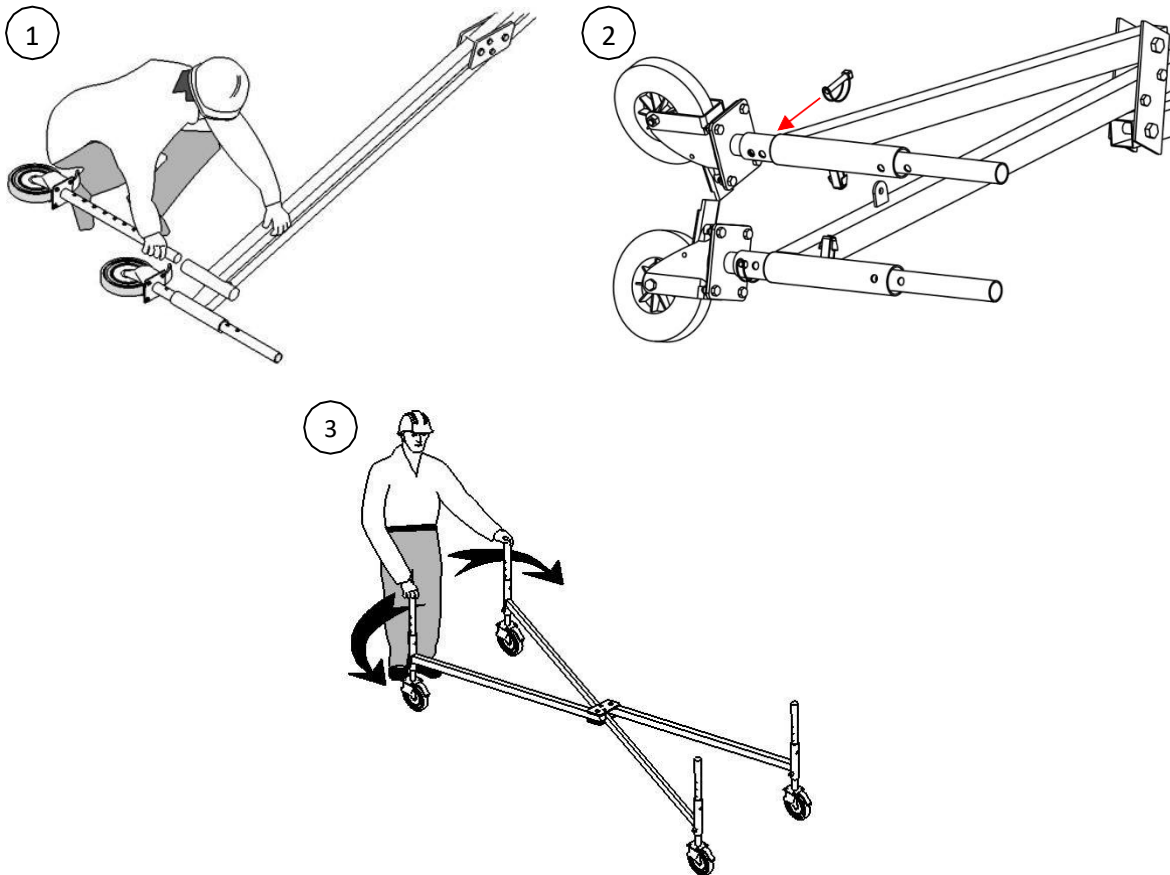

4. Die Stifte „Unterbau GENERIS“ Code 35031 müssen in ihre jeweilige Position am Unterbau eingesetzt werden. Sie müssen auch bei jedem Abbau eingesetzt bleiben.

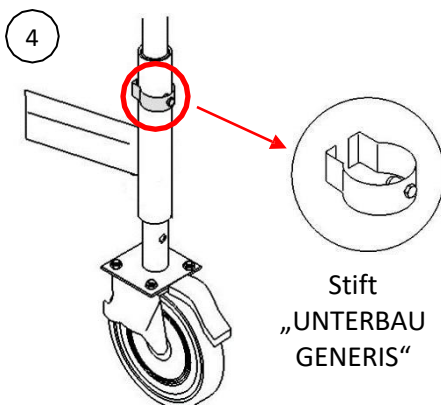

Die Höhenverstellung der Rollfüße dient nur dazu, Höhenunterschiede am Boden

3-1-2 - Montage der Verlängerungen

- Um die 1,50 m-Verlängerung einzusetzen, entfernen Sie die beiden Stifte vom Unterbau. (1 und 2)
- Setzen Sie die Leiter in die beiden Rollfüße ein. (3)
- Mit den beiden Stiften verriegeln. (4)
- Wiederholen Sie den Vorgang für die zweite Leiter.
- Blockieren Sie mit dem Fuß alle vier Räder mit ihren Feststellbremsen.

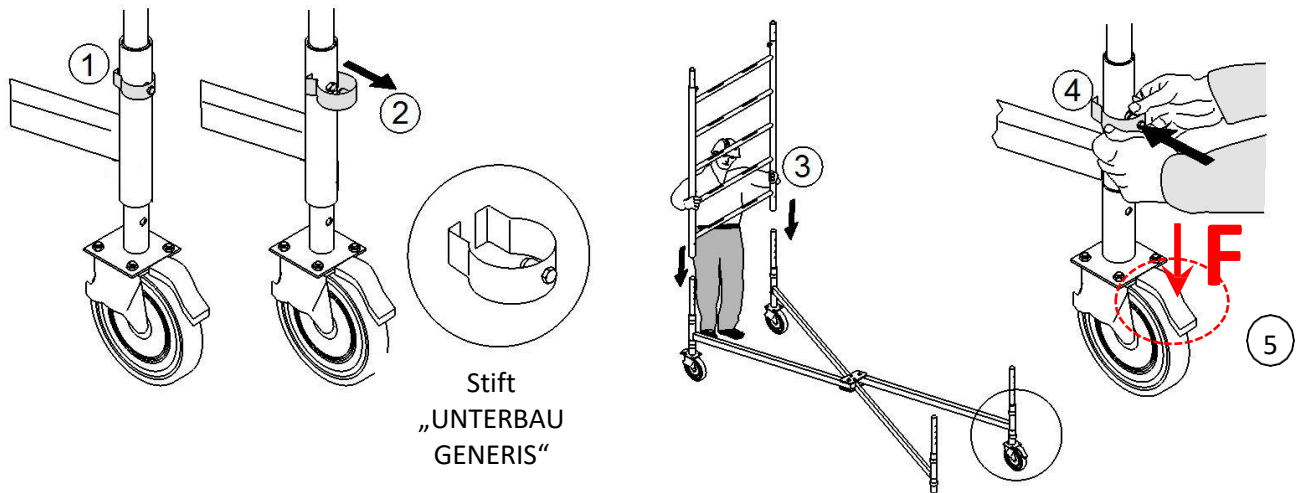

3-1-3 - Montage der provisorischen Sicherheitsgeländer als Montagehilfe.

- Montage der beiden provisorischen Geländer an der Sprosse Nr. 5 der Leiter gemäß §3-1-10.
- Es ist nicht notwendig, die Aufstellstange zu verwenden.

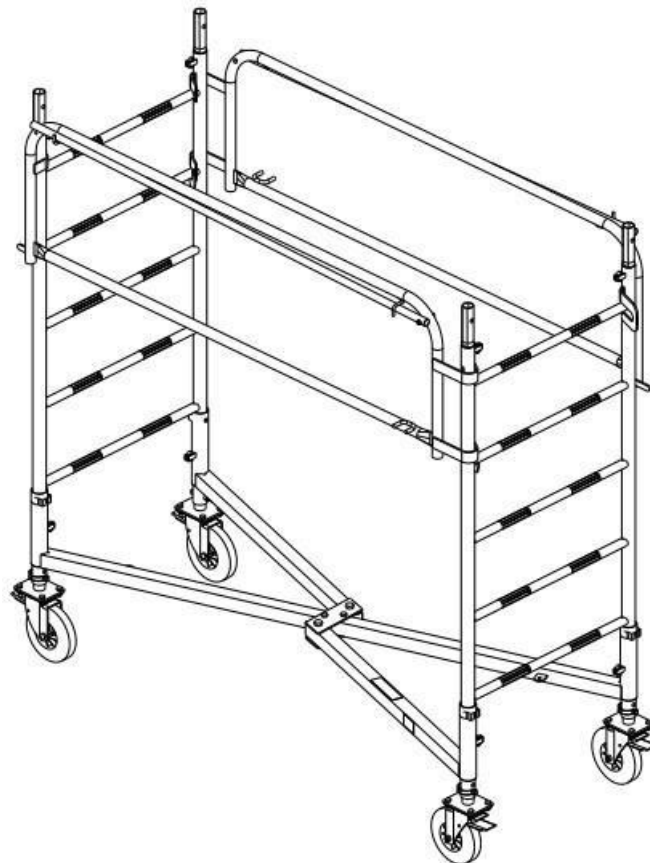

3-1-4 - Methode zur Ausrichtung des Gerüsts an einem 1%igen Neigungswinkel

- Überprüfen Sie anschließend mit einer Wasserwaage in 2 Phasen (A und B) die Höhe des Unterbaus, nehmen Sie gegebenenfalls eine Anpassung über die Einstellung der Rollen vor.
- Die Einstellung der Rollen erfolgt durch die 8 möglichen Einstellpositionen, die auf der Rasterung der Rolle vorgesehen sind.
- Bei einer Neigung von 1% müssen beide Rollen auf der absteigenden Seite eingestellt werden mit einem Unterschied von einer Rasterstufe gegenüber den beiden anderen Rollen (siehe Abbildung unten).
- Überprüfen Sie abschließend die Senkrechte Ausrichtung des Gerüsts: <math><1\%</math>

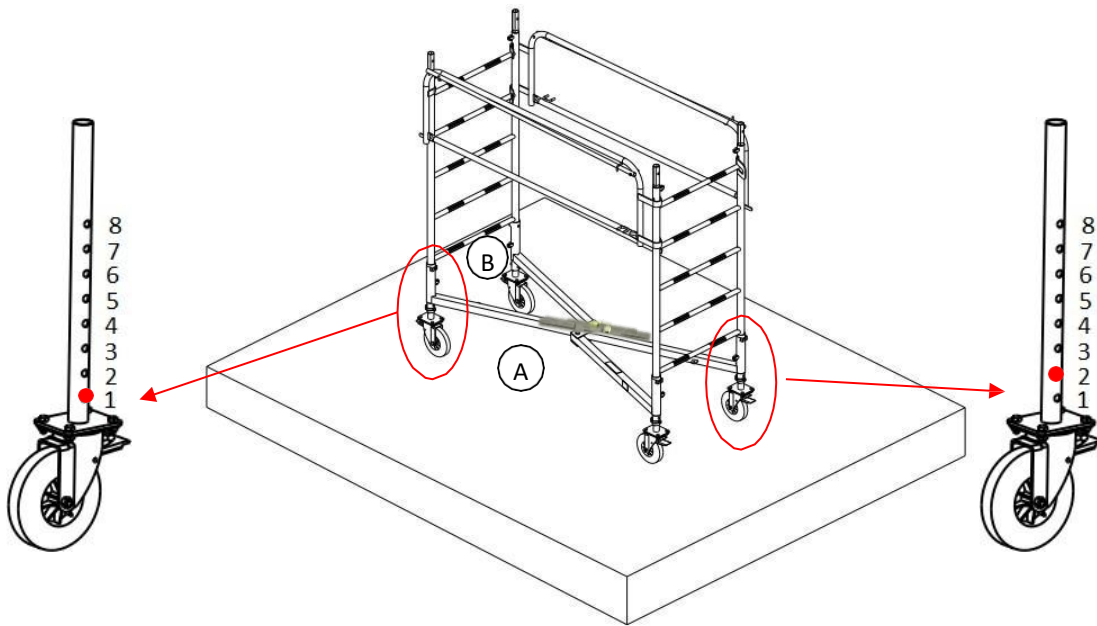

3-1-5 - Montage des provisorischen schalenförmigen Bodens als Montagehilfe

- Positionieren Sie den Boden an Sprosse 2 der Leiter (Standhöhe 1,00 m).

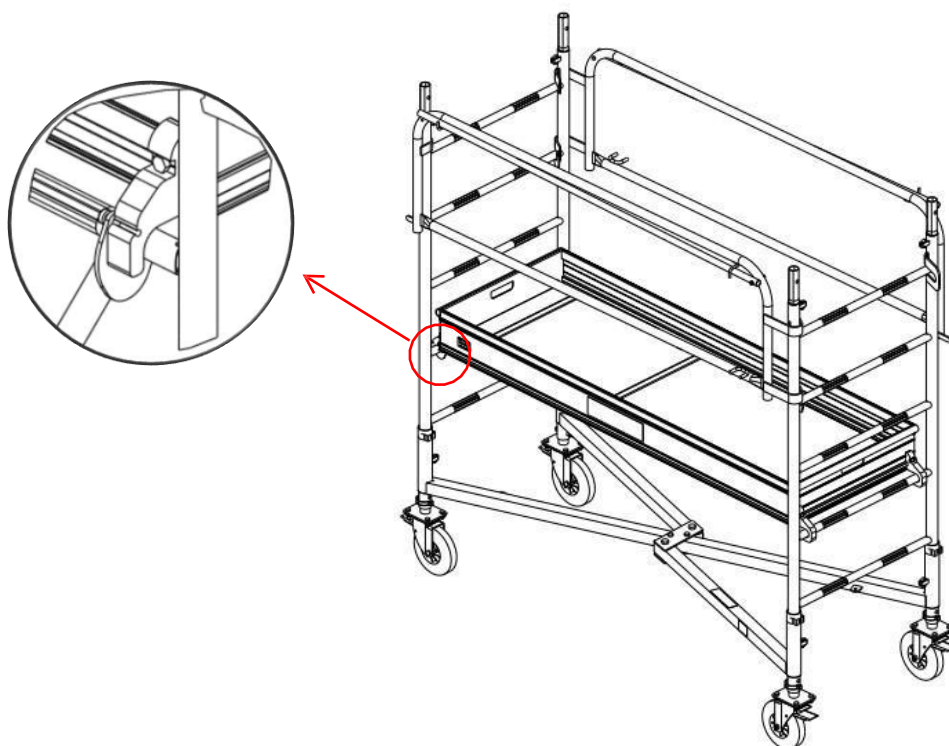

3-1-6 – Zusammenbau und Montage der Verlängerungen

1. Verbinden Sie die 0,60 m lange Verlängerung mit der 1,50 m langen Leiter.
2. Sichern Sie die Verlängerung mit den beiden Stiften Code 34122. 

Achtung, die 0,60 m-Verlängerung ist nur eine Endverlängerung. Sie muss sich immer oben befinden. Sie darf bei Zwischenmontagen nicht montiert werden.

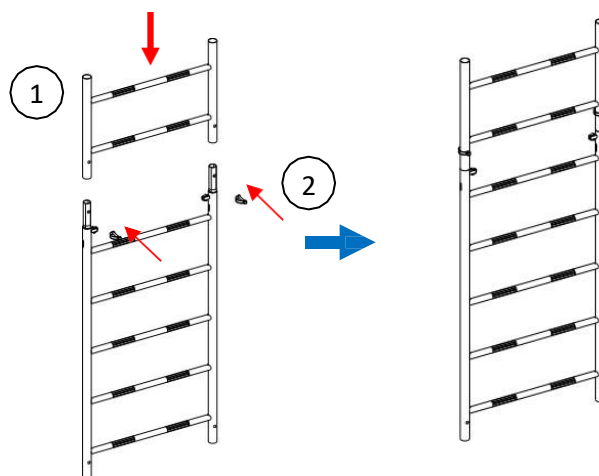

3. Stecken Sie die 1,50 m-Verlängerung + die 0,60 m-Verlängerung auf die bereits montierte Verlängerung.
4. Sichern Sie die Verlängerung mit den beiden Stiften Code 34122. 
5. Wiederholen Sie die Schritte 1 und 2 für die zweite Verlängerung 1,50 m + Verlängerung 0,60 m.

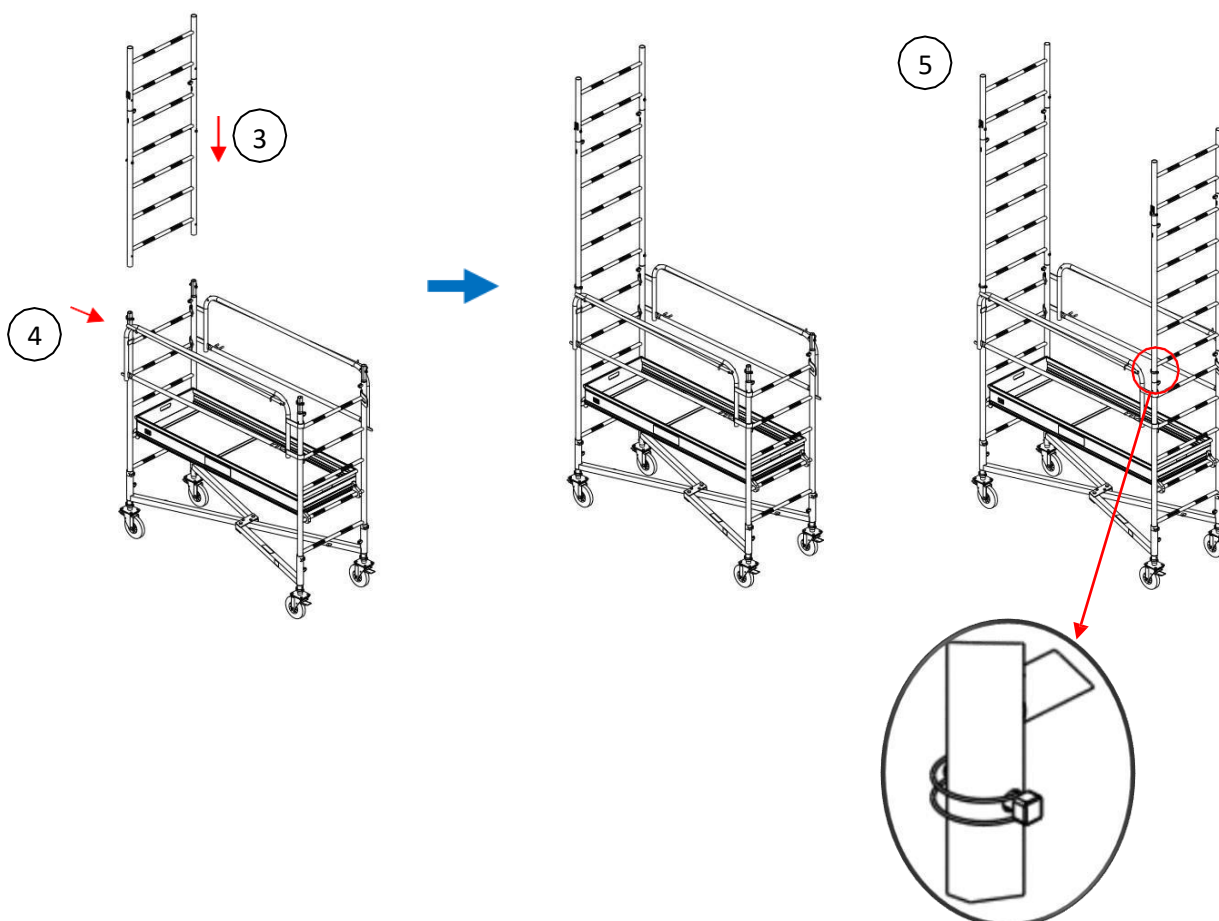

3-1-7 – Montage der Sicherheitsgeländer

1. Demontieren Sie vom Boden aus die provisorischen Sicherheitsgeländer an den Sprossen Nr. 5:
2. Hängen Sie dann das Geländer an der Stange Nr. 11 ein.
3. Klappen Sie die „Geländermontagegestange“ aus.
4. Positionieren Sie mithilfe der Stange das andere Ende an der Sprosse der gleichen Ebene der gegenüberliegenden Leiter.
5. Schieben Sie das Geländer in seine endgültige Position, das Geländer muss waagrecht sein.
6. Verriegeln Sie die Kippsicherung.

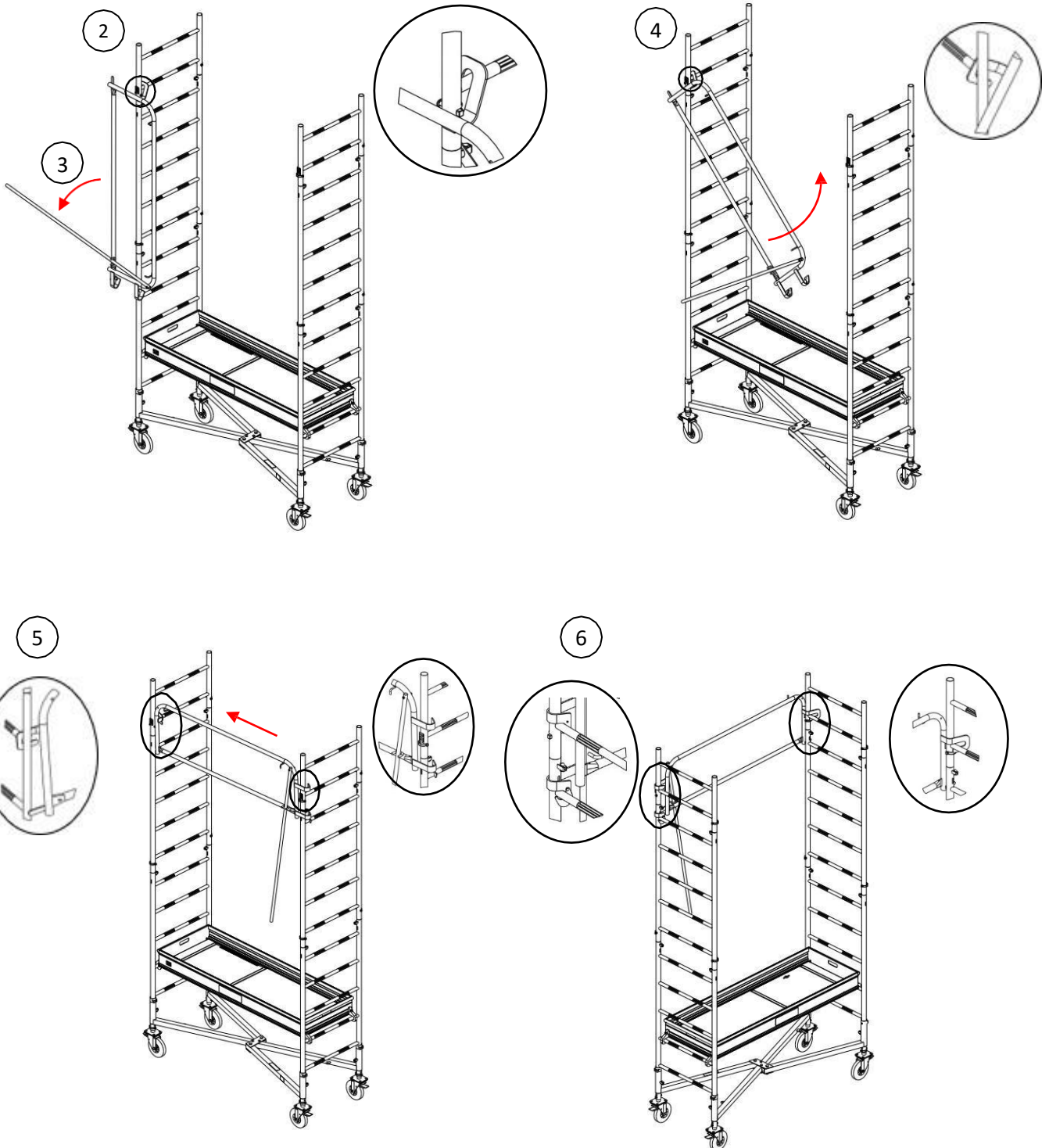

7. Wiederholen Sie die Schritte 1 bis 6 für das zweite Geländer.
8. Entfernen Sie den provisorischen Boden, der sich auf der Stange Nr. 2 befindet.

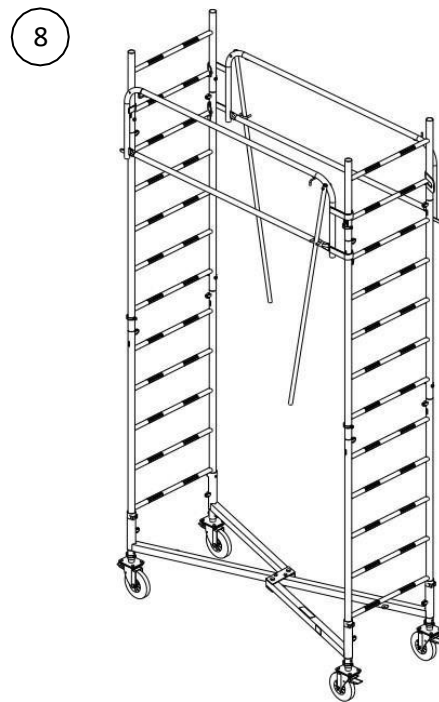
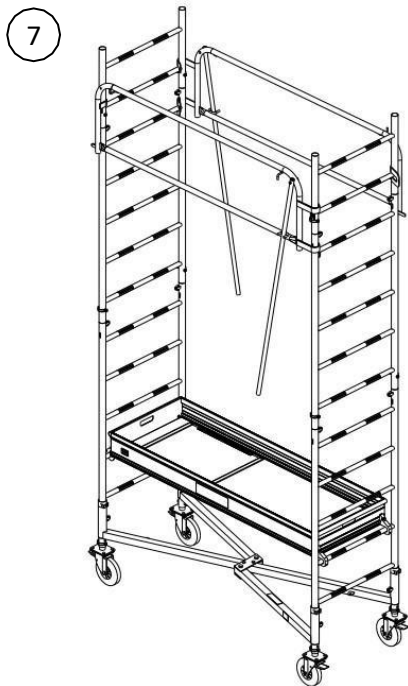

3-1-8 – Montage der Sprossenkreuze

- Installieren Sie die beiden gegenüberliegenden Sprossenkreuze auf den Federfingern.
- Für ein einfaches Anbringen der Böden, positionieren Sie die Sprossenkreuze so, dass die Wölbung nach außen zeigt.
- Achten Sie beim Einsetzen der Kreuzstreben darauf, dass die Federlamellen einwandfrei funktionieren.

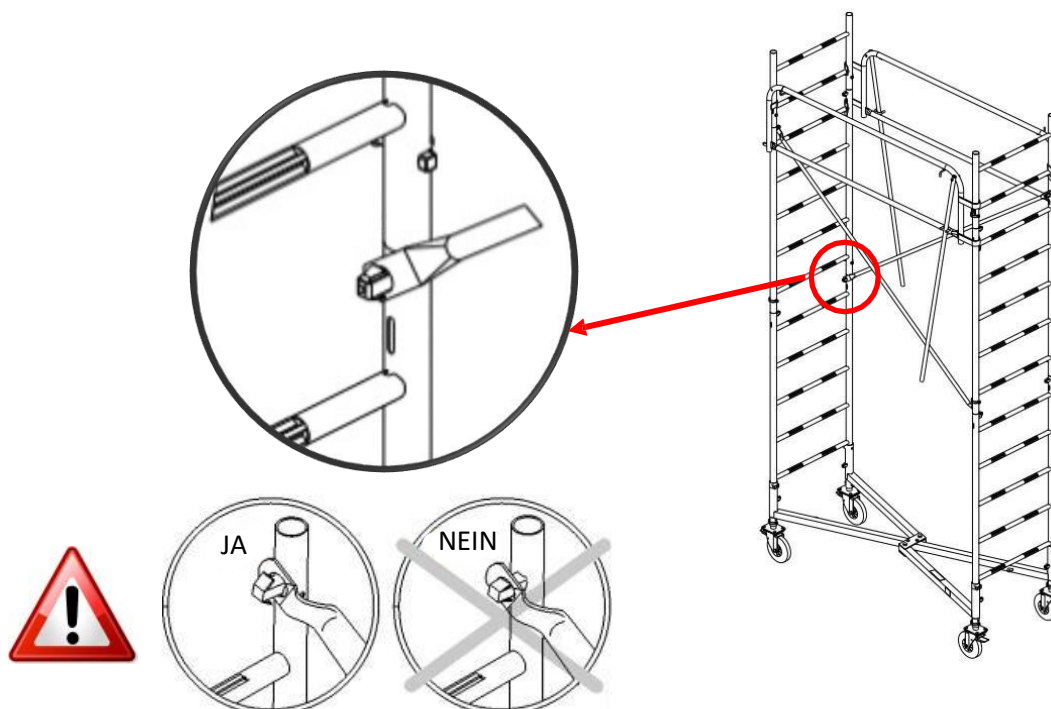

3-1-9 - Montage des endgültigen schalenförmigen Bodens

1. Positionieren Sie den Gerüstboden an der Sprosse Nr. 8. (Version 2,80 m)
 2. Verschieben und haken Sie die Platte am anderen Ende ein.
 3. Achten Sie darauf, dass die Kippsicherung verriegelt ist.
 4. Betreten Sie den Boden über die Innenseite der Leiter und klappen Sie die beiden „Geländermontagegestangen“ ein.
- Bei Höhen unter 2,80 m senken Sie die Geländer und Böden entsprechend der gewünschten Höhe ab.
 - Zur Erinnerung: Abstand zwischen den Sprossen = 300 mm

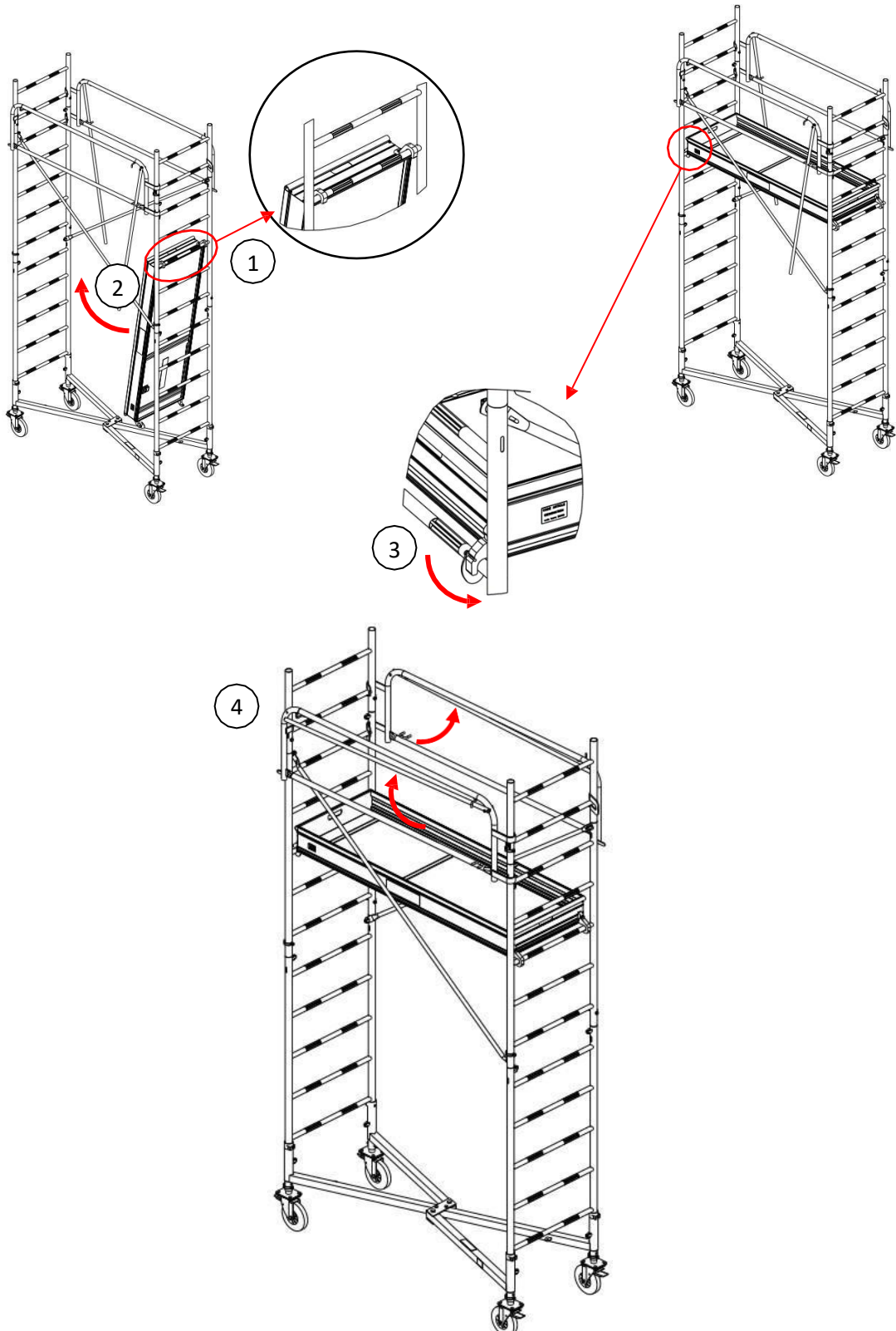

3-1-10 – Gegenläufige Montage der Kreuzstreben

- Gegenläufige Montage der beiden Kreuzstreben immer mit der gewölbten Seite der Strebe nach außen.
- Achten Sie beim Einsetzen der Kreuzstreben darauf, dass die Federlamellen einwandfrei funktionieren.

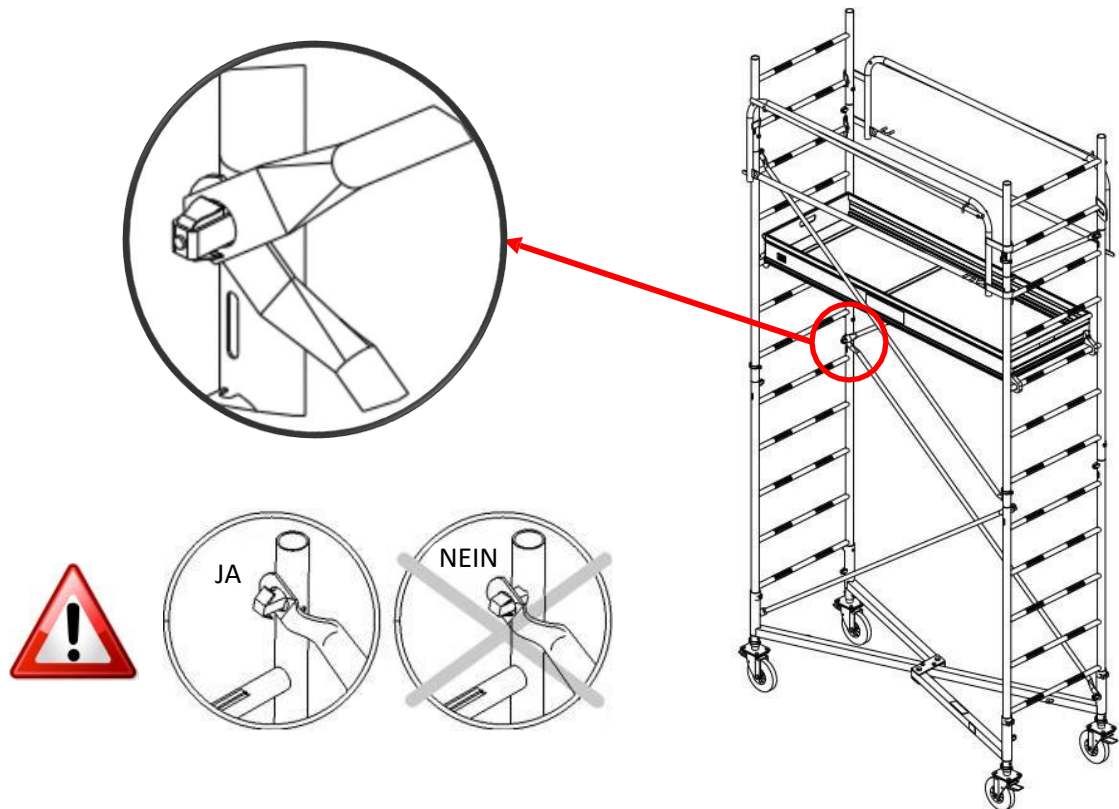

3-1-11 – Montage der Stabilisatoren S1

Bevor Sie mit dem Aufbau fortfahren, müssen die Stabilisatoren immer in Position gebracht werden.



- Stabilisator S1, für G750 bis zu 5,80 m Standhöhe und G950 bis zu 2,80 m Standhöhe.
- Stabilisator S2, für G750 von 5,80 m bis 8,80 m Standhöhe und G950 von 2,80 m bis 8,80 m Standhöhe.
- Stabilisator S3, für G750 und G950 zwischen 8,80 m und 11,50 m Standhöhe.

1. Die Stabilisatoren werden mithilfe der beiden Schellen am Holm zwischen der 1. und 2. Sprosse und unterhalb der 4. Sprosse befestigt, wobei zuerst die obere Schelle befestigt wird.
2. Verriegeln Sie die beiden Schellen mit den Flanschmutter.
3. Stellen Sie den Fuß entsprechend der Bodenneigung ein.
4. Diese Schritte müssen dreimal durchgeführt werden.

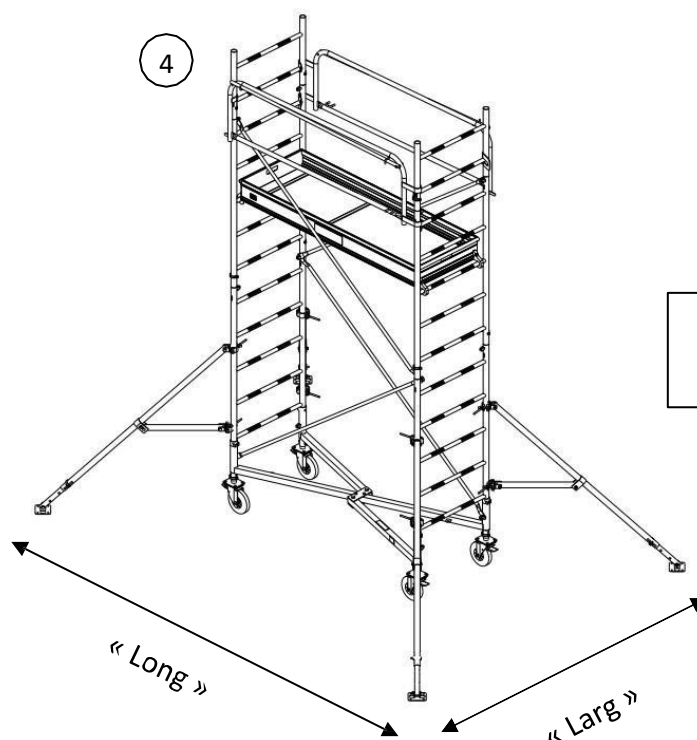
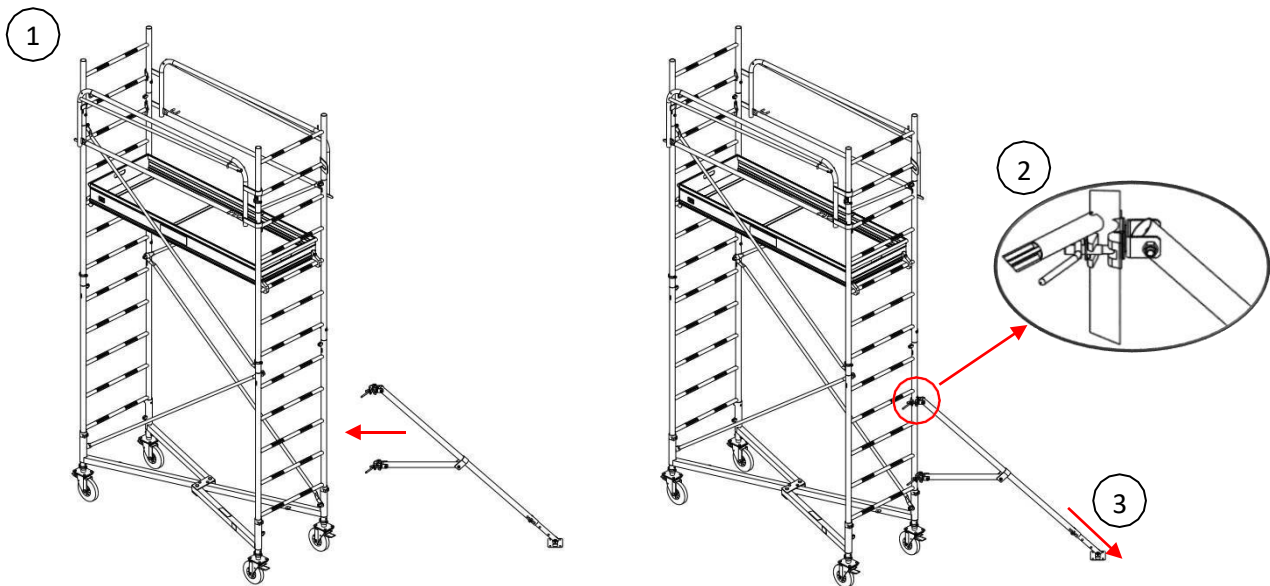

Überprüfen Sie „Länge“ und „Breite“

3-1-1 - Montage des Zugangsträgers

1. Der Zugangsträger wird mithilfe der drei Stahlklammern an den Sprossen Nr. 1 und 2 angebracht.
2. Ziehen Sie die 5 Muttern mit einem 10er-Schlüssel fest.

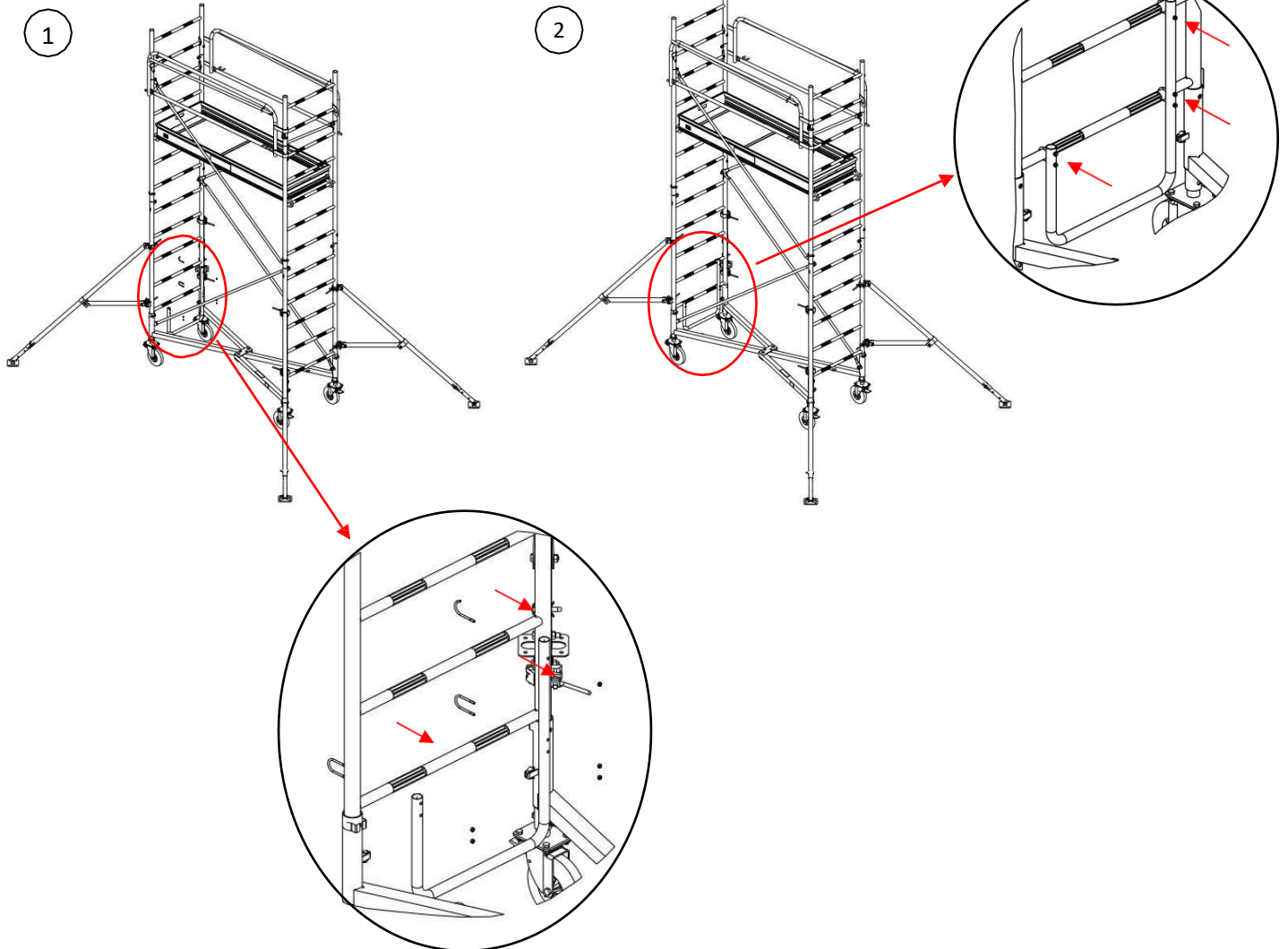
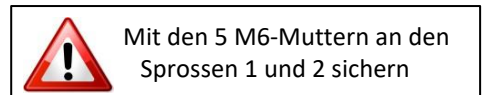

3-2. Montage des GENERIS G750 5,80 m Standhöhe

1. Für die Montage des G750 5,80 m alle Schritte §3-1 bis §3-1-6 identisch übernehmen ohne Vormontage der 0,60 m-Verlängerung auf der 1,50 m-Verlängerung.
2. Demontieren Sie vom Boden aus die beiden provisorischen Geländer an den Sprossen Nr. 5 und montieren Sie sie dann endgültig an den Sprossen Nr. 7 gemäß §3-1-7.
3. Entfernen Sie den provisorischen Boden, der sich an der Sprosse Nr. 2 befindet, und montieren Sie ihn dann endgültig an der Sprosse Nr. 4 gemäß §3-1-9.
4. Montieren Sie das 1. und 2. Sprossenkreuz gemäß §3-1-8.
5. Montieren Sie die 4 Stabilisatoren S1 gemäß §3-1-11.
6. Montieren Sie die beiden provisorischen Geländer an den Sprossen Nr. 10.







7. Montieren Sie die beiden 1,50 m-Verlängerungen (ohne die 0,60 m-Verlängerung) gemäß § 3-1-6.
8. Demontieren Sie die beiden provisorischen Geländer und montieren Sie sie dann endgültig an den Sprossen Nr. 14 gemäß § 3-1-7.
9. Montieren Sie das 3., 4. und 5. und 6. Sprossenkreuz gegenläufig gemäß §3-1.10.
10. Montieren Sie den 2. Endgültigen Boden an der Sprosse Nr. 11 gemäß §3-1-9.



11. Montieren Sie die beiden Verlängerungen 1,50 m + 0,60 m gemäß §3-1-6.
12. Montieren Sie das 5. und 6. Geländer an der Sprosse Nr. 21.
13. Montieren Sie das 7. und 8. Sprossenkreuz gemäß §3-1.10.
14. Montieren Sie den 3. und letzten Boden an der Sprosse Nr. 18 gemäß §3-1-9.
15. Montieren Sie den Zugangsträger gemäß §3-1-12.
16. Überprüfen Sie die Position der Elemente gemäß §2-5-2.
17. Bei Höhen unter 5.80 m Standhöhe senken Sie die Geländer und Böden entsprechend der gewünschten Höhe ab, entfernen Sie ggf. den 1. Boden sowie das 1. und 2. Geländer.
18. Zur Erinnerung: Abstand zwischen den Sprossen = 300 mm

19. Um die EN1004-1 einzuhalten, muss die Höhe zwischen den Böden immer 2,10 m betragen und die Höhe des ersten Bodens muss $< 3,40$ m sein.

	Verlängerung 1,50 m
	Verlängerung 0,60 m
	Geländer
	Schalenförmiger Boden

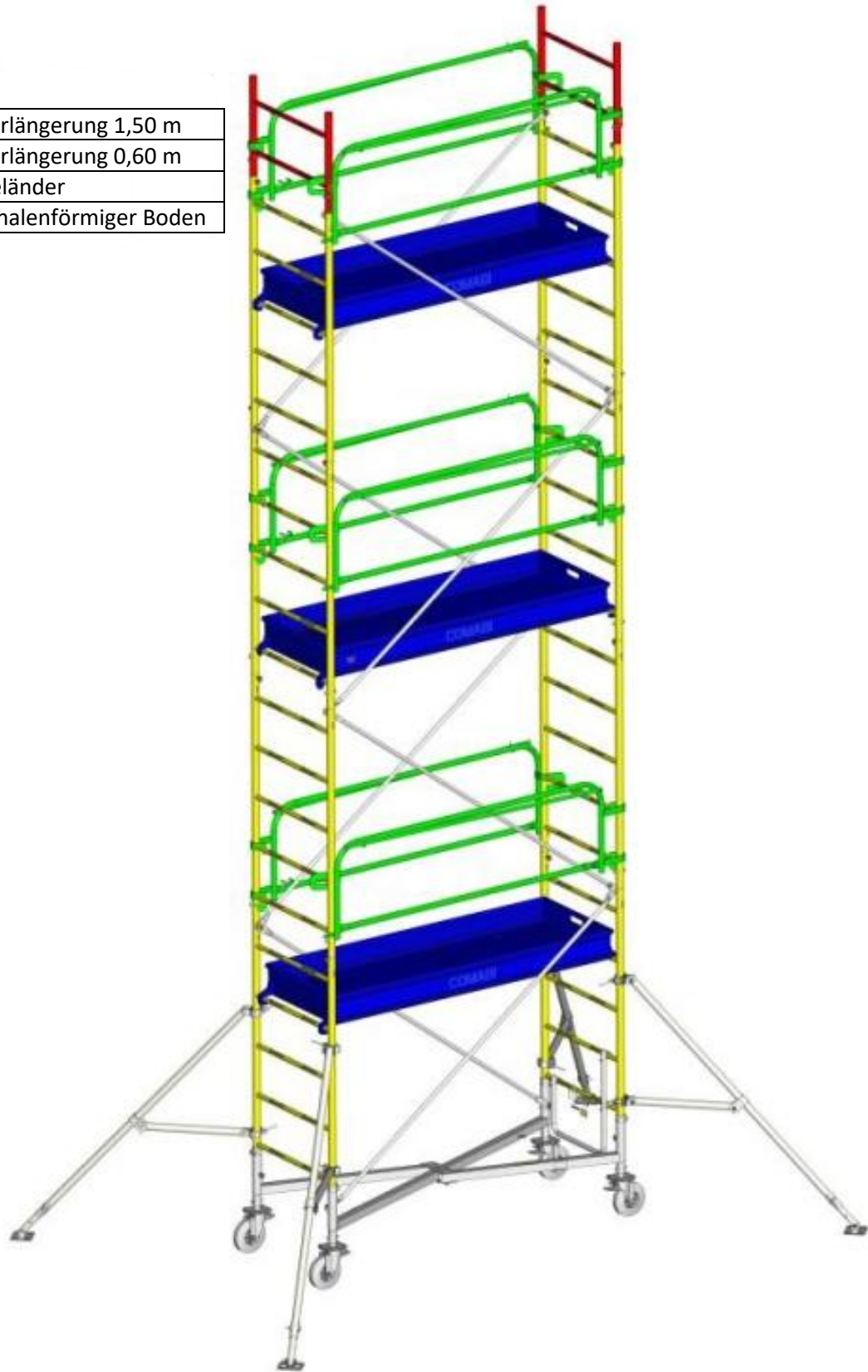

3-3. Montage des GENERIS G950 5,80 m Standhöhe

1. Für die Montage des G950 5,80 m Standhöhe alle Schritte §3-1 bis §3-1-6 identisch übernehmen ohne Vormontage der 0,60 m-Verlängerung auf der 1,50 m-Verlängerung.
2. Demontieren Sie vom Boden aus die beiden provisorischen Geländer an den Sprossen Nr. 5 und montieren Sie sie dann endgültig an den Sprossen Nr. 7 gemäß §3-1-7.
3. Entfernen Sie den provisorischen Boden, der sich an der Sprosse Nr. 2 befindet, und montieren Sie ihn dann endgültig an der Sprosse Nr. 4 gemäß §3-1-9.
4. Montieren Sie das 1. und 2. Sprossenkreuz gemäß §3-1-8.
5. Montieren Sie die 4 Stabilisatoren S2 gemäß §3-5-1 und befestigen Sie sie mit den beiden Schellen oberhalb von Sprosse Nr. 1 und Nr. 8.
6. Überprüfen Sie die Achsabstände der 4 Stabilisatoren gemäß §3-8.
7. Montieren Sie die beiden provisorischen Geländer an den Sprossen Nr. 10.

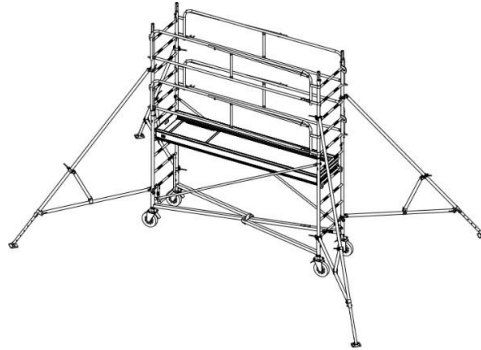



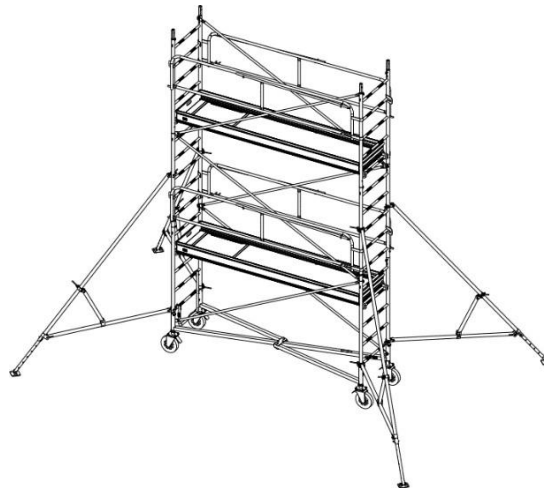

8. Montieren Sie die beiden 1,50 m-Verlängerungen (ohne die 0,60 m-Verlängerung) gemäß § 3-1-6.
9. Demontieren Sie die beiden provisorischen Geländer und montieren Sie sie dann endgültig an den Sprossen Nr. 14 gemäß § 3-1-7.
10. Montieren Sie das 3., 4., 5. und 6. Sprossenkreuz gegenläufig gemäß §3-1.10.
11. Montieren Sie den 2. Endgültigen Boden an der Sprosse Nr. 11 gemäß §3-1-9.



12. Montieren Sie die beiden Verlängerungen 1,50 m + 0,60 m gemäß §3-1-6.
13. Montieren Sie das 5. und 6. Geländer an der Sprosse Nr. 21.
14. Montieren Sie das 7. und 8. Sprossenkreuz gemäß §3-1.10.
15. Montieren Sie den 3. und letzten Boden an der Sprosse Nr. 18 gemäß §3-1-9.
16. Montieren Sie den Zugangsträger gemäß §3-1-12.
17. Überprüfen Sie die Position der Elemente gemäß §2-5-3.
18. Bei Höhen unter 5.80 m Standhöhe senken Sie die Geländer und Böden entsprechend der gewünschten Höhe ab, entfernen Sie ggf. den 1. Boden sowie das 1. und 2. Geländer.
19. Zur Erinnerung: Abstand zwischen den Sprossen = 300 mm

20. Um die EN1004-1 einzuhalten, muss die Höhe zwischen den Böden immer 2,10 m betragen und die Höhe des ersten Bodens muss < 3,40 m sein.

	Verlängerung 1,50 m
	Verlängerung 0,60 m
	Geländer
	Schalenförmiger Boden
	Stabilisator S2

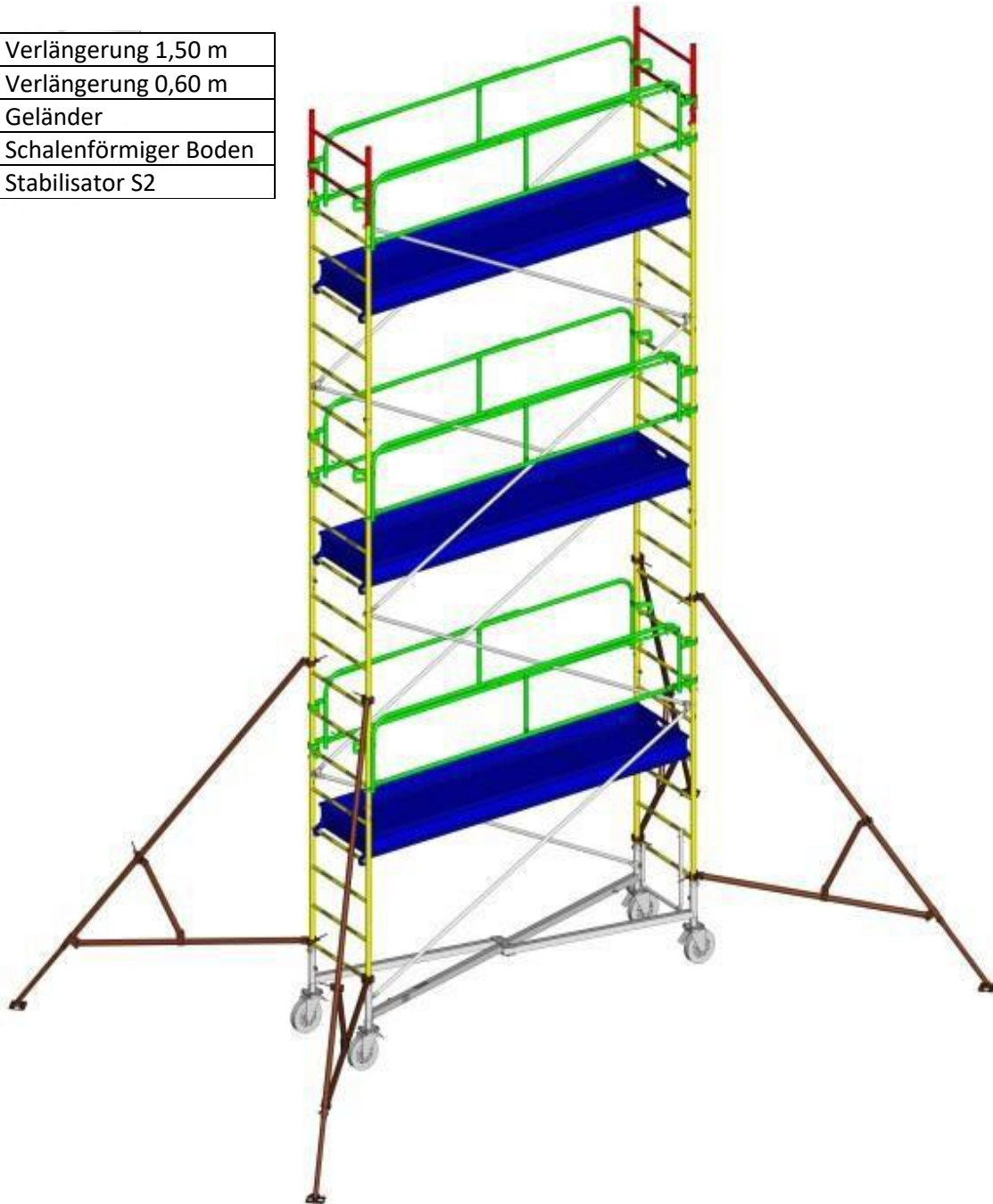

3-4. Montage des GENERIS G750 und G950 8,80 m Standhöhe

1. Für die Montage des G950 5,80 m Standhöhe alle Schritte §3-1 bis §3-1-6 identisch übernehmen ohne Vormontage der 0,60 m-Verlängerung auf der 1,50 m-Verlängerung.
2. Demontieren Sie vom Boden aus die beiden provisorischen Geländer an den Sprossen Nr. 5 und montieren Sie sie dann endgültig an den Sprossen Nr. 10 gemäß §3-1-7.
3. Montieren Sie das 3. und 4. Sprossenkreuz gemäß §3-1-10.
4. Entfernen Sie den provisorischen Boden, der sich an der Sprosse Nr. 2 befindet, und montieren Sie ihn dann endgültig an der Sprosse Nr. 7 gemäß §3-1-9.
5. Montieren Sie das 1. und 2. Sprossenkreuz gemäß §3-1-8.
6. Montieren Sie die 4 Stabilisatoren S2 gemäß §3-5-1 und befestigen Sie sie mit den beiden Schellen oberhalb von Sprosse Nr. 1 und Nr. 8.
7. Überprüfen Sie die Achsabstände der 4 Stabilisatoren gemäß §3-8.
8. Montieren Sie die beiden 1,50 m-Verlängerungen (ohne die 0,60 m-Verlängerung) gemäß § 3-1-6.
9. Montieren Sie die beiden provisorischen Geländer an den Sprossen Nr. 14.

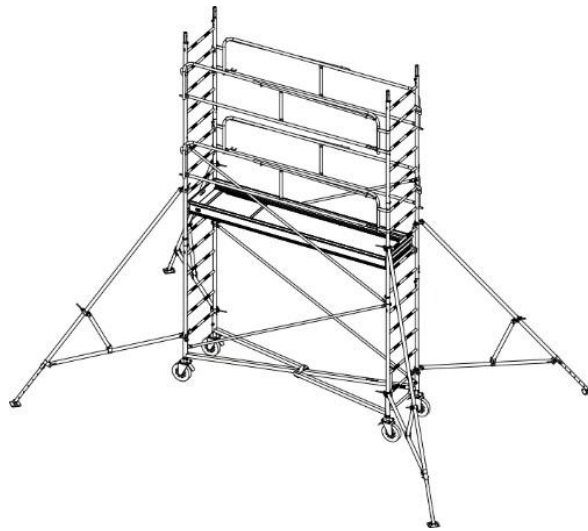

10. Montieren Sie die beiden 1,50 m-Verlängerungen (ohne die 0,60 m-Verlängerung) gemäß § 3-1-6.
11. Demontieren Sie die beiden provisorischen Geländer und montieren Sie sie dann endgültig an den Sprossen Nr. 17 gemäß § 3-1-7.
12. Montieren Sie das 5., 6. Sprossenkreuz gemäß §3-1-10.
13. Montieren Sie den 2. Boden endgültig an der Sprosse Nr. 14 gemäß §3-1-9.

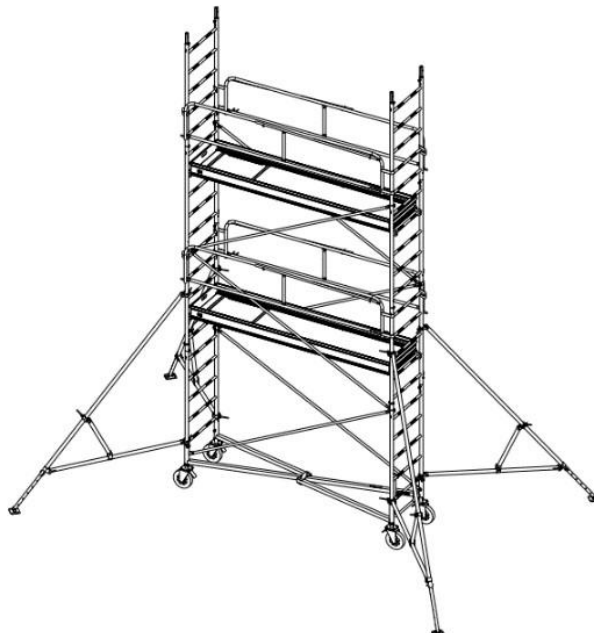

14. Montieren Sie die beiden provisorischen Geländer an den Sprossen Nr. 20.
15. Montieren Sie die beiden 1,50 m-Verlängerungen (ohne die 0,60 m-Verlängerung) gemäß § 3-1-6.
16. Demontieren Sie die beiden provisorischen Geländer und montieren Sie sie dann endgültig an den Sprossen Nr. 24 gemäß § 3-1-7.
17. Montieren Sie das 9. und 10. Sprossenkreuz gemäß §3-1-10.
18. Montieren Sie den 3. Boden endgültig an der Sprosse Nr. 21 gemäß §3-1-9.
19. Montieren Sie das 7., 8. Sprossenkreuz gemäß §3-1-10.
20. Montieren Sie die beiden Verlängerungen 1,50 m + 0,60 m gemäß §3-1-6.
21. Montieren Sie das 7. und 8. Geländer an der Sprosse Nr. 31.
22. Montieren Sie das 11. und 12. Sprossenkreuz gemäß §3-1.10.
23. Montieren Sie den 4. und letzten Boden auf der Sprosse Nr. 28 gemäß §3-1-9.
24. Montieren Sie den Zugangsträger gemäß §3-1-12.
25. Überprüfen Sie die Position der Elemente gemäß §2-5-4.
26. Bei Höhen unter 8.80 m Standhöhe senken Sie die Geländer und Böden entsprechend der gewünschten Höhe ab, entfernen Sie ggf. den 1. Boden sowie das 1. und 2. Geländer.
27. Zur Erinnerung: Abstand zwischen den Sprossen = 300 mm
28. Um die EN1004-1 einzuhalten, muss die Höhe zwischen den Böden immer 2,10 m betragen und die Höhe des ersten Bodens muss < 3,40 m sein.

	Verlängerung 1,50 m
	Verlängerung 0,60 m
	Geländer
	Schalenförmiger Boden
	Stabilisator S2

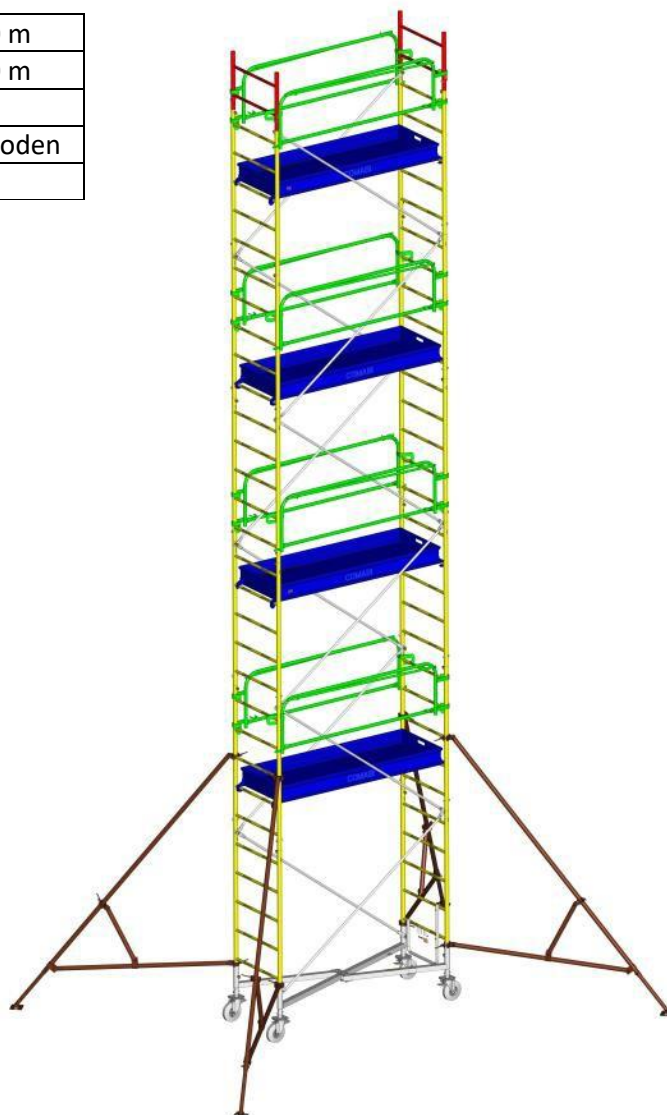

3-5. Zusammensetzung des Stabilisator S2

Der Stabilisator S2 besteht aus dem Stabilisator S1 und einem zusätzlichen Verstärkungsrohr (Code 05540).

1. Verstärkungsarm Stabilisator S1
2. Verstärkungsstrebe S1
3. Verstellbarer Fuß
4. Ergänzung für Stabilisator S2

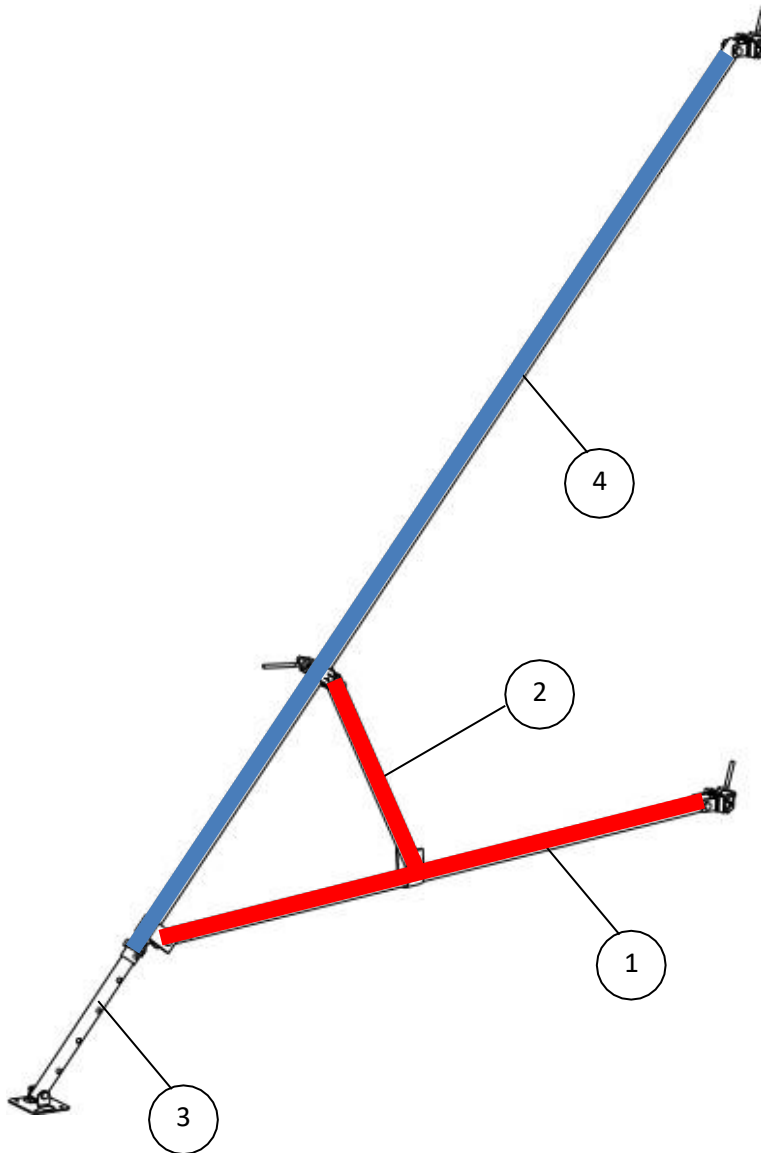

3-5-1 Montage des Stabilisators S2

1. Lösen und entfernen Sie dann den verstellbaren Fuß des Stabilisators S1 (rot).
2. Führen Sie den verstellbaren Fuß in das Verstärkungsrohr (blau) ein und verriegeln Sie ihn mit dem Splint.
3. Verbinden Sie den Stabilisator S1 ohne Fuß (rot) mit dem Gabelkopf des Verstärkungsrohrs (blau) mithilfe der M12-Schraube + Mutter.
4. Ziehen Sie die Schraube und die Mutter mit einem 18er Maulschlüssel fest.
5. Setzen Sie den Verstärkungsarm mit dem Verstärkungsrohr zusammen und ziehen Sie ihn mit der Schelle fest.

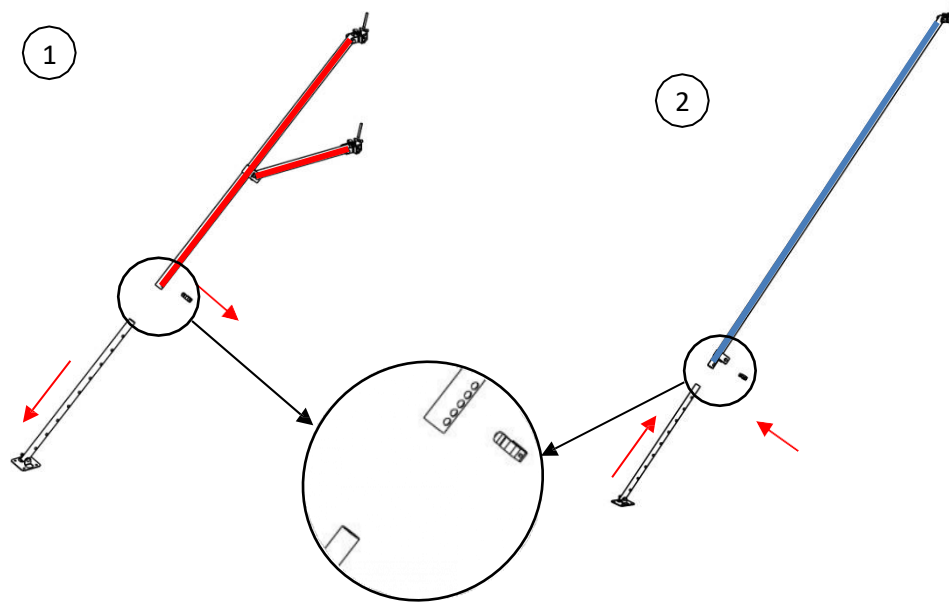

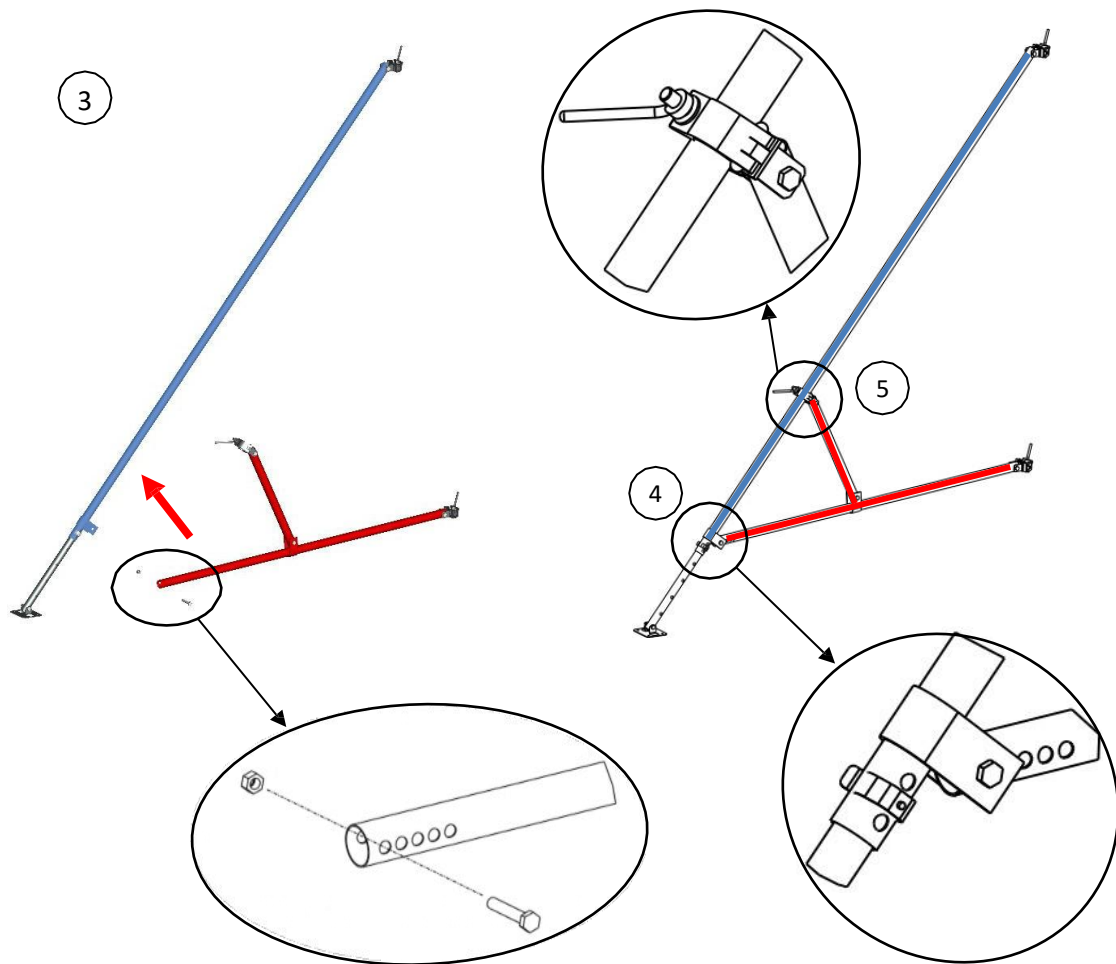

3-6. Montage des GENERIS G750 und G950 11,50 m Standhöhe

1. Alle Schritte §3-1 bis §3-1-8 identisch übernehmen, außer für:
 - §3-1-3, die beiden provisorischen Geländer an den Sprossen Nr. 4 anbringen.
 - §3-1-4, den provisorischen Boden an der Sprosse Nr. 1 anbringen
 - §3-1-7, die 0,60 m-Verlängerung darf nicht auf der 1,50 m-Verlängerung montiert werden.

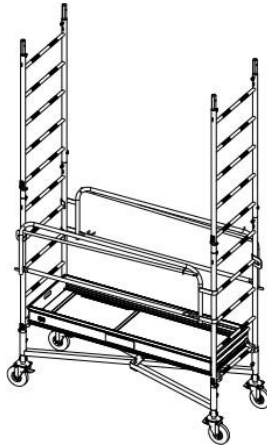

2. Montieren Sie die beiden provisorischen Geländer an den Sprossen Nr. 10 gemäß §3-1-7.
3. Montieren Sie den provisorischen Boden an der Sprosse Nr. 7 gemäß §3-1-9.

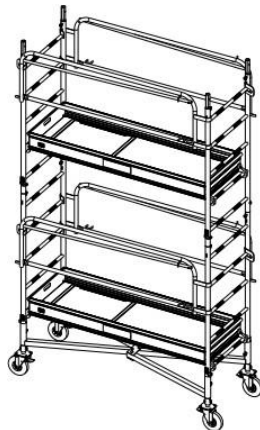

4. Montieren Sie die beiden 1,50 m-Verlängerungen (ohne die 0,60 m-Verlängerung) gemäß § 3-1-6.
5. Montieren Sie die 4 Stabilisatoren S3 gemäß §3-7-1 und befestigen Sie sie mit den beiden Schellen oberhalb von Sprosse Nr. 1 und Nr. 13.
6. Überprüfen Sie die Achsabstände der 4 Stabilisatoren gemäß §3-8.
7. Demontieren Sie die beiden provisorischen Geländer, die sich an den Sprossen Nr. 10 befinden.
8. Demontieren Sie den provisorischen Boden, der sich an der Sprosse Nr. 7 befindet.
9. Montieren Sie das 3. und 4. Sprossenkreuz gemäß §3-1-8.
10. Montieren Sie die beiden endgültigen Geländer an den Sprossen Nr. 12 gemäß §3-1-7.
11. Montieren Sie den ersten endgültigen Boden an der Sprosse Nr. 9 gemäß §3-1-9.

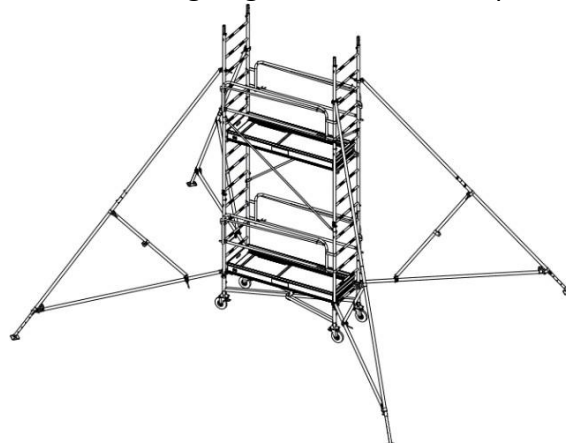

12. Demontieren Sie den provisorischen Boden, der sich an der Sprosse Nr. 2 befindet.
13. Demontieren Sie vom Boden aus die beiden provisorischen Geländer, die sich an den Sprossen Nr. 5 befinden.
14. Montieren Sie das 1. und 2. Sprossenkreuz gemäß §3-1-10.

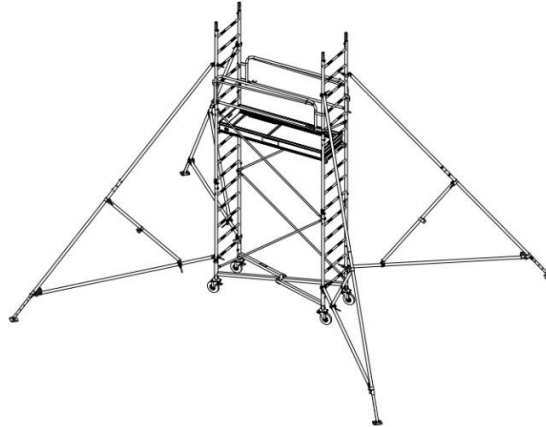

15. Montieren Sie die beiden provisorischen Geländer an den Sprossen Nr. 15.
16. Montieren Sie die beiden 1,50 m-Verlängerungen (ohne die 0,60 m-Verlängerung) gemäß § 3-1-6.

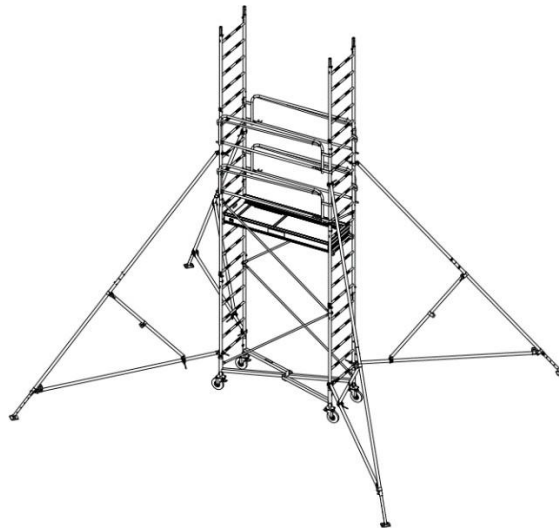

17. Demontieren Sie die beiden provisorischen Geländer und montieren Sie sie dann endgültig an den Sprossen Nr. 19 gemäß § 3-1-7.

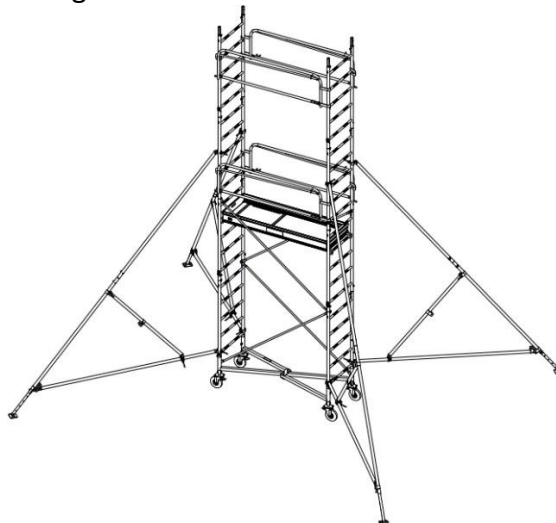

18. Montieren Sie das 5., 6., 7. und 8. Sprossenkreuz gemäß §3-1-10.
19. Montieren Sie den 2. endgültigen Boden an der Sprosse Nr. 16 gemäß §3-1-9.
20. Montieren Sie die beiden 1,50 m-Verlängerungen (ohne die 0,60 m-Verlängerung) gemäß § 3-1-6.
21. Montieren Sie die beiden provisorischen Geländer an den Sprossen Nr. 25 gemäß §3-1-7.
22. Montieren Sie den provisorischen Boden an Sprosse Nr. 22 gemäß §3-1-9.

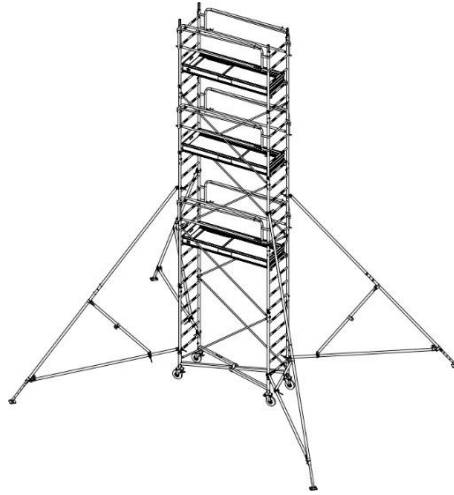

23. Montieren Sie die beiden 1,50 m-Verlängerungen (ohne die 0,60 m-Verlängerung) gemäß § 3-1-6.
24. Demontieren Sie die beiden provisorischen Geländer und montieren Sie sie dann endgültig an den Sprossen Nr. 26 gemäß § 3-1-7.
25. Demontieren Sie den provisorischen Boden ab und montieren Sie ihn dann endgültig an der Sprosse Nr. 23 gemäß §3-1-9.
26. Montieren Sie das 9. und 10. Sprossenkreuz gemäß §3-1-10.

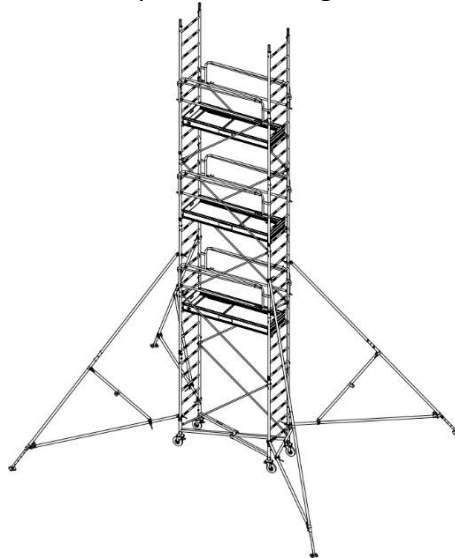

27. Montieren Sie die beiden provisorischen Geländer an den Sprossen Nr. 29 gemäß §3-1-7.
28. Montieren Sie die beiden 1,50 m-Verlängerungen (ohne die 0,60 m-Verlängerung) gemäß § 3-1-6.

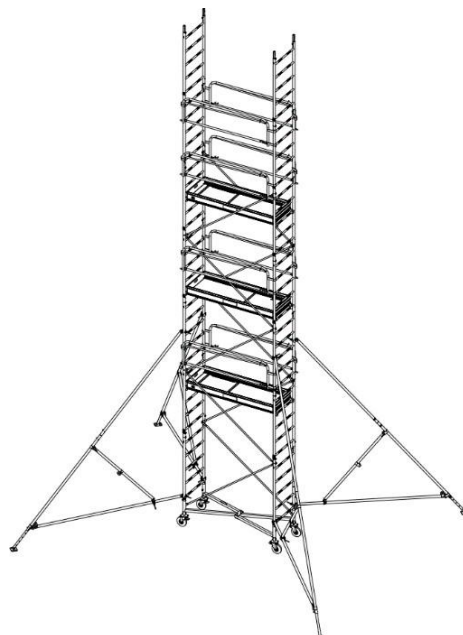

29. Demontieren Sie die beiden provisorischen Geländer und montieren Sie sie dann endgültig an den Sprossen Nr. 33 gemäß § 3-1-7.
30. Montieren Sie das 11., 12., 13. und 14. Sprossenkreuz gemäß §3-1-10.
31. Montieren Sie den 4. endgültigen Boden an der Sprosse Nr. 30 gemäß §3-1-9.
32. Montieren Sie die beiden Verlängerungen 1,50 m + 0,60 m gemäß §3-1-6.
33. Montieren Sie das 10. und 12. Geländer an der Sprosse Nr. 40.
34. Montieren Sie das 15. und 16. Sprossenkreuz gemäß §3-1.10.
35. Montieren Sie den 5. und letzten Boden an der Sprosse Nr. 37 gemäß §3-1-9.
36. Montieren Sie den Zugangsträger gemäß §3-1-12.
37. Überprüfen Sie die Position der Elemente gemäß §2-5-5.
38. Bei Höhen unter 11,50 m Standhöhe senken Sie die Geländer und Böden entsprechend der gewünschten Höhe ab, entfernen Sie ggf. den 1. Boden sowie das 1. und 2. Geländer.
39. Zur Erinnerung: Abstand zwischen den Sprossen = 300 mm
40. Um die EN1004-1 einzuhalten, muss die Höhe zwischen den Böden immer 2,10 m betragen und die Höhe des ersten Bodens muss < 3,40 m sein

	Verlängerung 1,50 m
	Verlängerung 0,60 m
	Geländer
	Schalenförmiger Boden
	Stabilisator S3

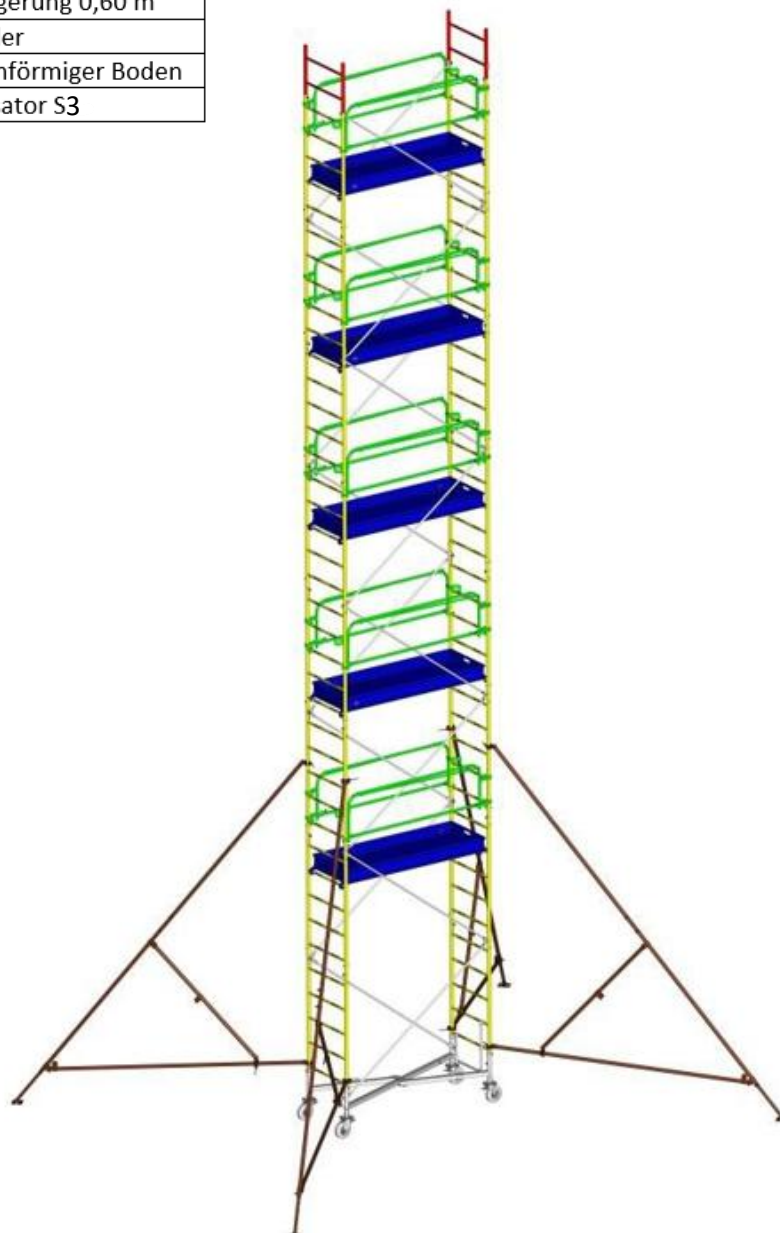

3-7. Zusammensetzung des Stabilisator 3

1. Verstärkungsarm Stabilisator S1
2. Verstellbarer Fuß
3. Ergänzung für Stabilisator S2
4. Unterer Arm S3
5. Oberer Arm S3
6. Verstärkungsrohr S3 (an der Innenseite der Arme)
7. Stift 80403

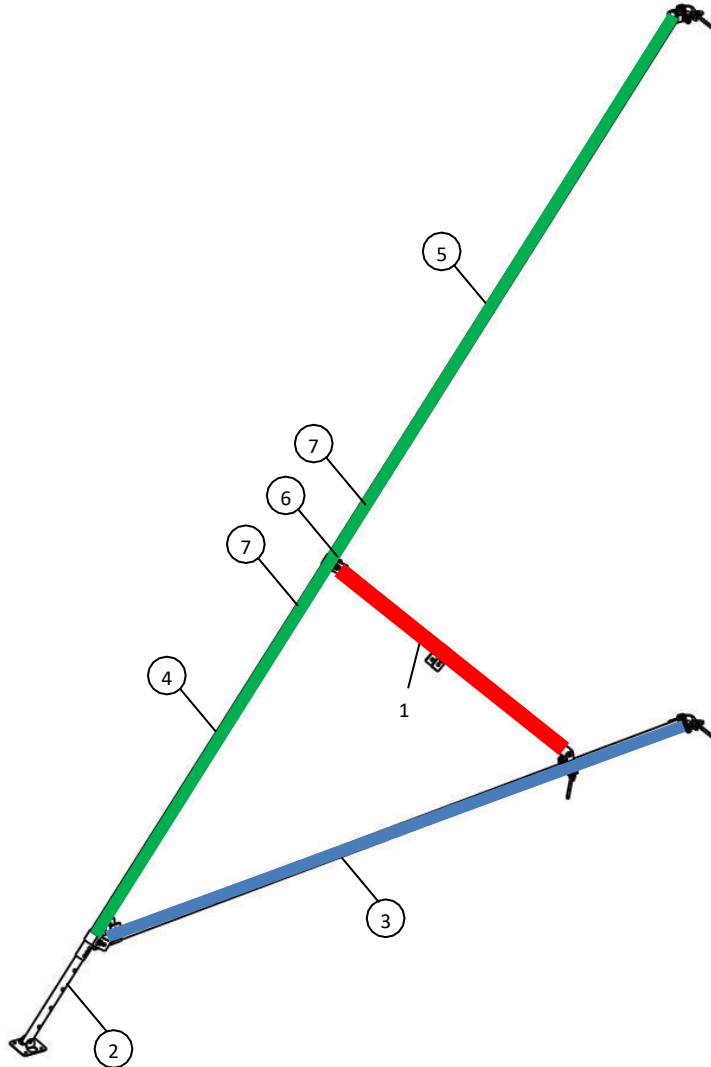

3-7-1 - Montage des Stabilisators S3

1. Verbinden Sie das Verstärkungsrohr S3 mit dem unteren Arm S3 mithilfe des Stifts 80403.

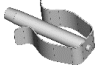

2. Verbinden Sie dann den oberen Arm S3 mit der vorherigen Baugruppe durch den Stift 80403.



3. Entfernen Sie die Ergänzung des Stabilisators S2 vom Stabilisator S2 und montieren Sie sie am unteren Arm S3 mithilfe der M12-Schraube + Mutter.

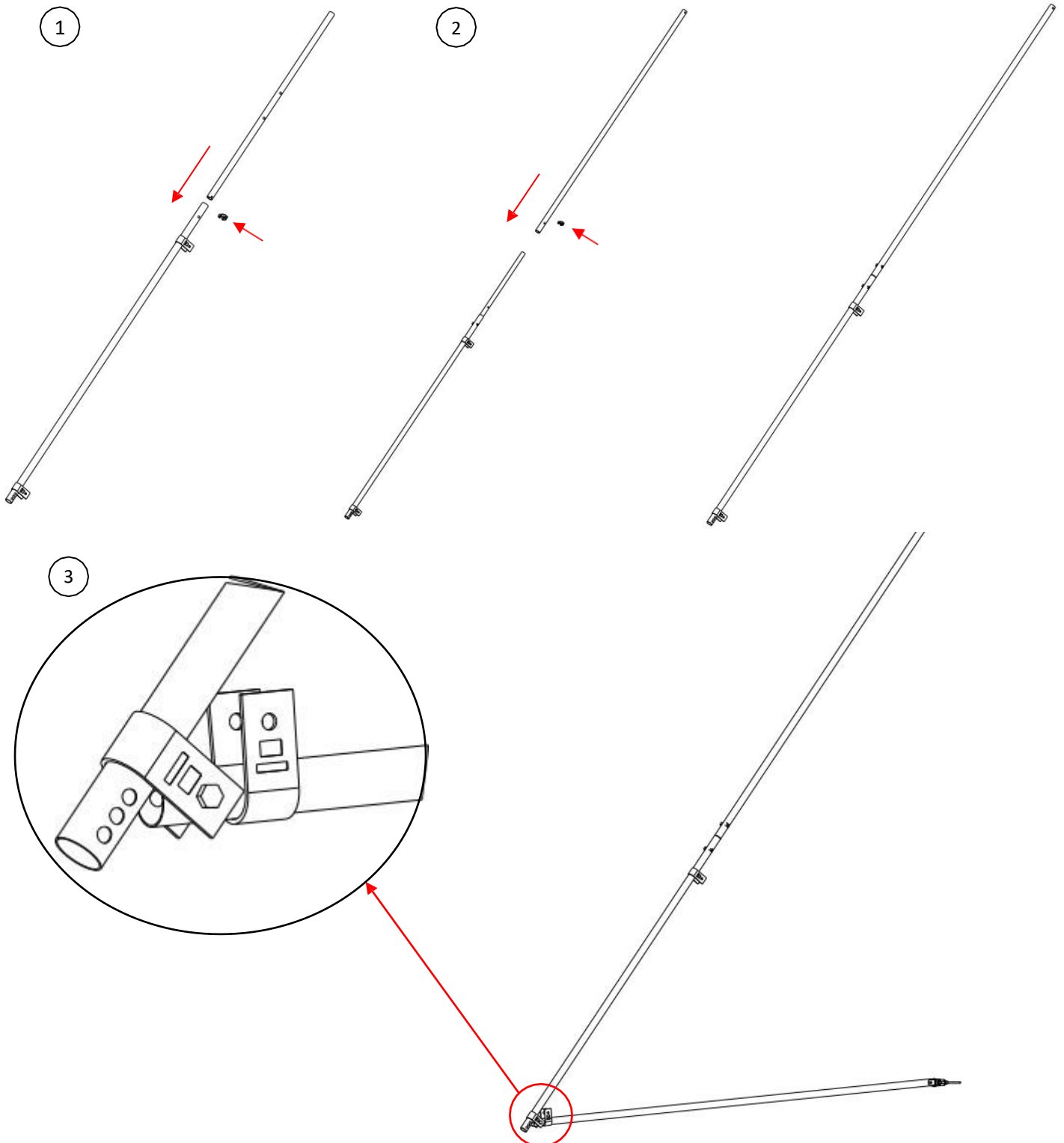

4. Nehmen Sie den Verstärkungsarm des Stabilisators S1 vom Stabilisator S2 ab und und montieren Sie ihn am unteren Arm S3 mithilfe der Schraube + Mutter M12.
5. Montieren Sie den Fuß im unteren Arm S3 und verriegeln Sie ihn mit dem Stift 80403.



4

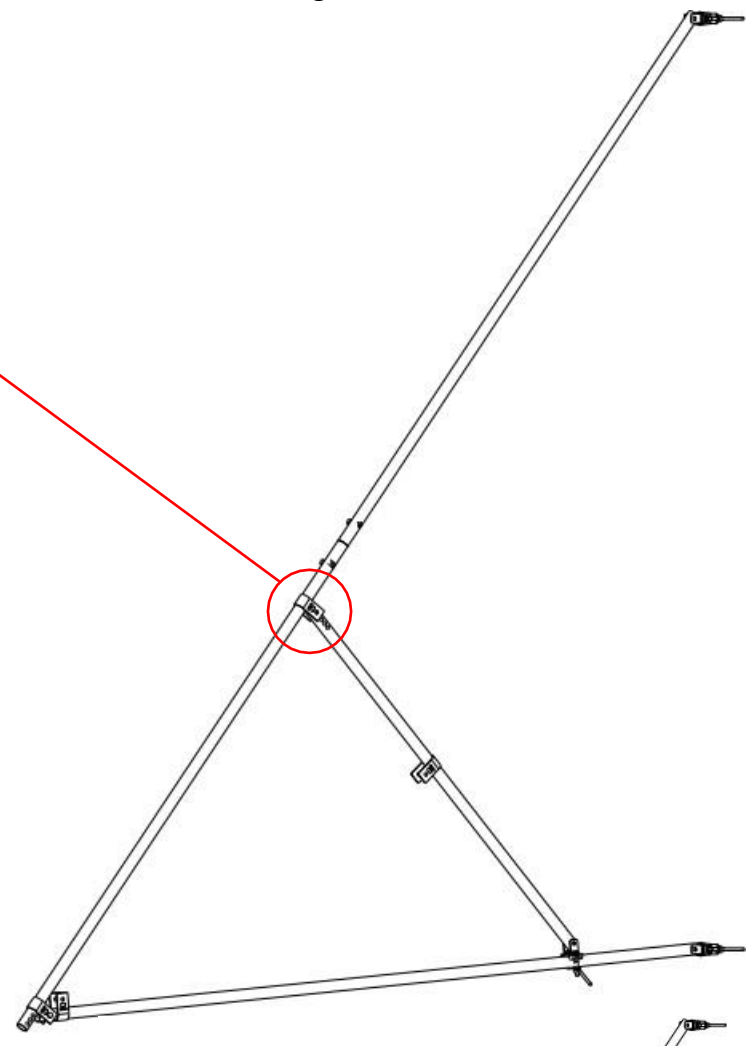
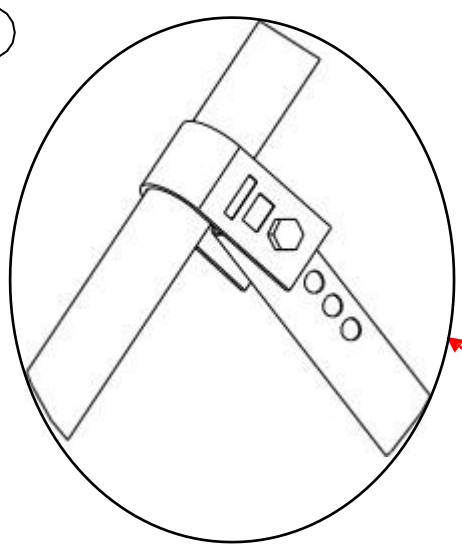

5

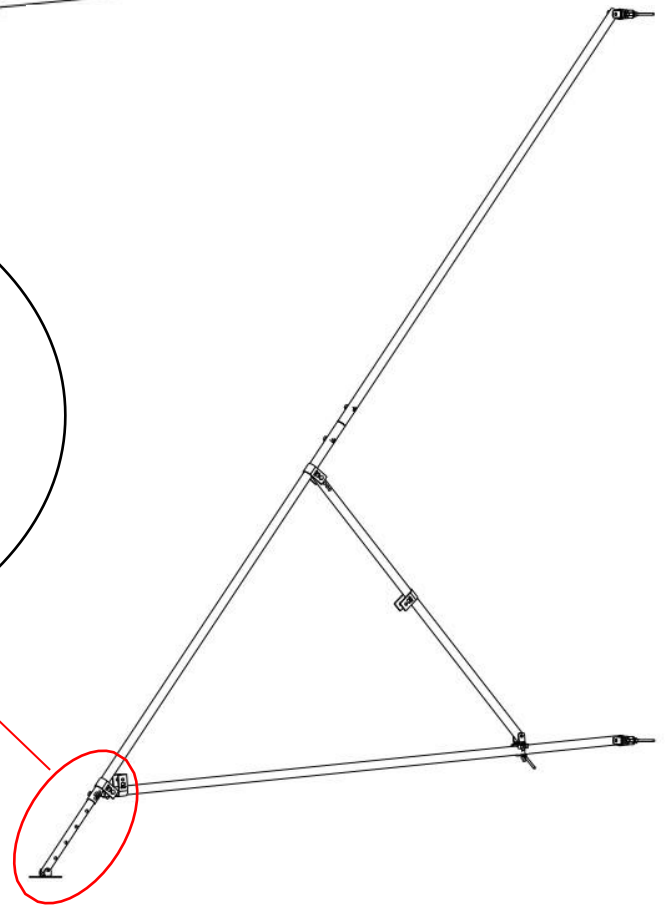
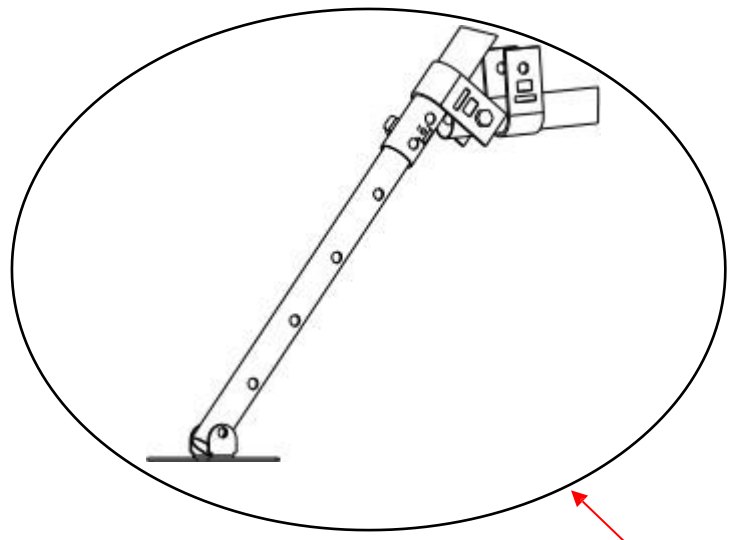

3-8. Mindeststandbreite des Gerüsts

Fall 1: Normale Nutzung:

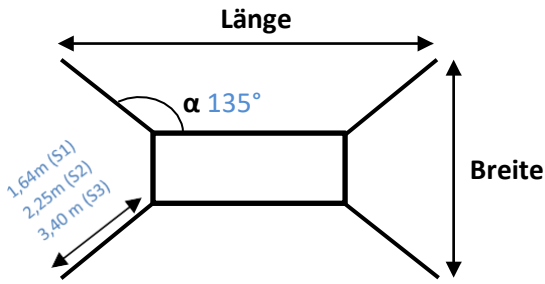

Normale Nutzung

Typ	Stabilisator	Stabilisator
Modell	G750 (3-6-9-11,50 m)	G950 (3-6-9-11,50 m)
α	135°	135°
Länge mit Stab. S1 (m)	4,28	5,28
Breite mit Stab. S1 (m)	3,00	3,00
Länge mit Stab. S2 (m)	5,20	6,20
Breite mit Stab. S2 (m)	3,95	3,95
Länge mit Stab. S3 (m)	6,80	7,80
Breite mit Stab. S3 (m)	5,55	5,55

Fall 2: Verwendung gegenüber einer Wand:

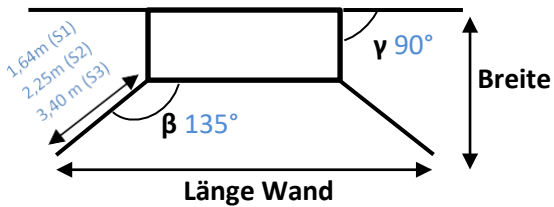

Verwendung gegenüber einer Wand

Typ	Stabilisator	Stabilisator
Modell	G750 (3-6-9-11,50 m)	G950 (3-6-9-11,50 m)
β	135°	135°
γ	90°	90°
Länge mit Stab. S1 (m)	4,28	5,28
Breite mit Stab. S1 (m)	1,89	1,89
Länge mit Stab. S2 (m)	5,20	6,20
Breite mit Stab. S2 (m)	2,35	2,35
Länge mit Stab. S3 (m)	6,80	7,80
Breite mit Stab. S3 (m)	3,15	3,15

- Beziehen Sie sich auch auf das Etikett, das unten an den Federfingern angebracht ist

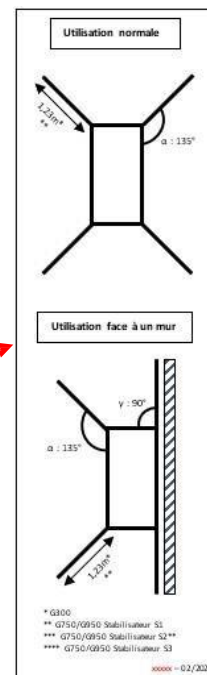
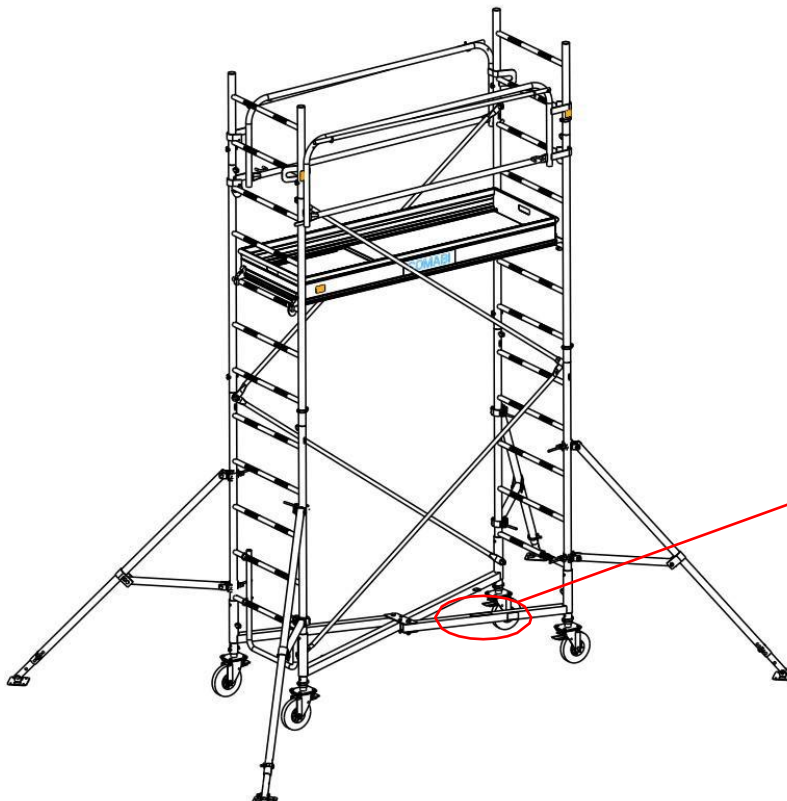

Kapitel 4: Kranumschlag mit dem Comabi-Hebezubehör

4-1. Vorgesehene Verwendung des Zubehörs

Das Kranset kann nur für die in der am Zubehör angeklebten Anleitung aufgeführten Gerüstmodelle verwendet werden.

4-2. Verwendungsbeschränkungen

Die maximale Belastung bei der Verwendung einer Hebeöse beträgt 150 kg. Bei einem kompletten Set beträgt sie also 600 kg.

Die Verwendung ist daher für das G950 über 8,80 m Standhöhe unmöglich, da das Gewicht > 600kg (Siehe §2-3).

4-3. Anleitung für Montage, Verwendung und Wartung

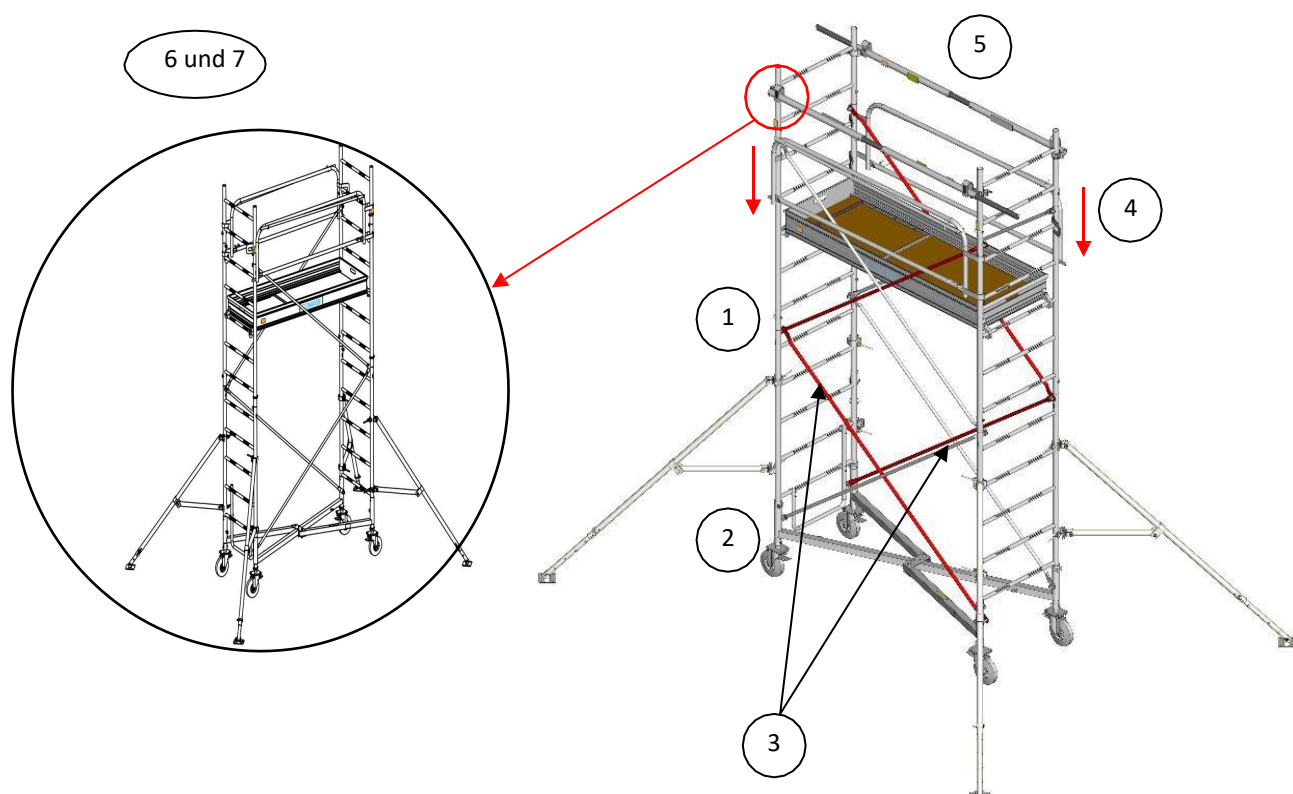

1. Die Leitern müssen mit Bolzen miteinander verbunden werden.
2. Alle vier Rollen müssen mithilfe der Bolzen blockiert werden.
3. Die Diagonalen müssen verdoppelt werden.
4. Senken Sie die Geländer eine Sprosse unterhalb der Kranstange ab.
5. Passen Sie die Länge der Kranstangen an die Länge des Fahrgerüsts an.
6. Die Kranstangen müssen an der Außenseite des Fahrgerüsts montiert werden.
7. Die Schellen des Kransets müssen zwingend unter den Sprossen der Leitern positioniert werden.
8. Beim Kranumschlag muss das Fahrgerüst unbeladen sein (Material und Personal).
9. Der Winkel der Anschlagmittel muss den geltenden Normen entsprechen.
10. Beziehen Sie sich bei den Überprüfungen auf die Vorschriften der Artikel R.4323-23 sowie auf den Erlass vom 1. März 2004.
11. Beziehen Sie sich auch auf Kapitel 8 dieser Anleitung.



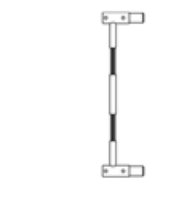
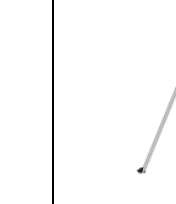

Kapitel 5: Montage mit Höhenversatz für G750-G950 (optional)

5-1. Zusammensetzung der Treppensets

- G750: Referenz des Sets: 100-03012009

SCHEMA BAUTEILE				
Bezeichnung Bauteil	G750 LEITER 1M VERZINKT	G750 ANPASSUNG UNTERBAU	G750 DIAGONALE TREPPE	STIFT UNTERBAU GENERIS
Referenz Bauteil	4500	4550	15159	35008
Gewicht Bauteil (kg)	6,9	2	4	0,05
Referenz des Sets: 30122099	1	1	2	4

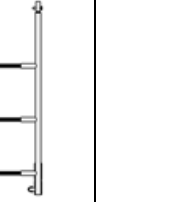
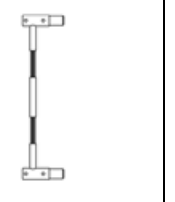
- G950: Referenz des Sets: 100-03016006

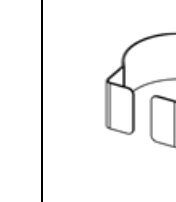
SCHEMA BAUTEILE				
Bezeichnung Bauteil	G750 LEITER 1M VERZINKT	G750 ANPASSUNG UNTERBAU	RCM8 DIAGONALE SCHELLE	STIFT UNTERBAU GENERIS
Referenz Bauteil	4500	4550	10950	35008
Gewicht Bauteil (kg)	6,9	2	9	0,05
Referenz des Sets: 30122099	1	1	2	4

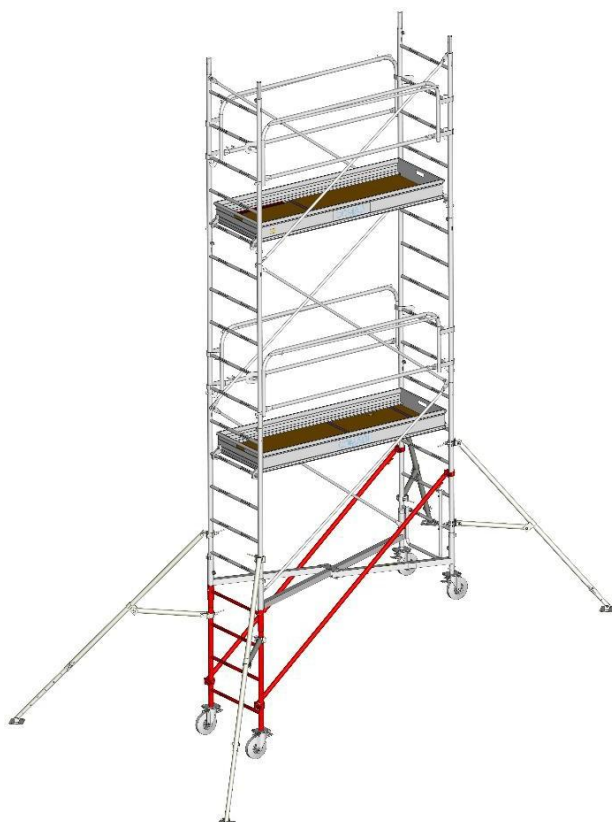



5-2. Montage der Sets für GENERIS G750 und G950

Diese Montage gilt für Treppen und kann nicht auf einer schrägen Fläche verwendet werden.

Wenn die Stufenmaße der Treppen nicht der Länge des Gerüsts entspricht und der Sitz der Rollen unsicher ist, planen Sie eine MASSIVE UNTERLAGE ein, um eine Treppenstufe zu verbreitern, und stellen Sie sicher, dass sie ausreichend stabil und widerstandsfähig ist.

Max.Höhe über dem Boden (Fuß der Treppe) = 5,80 m mit Stabilisatoren S1 für das G750 und Stabilisatoren S2 für das G950.

1. Führen Sie die Basisanpassung von unten in den Unterbau ein und verriegeln Sie diesen mit den beiden Stiften Unterbau Generis Code 35008. 
2. Führen Sie die 1,00 m-Verlängerung von unten in den Unterbau ein und verriegeln Sie diesen mit den beiden Stiften Unterbau Generis Code 35008. 
3. Setzen Sie die beiden Rollen in die 1-m-Verlängerung ein und verriegeln Sie sie mit den beiden Stiften Code 34222. 

Blockieren Sie mit dem Fuß alle vier Räder mit ihren Feststellbremsen.

4. Bringen Sie die 1,50 m-Verlängerung auf der gegenüberliegenden Seite an, wie in §3-1-7 beschrieben.
5. Montieren Sie die Diagonale zwischen der 1. und der 2. Sprosse der 1-m-Verlängerung und auf der Verlängerung auf der Gegenseite.

Ziehen Sie die beiden M14-Muttern der Schelle mit einem 22er Schraubenschlüssel fest.

Wiederholen Sie Schritt Nr. 5 für die 2. Diagonale.

Achten Sie darauf, dass die beiden Verlängerungen genau aufeinander ausgerichtet sind.

6. Setzen Sie die Montage fort, indem Sie die 2. 1,50 m-Verlängerung hinzufügen und fahren Sie dann fort ab §3-1-

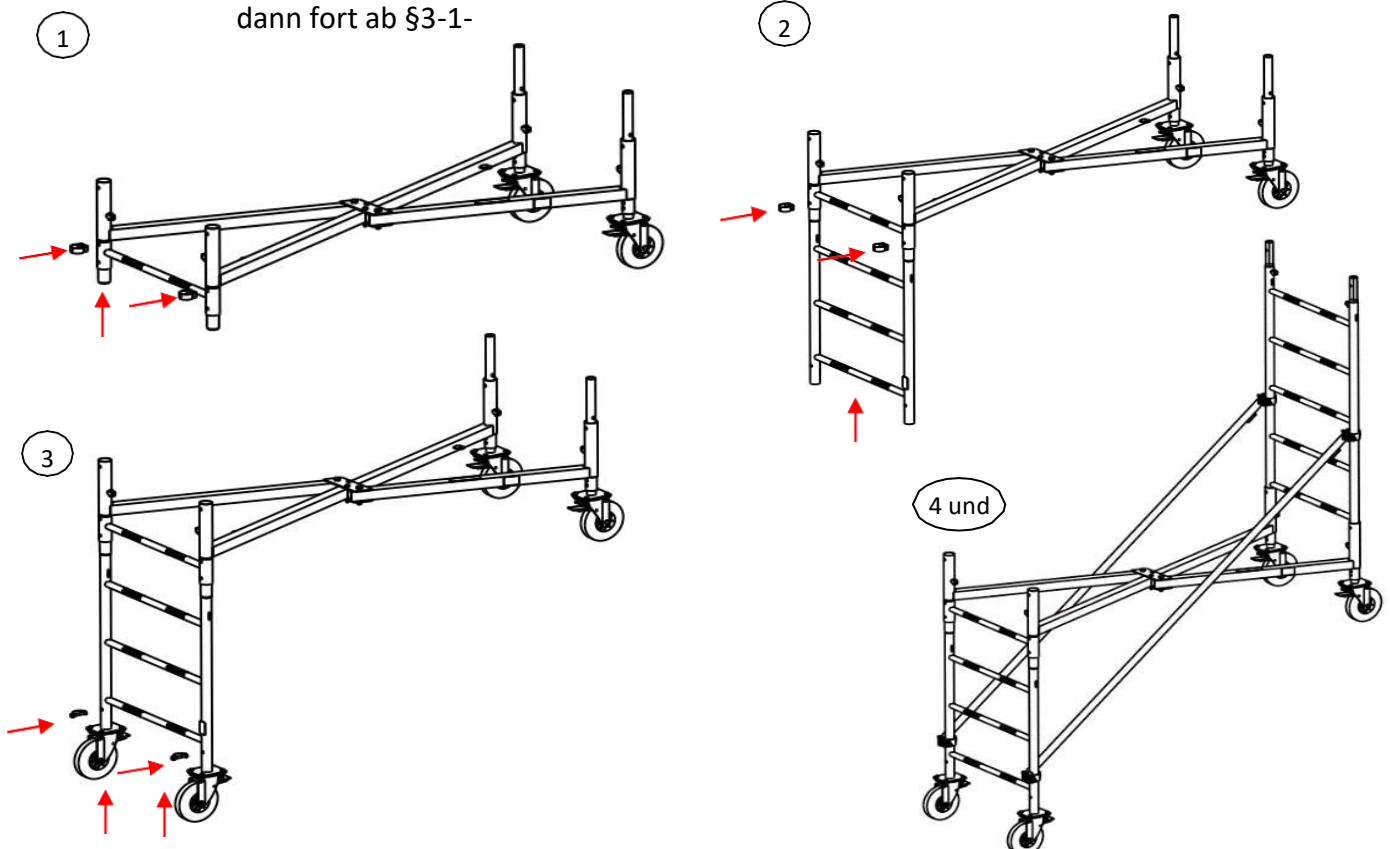

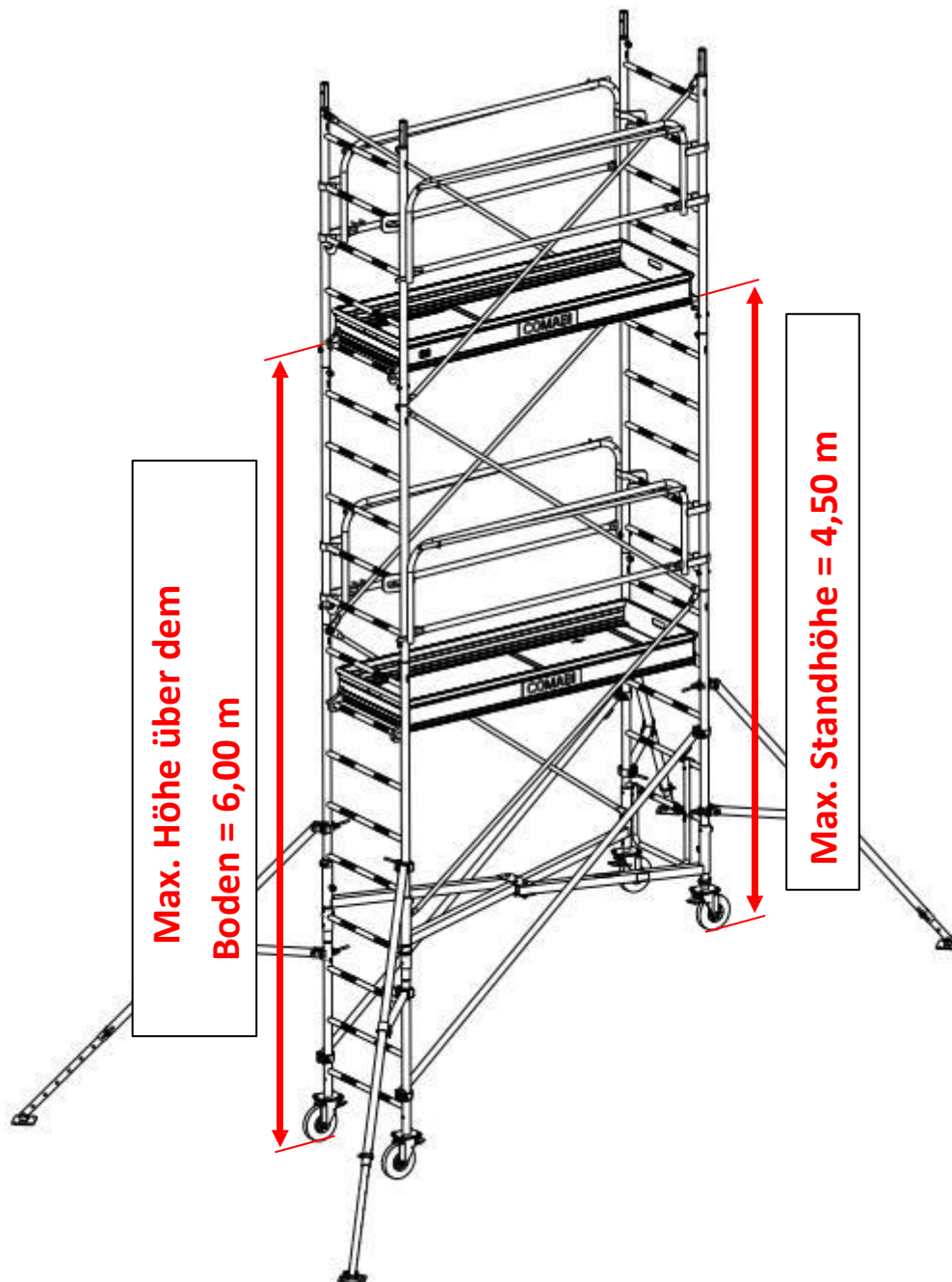

Kapitel 6: Nach der Montage und vor der Verwendung

Die Konformität der Montage muss von dem vom Unternehmensleiter benannten Sicherheitsbeauftragten auf der Baustelle überprüft werden.

Die Überprüfungen erstrecken sich auf:

- Den guten Zustand der Struktur.
- Die vollständige Montage der Struktur
- Überprüfen, ob das Fahrgerüst korrekt und vollständig ist.
- Überprüfen, ob das Fahrgerüst senkrecht steht oder ob es eingestellt werden muss
- Überprüfen, dass keine Veränderungen der Umgebung die sichere Nutzung des Fahrgerüsts beeinträchtigen
- Überprüfen, ob die Stabilisatoren, die Stützfüße der Gebrauchsanweisung entsprechen
- Die Bremsen. (Festgestellte Rollen)

⚠ Beachten Sie UNBEDINGT die Hinweise in der mit dem Produkt gelieferten Anleitung

Kapitel 7: Hinweise

5-1. Hinweise zur Verwendung

Diese Anleitung ersetzt nicht die geltenden Vorschriften, die Sie beachten müssen.

- Die zulässigen Belastungen der Platten und der Struktur müssen eingehalten werden.
- Horizontale Kräfte dürfen 30 kg (30 daN) nicht überschreiten.
- Windgrenzwert mit Stabilisatoren = 45 km/h.

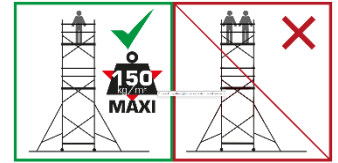

Arbeitsbereich:

- Sich von blanken Leitern fernhalten, die unter Spannung stehen.
- In öffentlich zugänglichen Bereichen den Zugang zum Gerät verbieten.
- Achten Sie darauf, den Zugang zum Fahrgerüst zu sperren, wenn es unbeaufsichtigt ist.
- Den Aufstellungsbereich markieren, wenn Maschinen, Fahrzeuge usw. in dem Bereich verkehren.
- Darauf achten, dass sich im Bewegungsbereich keine Hindernisse in der Luft befinden, wie z.B. Stromleitungen.
- Auf weichem Untergrund ist ein Rollweg vorzusehen.

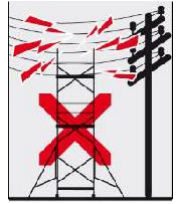

Es ist verboten:

- Einen an der Außenseite des Gerüsts angebrachten Hebearm zu verwenden, auch wenn es sich um einen manuellen Hebearm handelt.
- Das Gerüst ganz oder teilweise abzudecken.
- Die Höhe über die erlaubte Höhe hinaus zu erhöhen.
- Andere als die mitgelieferten und in der Stückliste beschriebenen Komponenten zu verwenden.
- Das Gerüst ohne seine Stabilisatoren zu verwenden. (Gemäß der vom Hersteller mitgelieferten Anleitung).
- Ein Gerüst zu benutzen, das nicht senkrecht aufgebaut wurde (Toleranz: 1 %).
- Ein Gerüst zu benutzen, das nicht gemäß den Anweisungen in diesem Handbuch aufgebaut wurde.
- Eine Brücke zwischen einem Gerüst und einem Gebäude oder zwischen zwei Gerüsten zu schaffen.
- Auf die Gerüstböden zu springen.
- Von außen auf die Arbeitsplatte zu steigen.
- Bretter als Gerüstboden zu verwenden.
- Eine Zugangsleiter an das Gerüst zu lehnen.
- Das Produkt festzumachen. Bei Wind >45 km/h muss das Produkt abgebaut werden.
- Das Gerüst als Seitenschutz zu verwenden.
- Das Gerüst aufhängen
- Auf einer ungeschützten Plattform stehen

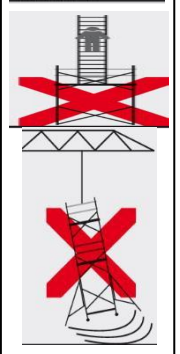
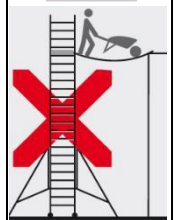
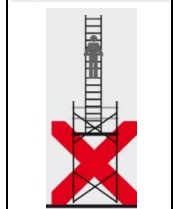
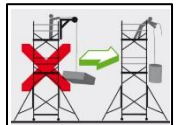

5-2. Hinweise zur Bewegung

- Fahrgerüste dürfen nur von Hand von zwei Personen, auf festem, ebenem Untergrund und ohne Hindernisse am Boden oder in der Luft verschoben werden. Das Gerüst wird „geschoben“, nicht „gezogen“.
- Die normale Gehgeschwindigkeit eines Menschen darf während des Verschiebens nicht überschritten werden.
- Das Gerüst wird auf einem Boden mit einer Neigung von max. 1 % verschoben.
- Maximale Höhe beim Verschieben: 6 m (Struktur)
- Ziehen Sie ein montiertes Fahrgerüst niemals mit einem Kraftfahrzeug.
- Bewegen Sie ein Fahrgerüst nicht bei Windgeschwindigkeiten von mehr als 35 Km/h.
- Die Stabilisatoren müssen während des Verschiebens am Fahrgerüst befestigt bleiben (Spiel zwischen Stützplatte und Boden auf ein Minimum reduziert).
- Der Boden, auf dem das Fahrgerüst verschoben wird, muss in der Lage sein, die Abwärtsbewegungen der Lasten zu tragen. Auf weichem Untergrund ist ein Rollweg vorzusehen.
- Es ist verboten das Fahrgerüst zu verschieben, wenn sich Personal oder Material darauf befindet.
- Das Gerüst darf nicht mit einem Kran oder einer Hebebühne angehoben werden.

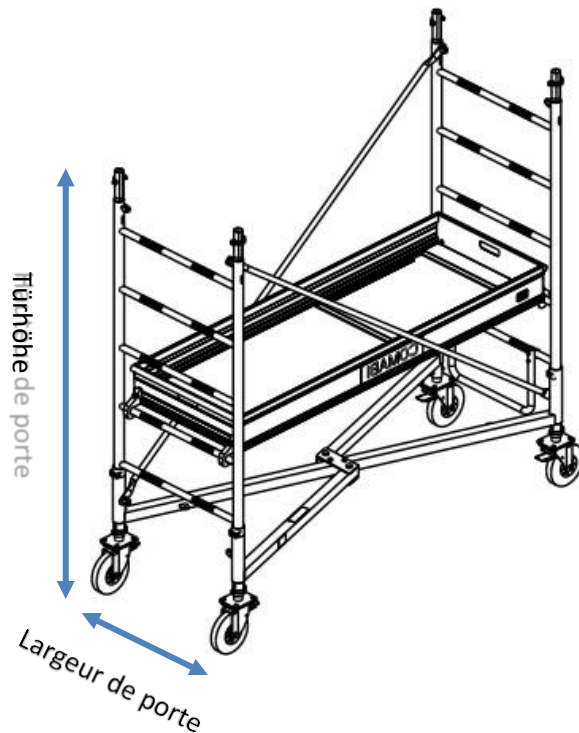

Das Fahrgerüst GENERIS 750 und G950 kann durch eine Tür mit einer Mindestbreite von 0,86 m und einer minimalen Durchgangshöhe von 2,15 m passen.

Es besteht auch die Möglichkeit, Material und Kleinwerkzeug zu transportieren.

Für eine lange Lebensdauer des Gerüsts empfiehlt es sich, es wettergeschützt zu lagern.

ÜBERPRÜFUNG:**Alle Bauteile vor jeder Montage überprüfen, vor allem:**

- die Bremsen und Gummibänder der Rollen,
- die Sicherheitsvorrichtungen (Stift, Hülse usw.),
- die Haken der Arbeitsplatten und ihre Befestigungen.
- die Sperrholzplatten der Gerüstböden,
- die Befestigungsschellen der Stabilisatoren,
- die Schweißnähte der Leitersprossen.

Alle Teile, die Folgendes aufweisen:

- eine dauerhafte Verformung,
- Bohrungen,
- Einschnitte (z. B. durch Schleifen usw.),
- starken Rostbefall,
- Beginn des Bruchs von Schweißnähten,

... sind zu Entsorgen.

Im Zweifelsfall die Bauteile austauschen.

Siehe: Prüfblatt unter: <https://www.tubescacomabi.com/fr/centre-de-documentation>

Die vorgeschriebenen Überprüfungen (gemäß dem Erlass vom 21. Dezember 2004) werden wie folgt durchgeführt:

Eine Überprüfung vor der Inbetriebnahme an jedem Aufbauort:

- bei der ersten Verwendung,
- beim Abbau und anschließendem Wiederaufbau des Gerüsts,
- als Folge von Änderungen der Nutzungsbedingungen, der atmosphärischen Bedingungen oder Umweltbedingungen, die die sichere Nutzung des Gerüsts beeinträchtigen können,
- nach einer Nutzungsunterbrechung von mindestens einem Monat.

Sie umfasst eine Eignungsprüfung, eine Montage- und Installationsprüfung sowie eine Prüfung des Erhaltungszustandes. Die Rückverfolgbarkeit dieser Prüfung wird im Sicherheitsregister des Betriebs formalisiert.

Tägliche Überprüfung:

- Sie umfasst eine Überprüfung des Erhaltungszustands.

Vierteljährliche Überprüfung:

- Da der Umfang dieser Überprüfung bei Fahrgerüsten mit der täglichen Überprüfung vergleichbar ist, wird die Überprüfung, die mindestens alle 3 Monate durchgeführt wird, im Sicherheitsbuch der Einrichtung formalisiert.

Anmerkung: Diese Überprüfungen dürfen nur von Personal durchgeführt werden, das über einen vom Betriebsleiter ausgestellten Befähigungsnachweis mit dem Vermerk „Prüfer und Nutzer“ verfügt.

Weitere Informationen und Details zu den Prüfschemas finden Sie in RECO R.457, Anhang 3, 3bis, 4, 5, 6.

INSTANDHALTUNG:

Teile und Sicherheitsvorrichtungen sauber und funktionsfähig halten.

Alle beschädigten Schilder oder Aufkleber mit Gebrauchs- und Sicherheitshinweisen austauschen oder reinigen.

Informationen zum Kundendienst für die verschiedenen Teile finden Sie auf der Website:

<http://tubesca-comabi.com/documentation-technique/>

Kapitel 10: Demontage

- **Vor der Demontage:**

- Sicherstellen, dass das Gerüst stabil ist:
 - Rollen sind festgestellt,
 - die Stabilisatoren usw. sind richtig positioniert.
- Nehmen Sie für die Handhabung der Elemente ggf. Seile zur Hand,
- Das Tragen von PSA ist Pflicht.

- **Vor der Handhabung:**

- Die Stifte wieder an den Elementen anbringen,
- Beschädigte Bauteile, die ausgetauscht werden sollen, isolieren.

- **Während der Demontage:**

- Zum Abbau sind zwei Personen erforderlich und das Tragen von PSA ist obligatorisch,
- Windgrenzwert = 45 km/h,
- Das Montageverfahren in streng umgekehrter Reihenfolge durchführen.

Das Fahrgerüst an einem trockenen, freien und sicheren Ort lagern, an dem es nicht beschädigt werden oder ein Hindernis darstellen kann.

Kapitel 11: Umwelt

Das GENERIS G750 und G950 besteht hauptsächlich aus Stahl. Auch andere Materialien wie Aluminium, Kunststoff und Holz gehören zu den Bestandteilen des Produkts.

Am Ende der Lebensdauer des Produkts darf dieses nicht mit seinen unsortierten Materialien entsorgt werden. Als Endverbraucher ist Ihre Rolle im Wiederverwendungs- und Recyclingkreislauf von entscheidender Bedeutung. Sicherstellen, dass das Produkt zu einer zugelassenen Müllsammelstelle gebracht wird.

Kapitel 12: Garantie

Die Garantie gilt ab dem Datum der Rechnungsstellung.

Voraussetzung für unsere Gewährleistung ist die Erfüllung der Vertragspflichten des Käufers, insbesondere die Zahlung.

Die Garantie beschränkt sich auf den Austausch in unserem Werk oder die Reparatur von Originalteilen, die nach unserem Gutachten als defekt anerkannt werden.

Alle weiteren Rechte sind ausgeschlossen. Insbesondere kann die Anwendung der Garantie in keinem Fall zu Schadensersatzansprüchen führen.

Diese Garantie gilt ausschließlich für Produkte, die gemäß den Anweisungen eingesetzt und verwendet werden die in den technischen Anleitungen zum Aufbau und zur Verwendung enthalten sind.

WICHTIG: bewahren Sie Ihren Kaufnachweis (Rechnung oder Lieferschein) sorgfältig auf, da er für die Inanspruchnahme der Garantie benötigt wird.

Für weitere Informationen melden Sie sich auf der Website an:

www.tubesca-comabi.com



Retrouvez la notice dans votre langue via le QRCode ci-dessus ou sur votre produit.

Find out the instructions in your language via the QRCode above or on your product.

Encuentre las instrucciones en su idioma a través del QRCode anterior o en su producto.

Trovate le istruzioni nella vostra lingua tramite il QRCode qui sopra o sul prodotto.

Vind de instructies in uw taal via de QRCode hierboven of op uw product.

Encontre as instruções na sua língua através do QRCode acima ou no seu produto.

Finden Sie die Anleitung in Ihrer Sprache über den QRCode oben oder auf Ihrem Produkt.

00035745

NOTICE G750 / G950



3 534740 174860